



ВЕСТНИК СОВЕТСКОГО РАЙОНА

№ 582 (261)
2023г.

- 3 Правовые акты главы Советского района и администрации Советского района
- 237 Официальные сообщения и материалы органов местного самоуправления Советского района



24 апреля 2023 года

СОДЕРЖАНИЕ

Правовые акты главы Советского района и администрации Советского района	3
Официальные сообщения и материалы органов местного самоуправления Советского района	237

Правовые акты главы Советского района и администрации Советского района

Муниципальное образование
Советский район
Ханты-Мансийского автономного округа – Югры

АДМИНИСТРАЦИЯ СОВЕТСКОГО РАЙОНА**ПОСТАНОВЛЕНИЕ**

от «24» апреля 2023 г.
г. Советский

№ 610

Об утверждении отчета
об исполнении бюджета
Советского района
за первый квартал 2023 года

В соответствии с частью 5 статьи 264.2 Бюджетного кодекса Российской Федерации, Уставом Советского района:

1. Утвердить отчет об исполнении бюджета Советского района за первый квартал 2023 года по доходам в сумме 885 008 787 рублей 50 копеек и по расходам в сумме 853 570 875 рублей 21 копейка, с превышением доходов над расходами (профицит бюджета Советского района) в сумме 31 437 912 рублей 29 копеек, с показателями:

- 1) доходы бюджета Советского района по кодам классификации доходов бюджетов за первый квартал 2023 года согласно приложению 1;
- 2) расходы бюджета Советского района по ведомственной структуре расходов бюджета за первый квартал 2023 года согласно приложению 2;
- 3) расходы бюджета Советского района по разделам и подразделам классификации расходов бюджетов за первый квартал 2023 года согласно приложению 3;
- 4) источники финансирования дефицита бюджета Советского района по кодам классификации источников финансирования дефицитов бюджетов за первый квартал 2023 года согласно приложению 4.

2. Финансово-экономическому управлению администрации Советского района (Маценко Е.М.) направить отчет об исполнении бюджета Советского района за первый квартал 2023 года в Думу Советского района и Контрольно-счетную палату Советского района.

3. Опубликовать настоящее постановление в порядке, установленном Уставом Советского района, и разместить на официальном сайте Советского района.

Глава Советского района

Е.И. Буренков

Приложение 1
к постановлению
администрации Советского района
от 24.04.2023 № 610

**Доходы бюджета Советского района по кодам классификации доходов бюджетов
за первый квартал 2023 года**

(рублей)

Коды классификации доходов бюджетов	Наименование кодов классификации доходов бюджетов	Исполнено
1 00 00000 00 0000 000	НАЛОГОВЫЕ И НЕНАЛОГОВЫЕ ДОХОДЫ	203 289 617,30
1 01 00000 00 0000 000	Налоги на прибыль, доходы	131 525 386,01
1 01 02000 01 0000 110	Налог на доходы физических лиц	131 525 386,01
1 03 00000 00 0000 000	Налоги на товары (работы, услуги), реализуемые на территории Российской Федерации	2 283 609,86
1 03 02000 01 0000 110	Акцизы по подакцизным товарам (продукции), производимым на территории Российской Федерации	2 283 609,86
1 05 00000 00 0000 000	Налоги на совокупный доход	16 721 736,76
1 05 01000 00 0000 110	Налог, взимаемый в связи с применением упрощённой системы налогообложения	18 221 136,89
1 05 02000 02 0000 110	Единый налог на вмененный доход для отдельных видов деятельности	-261 695,64
1 05 03000 01 0000 110	Единый сельскохозяйственный налог	-1 300,44
1 05 04000 02 0000 110	Налог, взимаемый в связи с применением патентной системы налогообложения	-1 236 404,05
1 06 00000 00 0000 000	Налоги на имущество	7 159 824,13
1 06 04000 02 0000 110	Транспортный налог	1 037 458,13
1 06 06000 00 0000 110	Земельный налог	6 122 366,00
1 08 00000 00 0000 000	Государственная пошлина	2 301 794,48
1 08 03010 01 0000 110	Государственная пошлина по делам, рассматриваемым в судах общей юрисдикции, мировыми судьями (за исключением Верховного Суда Российской Федерации)	2 301 794,48
1 11 00000 00 0000 000	Доходы от использования имущества, находящегося в государственной и муниципальной собственности	25 248 807,11

1 11 05010 00 0000 120	Доходы, получаемые в виде арендной платы за земельные участки, государственная собственность на которые не разграничена, а также средства от продажи права на заключение договоров аренды указанных земельных участков	20 766 662,21
1 11 05020 00 0000 120	Доходы, получаемые в виде арендной платы за земли после разграничения государственной собственности на землю, а также средства от продажи права на заключение договоров аренды указанных земельных участков (за исключением земельных участков бюджетных и автономных учреждений)	1 880,49
1 11 09045 05 0000 120	Прочие поступления от использования имущества, находящегося в собственности муниципальных районов (за исключением имущества муниципальных автономных учреждений, а также имущества муниципальных унитарных предприятий, в том числе казённых)	4 480 264,41
1 12 00000 00 0000 000	Платежи при пользовании природными ресурсами	1 971 976,57
1 12 01000 01 0000 120	Плата за негативное воздействие на окружающую среду	1 971 976,57
1 13 00000 00 0000 000	Доходы от оказания платных услуг и компенсации затрат государства	559 094,65
1 13 01995 05 0000 130	Прочие доходы от оказания платных услуг (работ) получателями средств бюджетов муниципальных районов	110 789,75
1 13 02995 05 0000 130	Прочие доходы от компенсации затрат бюджетов муниципальных районов	448 304,90
1 14 00000 00 0000 000	Доходы от продажи материальных и нематериальных активов	13 280 854,95
1 14 01050 05 0000 410	Доходы от продажи квартир, находящихся в собственности муниципальных районов	10 719 209,44

1 14 02053 05 0000 410	Доходы от реализации иного имущества, находящегося в собственности муниципальных районов (за исключением имущества муниципальных бюджетных и автономных учреждений, а также имущества муниципальных унитарных предприятий, в том числе казенных), в части реализации основных средств по указанному имуществу	2 302 539,04
1 14 06010 00 0000 430	Доходы от продажи земельных участков, государственная собственность на которые не разграничена	214 294,58
1 14 06020 00 0000 430	Доходы от продажи земельных участков, государственная собственность на которые разграничена (за исключением земельных участков бюджетных и автономных учреждений)	44 811,89
1 16 00000 00 0000 000	Штрафы, санкции, возмещение ущерба	2 324 380,88
1 17 00000 00 0000 000	Прочие неналоговые доходы	-87 848,10
1 17 01050 05 0000 180	Невыясненные поступления, зачисляемые в бюджеты муниципальных районов	-98 900,00
1 17 05050 05 0000 180	Прочие неналоговые доходы бюджетов муниципальных районов	11 051,90
2 00 00000 00 0000 000	БЕЗВОЗМЕЗДНЫЕ ПОСТУПЛЕНИЯ	681 719 170,20
2 02 00000 00 0000 000	Безвозмездные поступления от других бюджетов бюджетной системы Российской Федерации	681 750 125,91
2 02 10000 00 0000 150	Дотации бюджетам бюджетной системы Российской Федерации	250 168 000,00
2 02 15001 05 0000 150	Дотации бюджетам муниципальных районов на выравнивание бюджетной обеспеченности из бюджета субъекта Российской Федерации	232 949 200,00
2 02 15002 05 0000 150	Дотации бюджетам муниципальных районов на поддержку мер по обеспечению сбалансированности бюджетов	17 218 800,00
2 02 20000 00 0000 150	Субсидии бюджетам бюджетной системы Российской Федерации (межбюджетные субсидии)	36 910 412,47

2 02 25179 05 0000 150	Субсидии бюджетам муниципальных районов на проведение мероприятий по обеспечению деятельности советников директора по воспитанию и взаимодействию с детскими общественными объединениями в общеобразовательных организациях	141 662,64
2 02 25304 05 0000 150	Субсидии бюджетам муниципальных районов на организацию бесплатного горячего питания обучающихся, получающих начальное общее образование в государственных и муниципальных образовательных организациях	5 828 446,49
2 02 25497 05 0000 150	Субсидия бюджетам муниципальных районов на реализацию мероприятий по обеспечению жильем молодых семей	5 844 612,99
2 02 29999 05 0000 150	Прочие субсидии бюджетам муниципальных районов	25 095 690,35
2 02 03000 00 0000 150	Субвенции бюджетам бюджетной системы Российской Федерации	359 381 026,15
2 02 30024 05 0000 150	Субвенции бюджетам муниципальных районов на выполнение передаваемых полномочий субъектов Российской Федерации	351 071 085,00
2 02 30029 05 0000 150	Субвенции бюджетам муниципальных районов на компенсацию части родительской платы, взимаемой с родителей (законных представителей) за присмотр и уход за детьми, посещающими образовательные организации, реализующие образовательные программы дошкольного образования	5 874 356,16
2 02 35118 05 0000 150	Субвенции бюджетам муниципальных районов на осуществление первичного воинского учёта органами местного самоуправления поселений, муниципальных и городских округов	647 695,49
2 02 35930 05 0000 150	Субвенции бюджетам муниципальных районов на государственную регистрацию актов гражданского состояния	1 787 889,50
2 02 40000 00 0000 150	Иные межбюджетные трансферты	35 290 687,29

2 02 40014 05 0000 150	Межбюджетные трансферты, передаваемые бюджетам муниципальных районов из бюджетов поселений на осуществление части полномочий по решению вопросов местного значения в соответствии с заключенными соглашениями	24 114 434,00
2 02 45303 05 0000 150	Межбюджетные трансферты, передаваемые бюджетам муниципальных районов на ежемесячное денежное вознаграждение за классное руководство педагогическим работникам государственных и муниципальных общеобразовательных организаций	10 649 472,53
2 02 49999 05 0000 150	Прочие межбюджетные трансферты, передаваемые бюджетам муниципальных районов	526 780,76
2 03 00000 00 0000 000	Безвозмездные поступления от государственных (муниципальных) организаций	673 390,00
2 03 05099 05 0000 150	Прочие безвозмездные поступления от государственных (муниципальных) организаций в бюджеты муниципальных районов	673 390,00
2 19 00000 00 0000 000	Возврат остатков субсидий, субвенций и иных межбюджетных трансфертов, имеющих целевое назначение, прошлых лет	-704 345,71
2 19 60010 05 0000 150	Возврат прочих остатков субсидий, субвенций и иных межбюджетных трансфертов, имеющих целевое назначение, прошлых лет из бюджетов муниципальных районов	-704 345,71
Всего		885 008 787,50

Приложение 2
к постановлению
администрации Советского района
от 24.04.2023 № 610

Расходы бюджета Советского района по ведомственной структуре расходов бюджета за первый квартал 2023 года

(рублей)

Наименование показателя	Вед	Рз	Пр	ЦСР	ВР	Исполнено	в том числе за счет субвенций из	
							федерального бюджета	бюджета автономного округа
1	2	3	4	5	6	7	8	9
ДУМА СОВЕТСКОГО РАЙОНА	015					4 445 148,83		
ОБЩЕГОСУДАРСТВЕННЫЕ ВОПРОСЫ	015	01				4 445 148,83		
Функционирование законодательных (представительных) органов государственной власти и представительных органов муниципальных образований	015	01	03			4 445 148,83		
Непрограммные направления деятельности	015	01	03	4000000000		4 445 148,83		
Непрограммное направление деятельности "Обеспечение деятельности органов местного самоуправления"	015	01	03	4010000000		4 445 148,83		
Расходы на обеспечение функций органов местного самоуправления	015	01	03	4010002040		3 180 021,34		
Расходы на выплаты персоналу в целях обеспечения выполнения функций государственными (муниципальными) органами, казенными учреждениями, органами управления государственными внебюджетными фондами	015	01	03	4010002040	100	2 721 036,91		
Расходы на выплаты персоналу государственных (муниципальных) органов	015	01	03	4010002040	120	2 721 036,91		
Закупка товаров, работ и услуг для обеспечения государственных (муниципальных) нужд	015	01	03	4010002040	200	4 727,44		
Иные закупки товаров, работ и услуг для обеспечения государственных (муниципальных) нужд	015	01	03	4010002040	240	4 727,44		
Социальное обеспечение и иные выплаты населению	015	01	03	4010002040	300	454 256,99		
Социальные выплаты гражданам, кроме публичных нормативных социальных выплат	015	01	03	4010002040	320	454 256,99		
Председатель представительного органа муниципального образования	015	01	03	4010002110		1 265 127,49		
Расходы на выплаты персоналу в целях обеспечения выполнения функций государственными (муниципальными) органами, казенными учреждениями, органами управления государственными внебюджетными фондами	015	01	03	4010002110	100	1 265 127,49		
Расходы на выплаты персоналу государственных (муниципальных) органов	015	01	03	4010002110	120	1 265 127,49		
Контрольно-счетная палата Советского района	035					6 874 133,35		
ОБЩЕГОСУДАРСТВЕННЫЕ ВОПРОСЫ	035	01				6 874 133,35		
Обеспечение деятельности финансовых, налоговых и таможенных органов и органов финансового (финансово-бюджетного) надзора	035	01	06			6 874 133,35		
Непрограммные направления деятельности	035	01	06	4000000000		6 874 133,35		
Непрограммное направление деятельности "Обеспечение деятельности органов местного самоуправления"	035	01	06	4010000000		6 874 133,35		
Расходы на обеспечение функций органов местного самоуправления	035	01	06	4010002040		4 496 799,10		
Расходы на выплаты персоналу в целях обеспечения выполнения функций государственными (муниципальными) органами, казенными учреждениями, органами управления государственными внебюджетными фондами	035	01	06	4010002040	100	4 411 050,10		
Расходы на выплаты персоналу государственных (муниципальных) органов	035	01	06	4010002040	120	4 411 050,10		
Закупка товаров, работ и услуг для обеспечения государственных (муниципальных) нужд	035	01	06	4010002040	200	85 749,00		
Иные закупки товаров, работ и услуг для обеспечения государственных (муниципальных) нужд	035	01	06	4010002040	240	85 749,00		
Руководитель контрольно-счетной палаты муниципального образования и его заместители	035	01	06	4010002250		2 377 334,25		
Расходы на выплаты персоналу в целях обеспечения выполнения функций государственными (муниципальными) органами, казенными учреждениями, органами управления государственными внебюджетными фондами	035	01	06	4010002250	100	2 377 334,25		

Наименование показателя	Вед	Рз	Пр	ЦСР	ВР	Исполнено	в том числе за счет субвенций из	
							федерального бюджета	бюджета автономного округа
1	2	3	4	5	6	7	8	9
Расходы на выплаты персоналу государственных (муниципальных) органов	035	01	06	4010002250	120	2 377 334,25		
Администрация Советского района	040					142 372 766,89	1 535 034,88	4 850 754,46
ОБЩЕГОСУДАРСТВЕННЫЕ ВОПРОСЫ	040	01				73 684 330,56		3 106 018,86
Функционирование высшего должностного лица субъекта Российской Федерации и муниципального образования	040	01	02			2 514 523,65		
Муниципальная программа "Обеспечение деятельности органов местного самоуправления Советского района"	040	01	02	2200000000		2 514 523,65		
Основное мероприятие "Обеспечение функций органов местного самоуправления"	040	01	02	2200100000		2 514 523,65		
Глава муниципального образования	040	01	02	2200102030		2 514 523,65		
Расходы на выплаты персоналу в целях обеспечения выполнения функций государственными (муниципальными) органами, казенными учреждениями, органами управления государственными внебюджетными фондами	040	01	02	2200102030	100	2 514 523,65		
Расходы на выплаты персоналу государственных (муниципальных) органов	040	01	02	2200102030	120	2 514 523,65		
Функционирование Правительства Российской Федерации, высших исполнительных органов государственной власти субъектов Российской Федерации, местных администраций	040	01	04			67 647 142,05		
Муниципальная программа "Обеспечение деятельности органов местного самоуправления Советского района"	040	01	04	2200000000		67 647 142,05		
Основное мероприятие "Обеспечение функций органов местного самоуправления"	040	01	04	2200100000		67 646 110,05		
Расходы на обеспечение функций органов местного самоуправления	040	01	04	2200102040		67 646 110,05		
Расходы на выплаты персоналу в целях обеспечения выполнения функций государственными (муниципальными) органами, казенными учреждениями, органами управления государственными внебюджетными фондами	040	01	04	2200102040	100	65 844 565,85		
Расходы на выплаты персоналу государственных (муниципальных) органов	040	01	04	2200102040	120	65 844 565,85		
Закупка товаров, работ и услуг для обеспечения государственных (муниципальных) нужд	040	01	04	2200102040	200	1 801 544,20		
Иные закупки товаров, работ и услуг для обеспечения государственных (муниципальных) нужд	040	01	04	2200102040	240	1 801 544,20		
Основное мероприятие "Создание условий для эффективного развития и совершенствования муниципальной службы"	040	01	04	2200200000		1 032,00		
Расходы на обеспечение функций органов местного самоуправления	040	01	04	2200202040		1 032,00		
Расходы на выплаты персоналу в целях обеспечения выполнения функций государственными (муниципальными) органами, казенными учреждениями, органами управления государственными внебюджетными фондами	040	01	04	2200202040	100	1 032,00		
Расходы на выплаты персоналу государственных (муниципальных) органов	040	01	04	2200202040	120	1 032,00		
Другие общегосударственные вопросы	040	01	13			3 522 664,86		3 106 018,86
Муниципальная программа "Развитие молодежной и семейной политики в Советском районе"	040	01	13	0700000000		2 622 984,48		2 622 984,48
Основное мероприятие "Социализация молодых людей, оказавшихся в трудной жизненной ситуации"	040	01	13	0700500000		2 622 984,48		2 622 984,48
Осуществление отдельных государственных полномочий по созданию и осуществлению деятельности муниципальных комиссий по делам несовершеннолетних и защите их прав	040	01	13	0700584270		2 622 984,48		2 622 984,48
Расходы на выплаты персоналу в целях обеспечения выполнения функций государственными (муниципальными) органами, казенными учреждениями, органами управления государственными внебюджетными фондами	040	01	13	0700584270	100	2 547 550,33		2 547 550,33
Расходы на выплаты персоналу государственных (муниципальных) органов	040	01	13	0700584270	120	2 547 550,33		2 547 550,33
Закупка товаров, работ и услуг для обеспечения государственных (муниципальных) нужд	040	01	13	0700584270	200	75 434,15		75 434,15
Иные закупки товаров, работ и услуг для обеспечения государственных (муниципальных) нужд	040	01	13	0700584270	240	75 434,15		75 434,15

Наименование показателя	Вед	Рз	Пр	ЦСР	ВР	Исполнено	в том числе за счет субвенций из	
							федерального бюджета	бюджета автономного округа
1	2	3	4	5	6	7	8	9
Муниципальная программа "Укрепление межнационального и межконфессионального согласия, профилактика экстремизма и терроризма на территории Советского района"	040	01	13	0900000000		407 454,00		
Основное мероприятие "Повышение уровня антитеррористической защищенности муниципальных объектов"	040	01	13	0901100000		407 454,00		
Реализация мероприятий	040	01	13	0901199990		407 454,00		
Закупка товаров, работ и услуг для обеспечения государственных (муниципальных) нужд	040	01	13	0901199990	200	407 454,00		
Иные закупки товаров, работ и услуг для обеспечения государственных (муниципальных) нужд	040	01	13	0901199990	240	407 454,00		
Муниципальная программа "Обеспечение деятельности органов местного самоуправления Советского района"	040	01	13	2200000000		9 192,00		
Основное мероприятие "Обеспечение функций органов местного самоуправления"	040	01	13	2200100000		9 192,00		
Реализация мероприятий	040	01	13	2200199990		9 192,00		
Закупка товаров, работ и услуг для обеспечения государственных (муниципальных) нужд	040	01	13	2200199990	200	9 192,00		
Иные закупки товаров, работ и услуг для обеспечения государственных (муниципальных) нужд	040	01	13	2200199990	240	9 192,00		
Муниципальная программа "Профилактика правонарушений на территории Советского района"	040	01	13	2300000000		483 034,38		483 034,38
Основное мероприятие "Создание и совершенствование условий для обеспечения общественного порядка и безопасности, в том числе с участием граждан"	040	01	13	2300100000		483 034,38		483 034,38
Осуществление отдельных государственных полномочий по созданию административных комиссий и определению перечня должностных лиц органов местного самоуправления, уполномоченных составлять протоколы об административных правонарушениях, предусмотренных пунктом 2 статьи 48 Закона Ханты-Мансийского автономного округа-Югры от 11 июня 2010 года № 102-оз "Об административных правонарушениях"	040	01	13	2300184250		483 034,38		483 034,38
Расходы на выплаты персоналу в целях обеспечения выполнения функций государственными (муниципальными) органами, казенными учреждениями, органами управления государственными внебюджетными фондами	040	01	13	2300184250	100	476 724,38		476 724,38
Расходы на выплаты персоналу государственных (муниципальных) органов	040	01	13	2300184250	120	476 724,38		476 724,38
Закупка товаров, работ и услуг для обеспечения государственных (муниципальных) нужд	040	01	13	2300184250	200	6 310,00		6 310,00
Иные закупки товаров, работ и услуг для обеспечения государственных (муниципальных) нужд	040	01	13	2300184250	240	6 310,00		6 310,00
НАЦИОНАЛЬНАЯ БЕЗОПАСНОСТЬ И ПРАВООХРАНИТЕЛЬНАЯ ДЕЯТЕЛЬНОСТЬ	040	03				9 237 610,02	1 535 034,88	199 017,73
Органы юстиции	040	03	04			1 734 052,61	1 535 034,88	199 017,73
Муниципальная программа "Развитие молодежной и семейной политики в Советском районе"	040	03	04	0700000000		1 734 052,61	1 535 034,88	199 017,73
Основное мероприятие "Создание условий для укрепления семейных ценностей"	040	03	04	0700700000		1 734 052,61	1 535 034,88	199 017,73
Осуществление переданных полномочий Российской Федерации на государственную регистрацию актов гражданского состояния	040	03	04	0700759300		1 535 034,88	1 535 034,88	
Расходы на выплаты персоналу в целях обеспечения выполнения функций государственными (муниципальными) органами, казенными учреждениями, органами управления государственными внебюджетными фондами	040	03	04	0700759300	100	1 535 034,88	1 535 034,88	
Расходы на выплаты персоналу государственных (муниципальных) органов	040	03	04	0700759300	120	1 535 034,88	1 535 034,88	
Осуществление переданных полномочий Российской Федерации на государственную регистрацию актов гражданского состояния за счет средств бюджета Ханты-Мансийского автономного округа – Югры	040	03	04	07007D9300		199 017,73		199 017,73
Расходы на выплаты персоналу в целях обеспечения выполнения функций государственными (муниципальными) органами, казенными учреждениями, органами управления государственными внебюджетными фондами	040	03	04	07007D9300	100	145 787,16		145 787,16
Расходы на выплаты персоналу государственных (муниципальных) органов	040	03	04	07007D9300	120	145 787,16		145 787,16

Наименование показателя	Вед	Рз	Пр	ЦСР	ВР	Исполнено	в том числе за счет субвенций из	
							федерального бюджета	бюджета автономного округа
1	2	3	4	5	6	7	8	9
Закупка товаров, работ и услуг для обеспечения государственных (муниципальных) нужд	040	03	04	07007D9300	200	53 230,57		53 230,57
Иные закупки товаров, работ и услуг для обеспечения государственных (муниципальных) нужд	040	03	04	07007D9300	240	53 230,57		53 230,57
Защита населения и территории от чрезвычайных ситуаций природного и техногенного характера, пожарная безопасность	040	03	10			5 172 834,91		
Муниципальная программа "Безопасность жизнедеятельности в Советском районе"	040	03	10	1500000000		2 628 446,33		
Основное мероприятие "Обеспечение необходимого уровня защиты населения и имущества от чрезвычайных ситуаций (в том числе пожаров) на территории Советского района"	040	03	10	1500100000		49 994,59		
Реализация мероприятий	040	03	10	1500199990		49 994,59		
Закупка товаров, работ и услуг для обеспечения государственных (муниципальных) нужд	040	03	10	1500199990	200	49 994,59		
Иные закупки товаров, работ и услуг для обеспечения государственных (муниципальных) нужд	040	03	10	1500199990	240	49 994,59		
Основное мероприятие "Обеспечение необходимого уровня готовности систем управления, связи, информирования и оповещения, сил и средств, предназначенных для ликвидации чрезвычайных ситуаций"	040	03	10	1500200000		2 578 451,74		
Расходы на обеспечение деятельности (оказание услуг) муниципальных учреждений	040	03	10	1500200590		2 539 281,34		
Расходы на выплаты персоналу в целях обеспечения выполнения функций государственными (муниципальными) органами, казенными учреждениями, органами управления государственными внебюджетными фондами	040	03	10	1500200590	100	2 153 377,63		
Расходы на выплаты персоналу казенных учреждений	040	03	10	1500200590	110	2 153 377,63		
Закупка товаров, работ и услуг для обеспечения государственных (муниципальных) нужд	040	03	10	1500200590	200	385 903,71		
Иные закупки товаров, работ и услуг для обеспечения государственных (муниципальных) нужд	040	03	10	1500200590	240	385 903,71		
Реализация мероприятий	040	03	10	1500299990		39 170,40		
Закупка товаров, работ и услуг для обеспечения государственных (муниципальных) нужд	040	03	10	1500299990	200	39 170,40		
Иные закупки товаров, работ и услуг для обеспечения государственных (муниципальных) нужд	040	03	10	1500299990	240	39 170,40		
Муниципальная программа "Обеспечение деятельности органов местного самоуправления Советского района"	040	03	10	2200000000		2 544 388,58		
Основное мероприятие "Обеспечение функций органов местного самоуправления"	040	03	10	2200100000		2 544 388,58		
Расходы на обеспечение функций органов местного самоуправления	040	03	10	2200102040		2 544 388,58		
Расходы на выплаты персоналу в целях обеспечения выполнения функций государственными (муниципальными) органами, казенными учреждениями, органами управления государственными внебюджетными фондами	040	03	10	2200102040	100	2 544 388,58		
Расходы на выплаты персоналу государственных (муниципальных) органов	040	03	10	2200102040	120	2 544 388,58		
Другие вопросы в области национальной безопасности и правоохранительной деятельности	040	03	14			2 330 722,50		
Муниципальная программа "Обеспечение деятельности органов местного самоуправления Советского района"	040	03	14	2200000000		2 330 722,50		
Основное мероприятие "Обеспечение функций органов местного самоуправления"	040	03	14	2200100000		2 330 722,50		
Расходы на обеспечение функций органов местного самоуправления	040	03	14	2200102040		2 330 722,50		
Расходы на выплаты персоналу в целях обеспечения выполнения функций государственными (муниципальными) органами, казенными учреждениями, органами управления государственными внебюджетными фондами	040	03	14	2200102040	100	2 330 722,50		
Расходы на выплаты персоналу государственных (муниципальных) органов	040	03	14	2200102040	120	2 330 722,50		
НАЦИОНАЛЬНАЯ ЭКОНОМИКА	040	04				24 465 248,69		638 787,72
Транспорт	040	04	08			3 872 605,69		
Муниципальная программа "Развитие транспортной системы в Советском районе"	040	04	08	1800000000		3 872 605,69		
Основное мероприятие "Организация транспортного обслуживания населения в Советском районе"	040	04	08	1800400000		3 872 605,69		
Реализация мероприятий	040	04	08	1800499990		3 872 605,69		

Наименование показателя	Вед	Рз	Пр	ЦСР	ВР	Исполнено	в том числе за счет субвенций из	
							федерального бюджета	бюджета автономного округа
1	2	3	4	5	6	7	8	9
Предоставление субсидий бюджетным, автономным учреждениям и иным некоммерческим организациям	040	04	08	1800499990	600	3 872 605,69		
Субсидии автономным учреждениям	040	04	08	1800499990	620	3 872 605,69		
Дорожное хозяйство (дорожные фонды)	040	04	09			1 303 373,99		
Муниципальная программа "Развитие транспортной системы в Советском районе"	040	04	09	1800000000		1 303 373,99		
Основное мероприятие "Развитие и сохранность сети автомобильных дорог общего пользования местного значения"	040	04	09	1800100000		1 303 373,99		
Реализация мероприятий	040	04	09	1800199990		1 303 373,99		
Закупка товаров, работ и услуг для обеспечения государственных (муниципальных) нужд	040	04	09	1800199990	200	1 303 373,99		
Иные закупки товаров, работ и услуг для обеспечения государственных (муниципальных) нужд	040	04	09	1800199990	240	1 303 373,99		
Связь и информатика	040	04	10			108 522,01		
Муниципальная программа "Цифровое развитие Советского района"	040	04	10	2100000000		108 522,01		
Основное мероприятие "Развитие эффективной и безопасной деятельности органов местного самоуправления Советского района за счет внедрения и совершенствования систем электронного управления"	040	04	10	2100100000		108 522,01		
Реализация мероприятий	040	04	10	2100199990		108 522,01		
Закупка товаров, работ и услуг для обеспечения государственных (муниципальных) нужд	040	04	10	2100199990	200	108 522,01		
Иные закупки товаров, работ и услуг для обеспечения государственных (муниципальных) нужд	040	04	10	2100199990	240	108 522,01		
Другие вопросы в области национальной экономики	040	04	12			19 180 747,00		638 787,72
Муниципальная программа "Улучшение условий и охраны труда, поддержка занятости населения в Советском районе"	040	04	12	0800000000		638 787,72		638 787,72
Основное мероприятие "Внедрение культуры безопасного труда"	040	04	12	0800100000		638 787,72		638 787,72
Осуществление отдельных государственных полномочий в сфере трудовых отношений и государственного управления охраной труда	040	04	12	0800184120		638 787,72		638 787,72
Расходы на выплаты персоналу в целях обеспечения выполнения функций государственными (муниципальными) органами, казенными учреждениями, органами управления государственными внебюджетными фондами	040	04	12	0800184120	100	638 787,72		638 787,72
Расходы на выплаты персоналу государственных (муниципальных) органов	040	04	12	0800184120	120	638 787,72		638 787,72
Муниципальная программа "Обеспечение градостроительной деятельности на территории Советского района"	040	04	12	1300000000		4 734 766,00		
Основное мероприятие "Техническое оснащение управления архитектуры и градостроительства администрации Советского района"	040	04	12	1300400000		4 734 766,00		
Расходы на обеспечение деятельности (оказание услуг) муниципальных учреждений	040	04	12	1300400590		4 734 766,00		
Расходы на выплаты персоналу в целях обеспечения выполнения функций государственными (муниципальными) органами, казенными учреждениями, органами управления государственными внебюджетными фондами	040	04	12	1300400590	100	4 678 009,45		
Расходы на выплаты персоналу казенных учреждений	040	04	12	1300400590	110	4 678 009,45		
Закупка товаров, работ и услуг для обеспечения государственных (муниципальных) нужд	040	04	12	1300400590	200	19 146,22		
Иные закупки товаров, работ и услуг для обеспечения государственных (муниципальных) нужд	040	04	12	1300400590	240	19 146,22		
Социальное обеспечение и иные выплаты населению	040	04	12	1300400590	300	2 610,33		
Социальные выплаты гражданам, кроме публичных нормативных социальных выплат	040	04	12	1300400590	320	2 610,33		
Иные бюджетные ассигнования	040	04	12	1300400590	800	35 000,00		
Уплата налогов, сборов и иных платежей	040	04	12	1300400590	850	35 000,00		
Муниципальная программа "Обеспечение деятельности органов местного самоуправления Советского района"	040	04	12	2200000000		13 275 101,52		
Основное мероприятие "Обеспечение функций органов местного самоуправления"	040	04	12	2200100000		13 275 101,52		
Расходы на обеспечение функций органов местного самоуправления	040	04	12	2200102040		13 275 101,52		

Наименование показателя	Вед	Рз	Пр	ЦСР	ВР	Исполнено	в том числе за счет субвенций из	
							федерального бюджета	бюджета автономного округа
1	2	3	4	5	6	7	8	9
Расходы на выплаты персоналу в целях обеспечения выполнения функций государственными (муниципальными) органами, казенными учреждениями, органами управления государственными внебюджетными фондами	040	04	12	2200102040	100	13 275 101,52		
Расходы на выплаты персоналу государственных (муниципальных) органов	040	04	12	2200102040	120	13 275 101,52		
Непрограммные направления деятельности	040	04	12	4000000000		532 091,76		
Непрограммное направление деятельности "Исполнение отдельных расходных обязательств Советского района"	040	04	12	4020000000		532 091,76		
Реализация мероприятий	040	04	12	4020099990		532 091,76		
Иные бюджетные ассигнования	040	04	12	4020099990	800	532 091,76		
Исполнение судебных актов	040	04	12	4020099990	830	532 091,76		
ЖИЛИЩНО-КОММУНАЛЬНОЕ ХОЗЯЙСТВО	040	05				13 359 919,67		803 388,30
Жилищное хозяйство	040	05	01			50 000,00		
Непрограммные направления деятельности	040	05	01	4000000000		50 000,00		
Непрограммное направление деятельности "Исполнение отдельных расходных обязательств Советского района"	040	05	01	4020000000		50 000,00		
Реализация мероприятий	040	05	01	4020099990		50 000,00		
Иные бюджетные ассигнования	040	05	01	4020099990	800	50 000,00		
Уплата налогов, сборов и иных платежей	040	05	01	4020099990	850	50 000,00		
Коммунальное хозяйство	040	05	02			1 207 111,75		803 388,30
Муниципальная программа "Развитие жилищно-коммунального комплекса Советского района"	040	05	02	2000000000		803 388,30		803 388,30
Основное мероприятие "Обеспечение надежности функционирования систем коммунальной инфраструктуры, повышение качества предоставляемых коммунальных услуг потребителям Советского района"	040	05	02	2000100000		803 388,30		803 388,30
Возмещение недополученных доходов организациям, осуществляющим реализацию населению сжиженного газа по социально ориентированным розничным ценам (в том числе администрирование)	040	05	02	2000184340		803 388,30		803 388,30
Иные бюджетные ассигнования	040	05	02	2000184340	800	803 388,30		803 388,30
Субсидии юридическим лицам (кроме некоммерческих организаций), индивидуальным предпринимателям, физическим лицам - производителям товаров, работ, услуг	040	05	02	2000184340	810	803 388,30		803 388,30
Непрограммные направления деятельности	040	05	02	4000000000		403 723,45		
Непрограммное направление деятельности "Исполнение отдельных расходных обязательств Советского района"	040	05	02	4020000000		403 723,45		
Реализация мероприятий	040	05	02	4020099990		403 723,45		
Иные бюджетные ассигнования	040	05	02	4020099990	800	403 723,45		
Исполнение судебных актов	040	05	02	4020099990	830	353 723,45		
Уплата налогов, сборов и иных платежей	040	05	02	4020099990	850	50 000,00		
Другие вопросы в области жилищно-коммунального хозяйства	040	05	05			12 102 807,92		
Муниципальная программа "Обеспечение деятельности органов местного самоуправления Советского района"	040	05	05	2200000000		12 102 807,92		
Основное мероприятие "Обеспечение функций органов местного самоуправления"	040	05	05	2200100000		12 102 807,92		
Расходы на обеспечение функций органов местного самоуправления	040	05	05	2200102040		12 102 807,92		
Расходы на выплаты персоналу в целях обеспечения выполнения функций государственными (муниципальными) органами, казенными учреждениями, органами управления государственными внебюджетными фондами	040	05	05	2200102040	100	12 102 807,92		
Расходы на выплаты персоналу государственных (муниципальных) органов	040	05	05	2200102040	120	12 102 807,92		
ОХРАНА ОКРУЖАЮЩЕЙ СРЕДЫ	040	06				1 994 302,59		26 800,00
Другие вопросы в области охраны окружающей среды	040	06	05			1 994 302,59		26 800,00
Муниципальная программа "Обращение с отходами и улучшение состояния окружающей среды в Советском районе"	040	06	05	1100000000		185 800,00		26 800,00
Основное мероприятие "Организация деятельности по обращению с отходами, в том числе с твердыми коммунальными отходами"	040	06	05	1100100000		26 800,00		26 800,00
Осуществление отдельных государственных полномочий Ханты-Мансийского автономного округа-Югры в сфере обращения с твердыми коммунальными отходами	040	06	05	1100184290		26 800,00		26 800,00

Наименование показателя	Вед	Рз	Пр	ЦСР	ВР	Исполнено	в том числе за счет субвенций из	
							федерального бюджета	бюджета автономного округа
1	2	3	4	5	6	7	8	9
Расходы на выплаты персоналу в целях обеспечения выполнения функций государственными (муниципальными) органами, казенными учреждениями, органами управления государственными внебюджетными фондами	040	06	05	1100184290	100	26 800,00		26 800,00
Расходы на выплаты персоналу государственных (муниципальных) органов	040	06	05	1100184290	120	26 800,00		26 800,00
Основное мероприятие "Рекультивация земель, подвергшихся загрязнению отходами производства и потребления"	040	06	05	1100200000		159 000,00		
Реализация мероприятий	040	06	05	1100299990		159 000,00		
Закупка товаров, работ и услуг для обеспечения государственных (муниципальных) нужд	040	06	05	1100299990	200	159 000,00		
Иные закупки товаров, работ и услуг для обеспечения государственных (муниципальных) нужд	040	06	05	1100299990	240	159 000,00		
Муниципальная программа "Обеспечение деятельности органов местного самоуправления Советского района"	040	06	05	2200000000		1 103 502,59		
Основное мероприятие "Обеспечение функций органов местного самоуправления"	040	06	05	2200100000		1 103 502,59		
Расходы на обеспечение функций органов местного самоуправления	040	06	05	2200102040		1 103 502,59		
Расходы на выплаты персоналу в целях обеспечения выполнения функций государственными (муниципальными) органами, казенными учреждениями, органами управления государственными внебюджетными фондами	040	06	05	2200102040	100	1 103 502,59		
Расходы на выплаты персоналу государственных (муниципальных) органов	040	06	05	2200102040	120	1 103 502,59		
Непрограммные направления деятельности	040	06	05	4000000000		705 000,00		
Непрограммное направление деятельности "Исполнение отдельных расходных обязательств Советского района"	040	06	05	4020000000		705 000,00		
Реализация мероприятий	040	06	05	4020099990		705 000,00		
Иные бюджетные ассигнования	040	06	05	4020099990	800	705 000,00		
Уплата налогов, сборов и иных платежей	040	06	05	4020099990	850	705 000,00		
КУЛЬТУРА, КИНЕМАТОГРАФИЯ	040	08				2 357 749,31		76 741,85
Другие вопросы в области культуры, кинематографии	040	08	04			2 357 749,31		76 741,85
Муниципальная программа "Обеспечение деятельности органов местного самоуправления Советского района"	040	08	04	2200000000		2 357 749,31		76 741,85
Основное мероприятие "Обеспечение функций органов местного самоуправления"	040	08	04	2200100000		2 357 749,31		76 741,85
Расходы на обеспечение функций органов местного самоуправления	040	08	04	2200102040		2 281 007,46		
Расходы на выплаты персоналу в целях обеспечения выполнения функций государственными (муниципальными) органами, казенными учреждениями, органами управления государственными внебюджетными фондами	040	08	04	2200102040	100	2 281 007,46		
Расходы на выплаты персоналу государственных (муниципальных) органов	040	08	04	2200102040	120	2 281 007,46		
Осуществление полномочий по хранению, комплектованию, учету и использованию архивных документов, относящихся к государственной собственности Ханты-Мансийского автономного округа - Югры	040	08	04	2200184100		76 741,85		76 741,85
Закупка товаров, работ и услуг для обеспечения государственных (муниципальных) нужд	040	08	04	2200184100	200	76 741,85		76 741,85
Иные закупки товаров, работ и услуг для обеспечения государственных (муниципальных) нужд	040	08	04	2200184100	240	76 741,85		76 741,85
ЗДРАВООХРАНЕНИЕ	040	09				1 550 000,00		
Другие вопросы в области здравоохранения	040	09	09			1 550 000,00		
Непрограммные направления деятельности	040	09	09	4000000000		1 550 000,00		
Непрограммное направление деятельности "Исполнение отдельных расходных обязательств Советского района"	040	09	09	4020000000		1 550 000,00		
Реализация мероприятий	040	09	09	4020099990		1 550 000,00		
Капитальные вложения в объекты государственной (муниципальной) собственности	040	09	09	4020099990	400	1 550 000,00		
Бюджетные инвестиции	040	09	09	4020099990	410	1 550 000,00		
СОЦИАЛЬНАЯ ПОЛИТИКА	040	10				10 098 895,54		
Пенсионное обеспечение	040	10	01			3 274 671,00		

Наименование показателя	Вед	Рз	Пр	ЦСР	ВР	Исполнено	в том числе за счет субвенций из	
							федерального бюджета	бюджета автономного округа
1	2	3	4	5	6	7	8	9
Муниципальная программа "Обеспечение деятельности органов местного самоуправления Советского района"	040	10	01	2200000000		3 274 671,00		
Основное мероприятие "Создание условий для эффективного развития и совершенствования муниципальной службы"	040	10	01	2200200000		3 274 671,00		
Пенсии за выслугу лет	040	10	01	2200271600		3 274 671,00		
Социальное обеспечение и иные выплаты населению	040	10	01	2200271600	300	3 274 671,00		
Публичные нормативные социальные выплаты гражданам	040	10	01	2200271600	310	3 274 671,00		
Социальное обеспечение населения	040	10	03			672 000,00		
Муниципальная программа "Обеспечение деятельности органов местного самоуправления Советского района"	040	10	03	2200000000		572 000,00		
Основное мероприятие "Обеспечение функций органов местного самоуправления"	040	10	03	2200100000		572 000,00		
Ежемесячная выплата почетным гражданам Советского района	040	10	03	2200172600		572 000,00		
Социальное обеспечение и иные выплаты населению	040	10	03	2200172600	300	572 000,00		
Публичные нормативные социальные выплаты гражданам	040	10	03	2200172600	310	572 000,00		
Непрограммные направления деятельности	040	10	03	4000000000		100 000,00		
Непрограммное направление деятельности "Исполнение отдельных расходных обязательств Советского района"	040	10	03	4020000000		100 000,00		
Социальное обеспечение и иные выплаты населению	040	10	03	4020020620		100 000,00		
Социальное обеспечение и иные выплаты населению	040	10	03	4020020620	300	100 000,00		
Публичные нормативные социальные выплаты гражданам	040	10	03	4020020620	310	100 000,00		
Охрана семьи и детства	040	10	04			6 152 224,54		
Муниципальная программа "Обеспечение доступным и комфортным жильем жителей Советского района"	040	10	04	1000000000		6 152 224,54		
Основное мероприятие "Улучшение жилищных условий отдельных категорий граждан"	040	10	04	1000200000		6 152 224,54		
Реализация мероприятий по обеспечению жильем молодых семей	040	10	04	10002L4970		6 152 224,54		
Социальное обеспечение и иные выплаты населению	040	10	04	10002L4970	300	6 152 224,54		
Социальные выплаты гражданам, кроме публичных нормативных социальных выплат	040	10	04	10002L4970	320	6 152 224,54		
СРЕДСТВА МАССОВОЙ ИНФОРМАЦИИ	040	12				4 172 374,50		
Телевидение и радиовещание	040	12	01			3 570 000,00		
Муниципальная программа "Развитие гражданского общества в Советском районе"	040	12	01	0200000000		3 570 000,00		
Основное мероприятие "Создание условий для информирования граждан о деятельности органов местного самоуправления Советского района"	040	12	01	0200400000		3 570 000,00		
Реализация мероприятий	040	12	01	0200499990		3 570 000,00		
Закупка товаров, работ и услуг для обеспечения государственных (муниципальных) нужд	040	12	01	0200499990	200	3 570 000,00		
Иные закупки товаров, работ и услуг для обеспечения государственных (муниципальных) нужд	040	12	01	0200499990	240	3 570 000,00		
Периодическая печать и издательства	040	12	02			602 374,50		
Муниципальная программа "Развитие гражданского общества в Советском районе"	040	12	02	0200000000		602 374,50		
Основное мероприятие "Создание условий для информирования граждан о деятельности органов местного самоуправления Советского района"	040	12	02	0200400000		602 374,50		
Реализация мероприятий	040	12	02	0200499990		602 374,50		
Закупка товаров, работ и услуг для обеспечения государственных (муниципальных) нужд	040	12	02	0200499990	200	602 374,50		
Иные закупки товаров, работ и услуг для обеспечения государственных (муниципальных) нужд	040	12	02	0200499990	240	602 374,50		
ОБСЛУЖИВАНИЕ ГОСУДАРСТВЕННОГО (МУНИЦИПАЛЬНОГО) ДОЛГА	040	13				1 452 336,01		
Обслуживание государственного (муниципального) внутреннего долга	040	13	01			1 452 336,01		
Муниципальная программа "Управление муниципальными финансами Советского района"	040	13	01	1700000000		1 452 336,01		
Основное мероприятие "Управление муниципальным долгом Советского района"	040	13	01	1700200000		1 452 336,01		
Процентные платежи по муниципальному долгу	040	13	01	1700220640		1 452 336,01		
Обслуживание государственного (муниципального) долга	040	13	01	1700220640	700	1 452 336,01		
Обслуживание муниципального долга	040	13	01	1700220640	730	1 452 336,01		
ДЕПАРТАМЕНТ СОЦИАЛЬНОГО РАЗВИТИЯ АДМИНИСТРАЦИИ СОВЕТСКОГО РАЙОНА	045					115 353 823,25		

Наименование показателя	Вед	Рз	Пр	ЦСР	ВР	Исполнено	в том числе за счет субвенций из	
							федерального бюджета	бюджета автономного округа
1	2	3	4	5	6	7	8	9
ОБЩЕГОСУДАРСТВЕННЫЕ ВОПРОСЫ	045	01				98 343,53		
Другие общегосударственные вопросы	045	01	13			98 343,53		
Муниципальная программа "Обеспечение деятельности органов местного самоуправления Советского района"	045	01	13	2200000000		98 343,53		
Основное мероприятие "Обеспечение функций органов местного самоуправления"	045	01	13	2200100000		98 343,53		
Расходы на обеспечение функций органов местного самоуправления	045	01	13	2200102040		98 343,53		
Закупка товаров, работ и услуг для обеспечения государственных (муниципальных) нужд	045	01	13	2200102040	200	98 343,53		
Иные закупки товаров, работ и услуг для обеспечения государственных (муниципальных) нужд	045	01	13	2200102040	240	98 343,53		
НАЦИОНАЛЬНАЯ ЭКОНОМИКА	045	04				7 216 923,27		
Другие вопросы в области национальной экономики	045	04	12			7 216 923,27		
Муниципальная программа "Развитие культуры в Советском районе"	045	04	12	0500000000		7 216 923,27		
Основное мероприятие "Совершенствование системы управления сферы культуры и историко-культурного наследия"	045	04	12	0500300000		7 216 923,27		
Расходы на обеспечение деятельности (оказание услуг) муниципальных учреждений	045	04	12	0500300590		7 216 923,27		
Предоставление субсидий бюджетным, автономным учреждениям и иным некоммерческим организациям	045	04	12	0500300590	600	7 216 923,27		
Субсидии автономным учреждениям	045	04	12	0500300590	620	7 216 923,27		
ОБРАЗОВАНИЕ	045	07				1 088 955,27		
Молодежная политика	045	07	07			379 751,26		
Муниципальная программа "Развитие молодежной и семейной политики в Советском районе"	045	07	07	0700000000		379 751,26		
Основное мероприятие "Развитие гражданско-, военно-патриотических качеств молодежи, формирование механизмов повышения качества подготовки допризывной молодежи"	045	07	07	0700600000		379 751,26		
Расходы на обеспечение деятельности (оказание услуг) муниципальных учреждений	045	07	07	0700600590		379 751,26		
Предоставление субсидий бюджетным, автономным учреждениям и иным некоммерческим организациям	045	07	07	0700600590	600	379 751,26		
Субсидии автономным учреждениям	045	07	07	0700600590	620	379 751,26		
Другие вопросы в области образования	045	07	09			709 204,01		
Муниципальная программа "Обеспечение деятельности органов местного самоуправления Советского района"	045	07	09	2200000000		709 204,01		
Основное мероприятие "Обеспечение функций органов местного самоуправления"	045	07	09	2200100000		709 204,01		
Расходы на обеспечение функций органов местного самоуправления	045	07	09	2200102040		709 204,01		
Расходы на выплаты персоналу в целях обеспечения выполнения функций государственными (муниципальными) органами, казенными учреждениями, органами управления государственными внебюджетными фондами	045	07	09	2200102040	100	709 204,01		
Расходы на выплаты персоналу государственных (муниципальных) органов	045	07	09	2200102040	120	709 204,01		
КУЛЬТУРА, КИНЕМАТОГРАФИЯ	045	08				37 757 877,00		
Культура	045	08	01			36 013 993,91		
Муниципальная программа "Развитие культуры в Советском районе"	045	08	01	0500000000		36 013 993,91		
Основное мероприятие "Повышение качества услуг в сфере культуры путем модернизации имущественного комплекса учреждений культуры Советского района"	045	08	01	0500100000		43 750,00		
Реализация мероприятий	045	08	01	0500199990		43 750,00		
Предоставление субсидий бюджетным, автономным учреждениям и иным некоммерческим организациям	045	08	01	0500199990	600	43 750,00		
Субсидии бюджетным учреждениям	045	08	01	0500199990	610	43 750,00		
Основное мероприятие "Создание равной доступности для населения к знаниям, информации и культурным ценностям, реализации каждым человеком его творческого потенциала"	045	08	01	0500200000		158 437,36		
Реализация мероприятий	045	08	01	0500299990		158 437,36		
Предоставление субсидий бюджетным, автономным учреждениям и иным некоммерческим организациям	045	08	01	0500299990	600	158 437,36		
Субсидии бюджетным учреждениям	045	08	01	0500299990	610	158 437,36		
Основное мероприятие "Совершенствование системы управления сферы культуры и историко-культурного наследия"	045	08	01	0500300000		35 811 806,55		
Расходы на обеспечение деятельности (оказание услуг) муниципальных учреждений	045	08	01	0500300590		35 811 806,55		

Наименование показателя	Вед	Рз	Пр	ЦСР	ВР	Исполнено	в том числе за счет субвенций из	
							федерального бюджета	бюджета автономного округа
1	2	3	4	5	6	7	8	9
Предоставление субсидий бюджетным, автономным учреждениям и иным некоммерческим организациям	045	08	01	0500300590	600	35 811 806,55		
Субсидии бюджетным учреждениям	045	08	01	0500300590	610	35 811 806,55		
Другие вопросы в области культуры, кинематографии	045	08	04			1 743 883,09		
Муниципальная программа "Обеспечение деятельности органов местного самоуправления Советского района"	045	08	04	2200000000		1 743 883,09		
Основное мероприятие "Обеспечение функций органов местного самоуправления"	045	08	04	2200100000		1 743 883,09		
Расходы на обеспечение функций органов местного самоуправления	045	08	04	2200102040		1 743 883,09		
Расходы на выплаты персоналу в целях обеспечения выполнения функций государственными (муниципальными) органами, казенными учреждениями, органами управления государственными внебюджетными фондами	045	08	04	2200102040	100	1 743 883,09		
Расходы на выплаты персоналу государственных (муниципальных) органов	045	08	04	2200102040	120	1 743 883,09		
СОЦИАЛЬНАЯ ПОЛИТИКА	045	10				2 867 423,29		
Другие вопросы в области социальной политики	045	10	06			2 867 423,29		
Муниципальная программа "Обеспечение деятельности органов местного самоуправления Советского района"	045	10	06	2200000000		2 867 423,29		
Основное мероприятие "Обеспечение функций органов местного самоуправления"	045	10	06	2200100000		2 867 423,29		
Расходы на обеспечение функций органов местного самоуправления	045	10	06	2200102040		2 867 423,29		
Расходы на выплаты персоналу в целях обеспечения выполнения функций государственными (муниципальными) органами, казенными учреждениями, органами управления государственными внебюджетными фондами	045	10	06	2200102040	100	2 867 423,29		
Расходы на выплаты персоналу государственных (муниципальных) органов	045	10	06	2200102040	120	2 867 423,29		
ФИЗИЧЕСКАЯ КУЛЬТУРА И СПОРТ	045	11				66 324 300,89		
Физическая культура	045	11	01			60 856 301,33		
Муниципальная программа "Развитие физической культуры и спорта, укрепление общественного здоровья на территории Советского района"	045	11	01	0600000000		60 856 301,33		
Основное мероприятие "Улучшение качества услуг, предоставляемых учреждениями физической культуры и спорта"	045	11	01	0600700000		60 856 301,33		
Расходы на обеспечение деятельности (оказание услуг) муниципальных учреждений	045	11	01	0600700590		60 856 301,33		
Предоставление субсидий бюджетным, автономным учреждениям и иным некоммерческим организациям	045	11	01	0600700590	600	60 856 301,33		
Субсидии автономным учреждениям	045	11	01	0600700590	620	60 856 301,33		
Массовый спорт	045	11	02			192 919,00		
Муниципальная программа "Развитие физической культуры и спорта, укрепление общественного здоровья на территории Советского района"	045	11	02	0600000000		192 919,00		
Основное мероприятие "Организация проведения муниципальных официальных физкультурных и спортивных мероприятий на территории Советского района"	045	11	02	0600400000		14 475,00		
Реализация мероприятий	045	11	02	0600499990		14 475,00		
Предоставление субсидий бюджетным, автономным учреждениям и иным некоммерческим организациям	045	11	02	0600499990	600	14 475,00		
Субсидии автономным учреждениям	045	11	02	0600499990	620	14 475,00		
Основное мероприятие "Участие спортивных сборных команд Советского района в соревнованиях окружного, областного и всероссийского уровней, отдыхе и оздоровлении спортсменов"	045	11	02	0600500000		178 444,00		
Реализация мероприятий	045	11	02	0600599990		178 444,00		
Предоставление субсидий бюджетным, автономным учреждениям и иным некоммерческим организациям	045	11	02	0600599990	600	178 444,00		
Субсидии автономным учреждениям	045	11	02	0600599990	620	178 444,00		
Спорт высших достижений	045	11	03			1 989 113,58		
Муниципальная программа "Развитие физической культуры и спорта, укрепление общественного здоровья на территории Советского района"	045	11	03	0600000000		1 989 113,58		
Основное мероприятие "Развитие материально-технической базы муниципальных учреждений физической культуры и спорта Советского района"	045	11	03	0600200000		1 989 113,58		

Наименование показателя	Вед	Рз	Пр	ЦСР	ВР	Исполнено	в том числе за счет субвенций из	
							федерального бюджета	бюджета автономного округа
1	2	3	4	5	6	7	8	9
Обеспечение физкультурно-спортивных организаций, осуществляющих подготовку спортивного резерва, спортивным оборудованием, экипировкой и инвентарем, медицинским сопровождением тренировочного процесса, тренировочными сборами и обеспечению их участия в соревнованиях	045	11	03	0600282110		1 890 815,83		
Предоставление субсидий бюджетным, автономным учреждениям и иным некоммерческим организациям	045	11	03	0600282110	600	1 890 815,83		
Субсидии автономным учреждениям	045	11	03	0600282110	620	1 890 815,83		
Обеспечение физкультурно-спортивных организаций, осуществляющих подготовку спортивного резерва, спортивным оборудованием, экипировкой и инвентарем, медицинским сопровождением тренировочного процесса, тренировочными сборами и обеспечению их участия в соревнованиях за счет средств бюджета Советского района	045	11	03	06002S2110		98 297,75		
Предоставление субсидий бюджетным, автономным учреждениям и иным некоммерческим организациям	045	11	03	06002S2110	600	98 297,75		
Субсидии автономным учреждениям	045	11	03	06002S2110	620	98 297,75		
Другие вопросы в области физической культуры и спорта	045	11	05			3 285 966,98		
Муниципальная программа "Обеспечение деятельности органов местного самоуправления Советского района"	045	11	05	2200000000		3 285 966,98		
Основное мероприятие "Обеспечение функций органов местного самоуправления"	045	11	05	2200100000		3 285 966,98		
Расходы на обеспечение функций органов местного самоуправления	045	11	05	2200102040		3 285 966,98		
Расходы на выплаты персоналу в целях обеспечения выполнения функций государственными (муниципальными) органами, казенными учреждениями, органами управления государственными внебюджетными фондами	045	11	05	2200102040	100	3 285 966,98		
Расходы на выплаты персоналу государственных (муниципальных) органов	045	11	05	2200102040	120	3 285 966,98		
ФИНАНСОВО-ЭКОНОМИЧЕСКОЕ УПРАВЛЕНИЕ АДМИНИСТРАЦИИ СОВЕТСКОГО РАЙОНА	050					88 478 843,94	692 060,61	21 493 691,10
ОБЩЕГОСУДАРСТВЕННЫЕ ВОПРОСЫ	050	01				15 102 121,02		
Обеспечение деятельности финансовых, налоговых и таможенных органов и органов финансового (финансово-бюджетного) надзора	050	01	06			15 102 121,02		
Муниципальная программа "Обеспечение деятельности органов местного самоуправления Советского района"	050	01	06	2200000000		15 102 121,02		
Основное мероприятие "Обеспечение функций органов местного самоуправления"	050	01	06	2200100000		15 102 121,02		
Расходы на обеспечение функций органов местного самоуправления	050	01	06	2200102040		15 102 121,02		
Расходы на выплаты персоналу в целях обеспечения выполнения функций государственными (муниципальными) органами, казенными учреждениями, органами управления государственными внебюджетными фондами	050	01	06	2200102040	100	15 063 855,34		
Расходы на выплаты персоналу государственных (муниципальных) органов	050	01	06	2200102040	120	15 063 855,34		
Закупка товаров, работ и услуг для обеспечения государственных (муниципальных) нужд	050	01	06	2200102040	200	38 265,68		
Иные закупки товаров, работ и услуг для обеспечения государственных (муниципальных) нужд	050	01	06	2200102040	240	38 265,68		
НАЦИОНАЛЬНАЯ ОБОРОНА	050	02				647 695,49	647 695,49	
Мобилизационная и вневойсковая подготовка	050	02	03			647 695,49	647 695,49	
Муниципальная программа "Развитие молодежной и семейной политики в Советском районе"	050	02	03	0700000000		647 695,49	647 695,49	
Основное мероприятие "Развитие гражданско-, военно-патриотических качеств молодежи, формирование механизмов повышения качества подготовки допризывной молодежи"	050	02	03	0700600000		647 695,49	647 695,49	
Осуществление первичного воинского учета органами местного самоуправления поселений, муниципальных и городских округов	050	02	03	0700651180		647 695,49	647 695,49	
Межбюджетные трансферты	050	02	03	0700651180	500	647 695,49	647 695,49	
Субвенции	050	02	03	0700651180	530	647 695,49	647 695,49	
НАЦИОНАЛЬНАЯ БЕЗОПАСНОСТЬ И ПРАВООХРАНИТЕЛЬНАЯ ДЕЯТЕЛЬНОСТЬ	050	03				53 836,89	44 365,12	9 471,77
Органы юстиции	050	03	04			53 836,89	44 365,12	9 471,77

Наименование показателя	Вед	Рз	Пр	ЦСР	ВР	Исполнено	в том числе за счет субвенций из	
							федерального бюджета	бюджета автономного округа
1	2	3	4	5	6	7	8	9
Муниципальная программа "Развитие молодежной и семейной политики в Советском районе"	050	03	04	0700000000		53 836,89	44 365,12	9 471,77
Основное мероприятие "Создание условий для укрепления семейных ценностей"	050	03	04	0700700000		53 836,89	44 365,12	9 471,77
Осуществление переданных полномочий Российской Федерации на государственную регистрацию актов гражданского состояния	050	03	04	0700759300		44 365,12	44 365,12	
Межбюджетные трансферты	050	03	04	0700759300	500	44 365,12	44 365,12	
Субвенции	050	03	04	0700759300	530	44 365,12	44 365,12	
Осуществление переданных полномочий Российской Федерации на государственную регистрацию актов гражданского состояния за счет средств бюджета Ханты-Мансийского автономного округа – Югры	050	03	04	07007D9300		9 471,77		9 471,77
Межбюджетные трансферты	050	03	04	07007D9300	500	9 471,77		9 471,77
Субвенции	050	03	04	07007D9300	530	9 471,77		9 471,77
НАЦИОНАЛЬНАЯ ЭКОНОМИКА	050	04				1 043 290,84		125 719,33
Общэкономические вопросы	050	04	01			404 440,51		
Муниципальная программа "Улучшение условий и охраны труда, поддержка занятости населения в Советском районе"	050	04	01	0800000000		404 440,51		
Основное мероприятие "Создание в муниципальных организациях временных рабочих мест для безработных граждан, зарегистрированных в органах службы занятости населения"	050	04	01	0800200000		404 440,51		
Реализация мероприятий по содействию трудоустройству граждан	050	04	01	0800285060		404 440,51		
Межбюджетные трансферты	050	04	01	0800285060	500	404 440,51		
Иные межбюджетные трансферты	050	04	01	0800285060	540	404 440,51		
Сельское хозяйство и рыболовство	050	04	05			125 719,33		125 719,33
Муниципальная программа "Обращение с отходами и улучшение состояния окружающей среды в Советском районе"	050	04	05	1100000000		125 719,33		125 719,33
Основное мероприятие "Улучшение состояния окружающей среды и развитие системы экологического воспитания"	050	04	05	1100300000		125 719,33		125 719,33
Организация мероприятий при осуществлении деятельности по обращению с животными без владельцев	050	04	05	1100384200		125 719,33		125 719,33
Межбюджетные трансферты	050	04	05	1100384200	500	125 719,33		125 719,33
Субвенции	050	04	05	1100384200	530	125 719,33		125 719,33
Связь и информатика	050	04	10			513 131,00		
Муниципальная программа "Цифровое развитие Советского района"	050	04	10	2100000000		513 131,00		
Основное мероприятие "Развитие эффективной и безопасной деятельности органов местного самоуправления Советского района за счет внедрения и совершенствования систем электронного управления"	050	04	10	2100100000		513 131,00		
Реализация мероприятий	050	04	10	2100199990		513 131,00		
Закупка товаров, работ и услуг для обеспечения государственных (муниципальных) нужд	050	04	10	2100199990	200	513 131,00		
Иные закупки товаров, работ и услуг для обеспечения государственных (муниципальных) нужд	050	04	10	2100199990	240	513 131,00		
КУЛЬТУРА, КИНЕМАТОГРАФИЯ	050	08				180 050,00		
Культура	050	08	01			180 050,00		
Муниципальная программа "Укрепление межнационального и межконфессионального согласия, профилактика экстремизма и терроризма на территории Советского района"	050	08	01	0900000000		180 050,00		
Основное мероприятие "Повышение уровня антитеррористической защищенности муниципальных объектов"	050	08	01	0901100000		180 050,00		
Реализация мероприятий	050	08	01	0901199990		180 050,00		
Межбюджетные трансферты	050	08	01	0901199990	500	180 050,00		
Иные межбюджетные трансферты	050	08	01	0901199990	540	180 050,00		
ФИЗИЧЕСКАЯ КУЛЬТУРА И СПОРТ	050	11				27 950,00		
Физическая культура	050	11	01			27 950,00		
Муниципальная программа "Укрепление межнационального и межконфессионального согласия, профилактика экстремизма и терроризма на территории Советского района"	050	11	01	0900000000		27 950,00		
Основное мероприятие "Повышение уровня антитеррористической защищенности муниципальных объектов"	050	11	01	0901100000		27 950,00		
Реализация мероприятий	050	11	01	0901199990		27 950,00		
Межбюджетные трансферты	050	11	01	0901199990	500	27 950,00		
Иные межбюджетные трансферты	050	11	01	0901199990	540	27 950,00		

Наименование показателя	Вед	Рз	Пр	ЦСР	ВР	Исполнено	в том числе за счет субвенций из	
							федерального бюджета	бюджета автономного округа
1	2	3	4	5	6	7	8	9
ОБСЛУЖИВАНИЕ ГОСУДАРСТВЕННОГО (МУНИЦИПАЛЬНОГО) ДОЛГА	050	13				34 263,00		
Обслуживание государственного (муниципального) внутреннего долга	050	13	01			34 263,00		
Муниципальная программа "Управление муниципальными финансами Советского района"	050	13	01	1700000000		34 263,00		
Основное мероприятие "Управление муниципальным долгом Советского района"	050	13	01	1700200000		34 263,00		
Процентные платежи по муниципальному долгу	050	13	01	1700220640		34 263,00		
Обслуживание государственного (муниципального) долга	050	13	01	1700220640	700	34 263,00		
Обслуживание муниципального долга	050	13	01	1700220640	730	34 263,00		
МЕЖБЮДЖЕТНЫЕ ТРАНСФЕРТЫ ОБЩЕГО ХАРАКТЕРА БЮДЖЕТАМ БЮДЖЕТНОЙ СИСТЕМЫ РОССИЙСКОЙ ФЕДЕРАЦИИ	050	14				71 389 636,70		21 358 500,00
Дотации на выравнивание бюджетной обеспеченности субъектов Российской Федерации и муниципальных образований	050	14	01			37 363 348,50		21 358 500,00
Муниципальная программа "Управление муниципальными финансами Советского района"	050	14	01	1700000000		37 363 348,50		21 358 500,00
Основное мероприятие "Обеспечение равных условий для устойчивого исполнения расходных обязательств поселений Советского района"	050	14	01	1700100000		37 363 348,50		21 358 500,00
Дотации из бюджета Советского района на выравнивание бюджетной обеспеченности поселений	050	14	01	1700186010		37 363 348,50		21 358 500,00
Межбюджетные трансферты	050	14	01	1700186010	500	37 363 348,50		21 358 500,00
Дотации	050	14	01	1700186010	510	37 363 348,50		21 358 500,00
Прочие межбюджетные трансферты общего характера	050	14	03			34 026 288,20		
Муниципальная программа "Управление муниципальными финансами Советского района"	050	14	03	1700000000		34 026 288,20		
Основное мероприятие "Обеспечение равных условий для устойчивого исполнения расходных обязательств поселений Советского района"	050	14	03	1700100000		34 026 288,20		
На обеспечение сбалансированности бюджетов поселений	050	14	03	1700120600		29 738 388,20		
Межбюджетные трансферты	050	14	03	1700120600	500	29 738 388,20		
Иные межбюджетные трансферты	050	14	03	1700120600	540	29 738 388,20		
На обеспечение социально-значимых расходов	050	14	03	1700120630		4 287 900,00		
Межбюджетные трансферты	050	14	03	1700120630	500	4 287 900,00		
Иные межбюджетные трансферты	050	14	03	1700120630	540	4 287 900,00		
Департамент муниципальной собственности администрации Советского района	070					10 377 546,89		
ОБЩЕГОСУДАРСТВЕННЫЕ ВОПРОСЫ	070	01				280 029,07		
Другие общегосударственные вопросы	070	01	13			280 029,07		
Муниципальная программа "Управление муниципальным имуществом Советского района"	070	01	13	1200000000		280 029,07		
Основное мероприятие "Совершенствование системы учета муниципального имущества Советского района, обеспечение полноты и достоверности информации в реестре муниципального имущества Советского района"	070	01	13	1200100000		36 000,00		
Реализация мероприятий	070	01	13	1200199990		36 000,00		
Закупка товаров, работ и услуг для обеспечения государственных (муниципальных) нужд	070	01	13	1200199990	200	36 000,00		
Иные закупки товаров, работ и услуг для обеспечения государственных (муниципальных) нужд	070	01	13	1200199990	240	36 000,00		
Основное мероприятие "Обеспечение выполнения плана поступления доходов в бюджет Советского района от управления муниципальным имуществом Советского района, в том числе реализация государственной политики в области приватизации муниципального имущества Советского района"	070	01	13	1200200000		8 000,00		
Реализация мероприятий	070	01	13	1200299990		8 000,00		
Закупка товаров, работ и услуг для обеспечения государственных (муниципальных) нужд	070	01	13	1200299990	200	8 000,00		
Иные закупки товаров, работ и услуг для обеспечения государственных (муниципальных) нужд	070	01	13	1200299990	240	8 000,00		
Основное мероприятие "Обеспечение сохранности, надлежащего использования и содержания муниципального имущества Советского района, защиты имущественных интересов Советского района"	070	01	13	1200300000		236 029,07		
Реализация мероприятий	070	01	13	1200399990		236 029,07		
Закупка товаров, работ и услуг для обеспечения государственных (муниципальных) нужд	070	01	13	1200399990	200	166 618,07		

Наименование показателя	Вед	Рз	Пр	ЦСР	ВР	Исполнено	в том числе за счет субвенций из	
							федерального бюджета	бюджета автономного округа
1	2	3	4	5	6	7	8	9
Иные закупки товаров, работ и услуг для обеспечения государственных (муниципальных) нужд	070	01	13	1200399990	240	166 618,07		
Иные бюджетные ассигнования	070	01	13	1200399990	800	69 411,00		
Уплата налогов, сборов и иных платежей	070	01	13	1200399990	850	69 411,00		
НАЦИОНАЛЬНАЯ ЭКОНОМИКА	070	04				7 979,40		
Связь и информатика	070	04	10			2 800,00		
Муниципальная программа "Цифровое развитие Советского района"	070	04	10	2100000000		2 800,00		
Основное мероприятие "Развитие эффективной и безопасной деятельности органов местного самоуправления Советского района за счет внедрения и совершенствования систем электронного управления"	070	04	10	2100100000		2 800,00		
Реализация мероприятий	070	04	10	2100199990		2 800,00		
Закупка товаров, работ и услуг для обеспечения государственных (муниципальных) нужд	070	04	10	2100199990	200	2 800,00		
Иные закупки товаров, работ и услуг для обеспечения государственных (муниципальных) нужд	070	04	10	2100199990	240	2 800,00		
Другие вопросы в области национальной экономики	070	04	12			5 179,40		
Муниципальная программа "Управление муниципальным имуществом Советского района"	070	04	12	1200000000		5 179,40		
Основное мероприятие "Обеспечение сохранности, надлежащего использования и содержания муниципального имущества Советского района, защиты имущественных интересов Советского района"	070	04	12	1200300000		5 179,40		
Реализация мероприятий	070	04	12	1200399990		5 179,40		
Закупка товаров, работ и услуг для обеспечения государственных (муниципальных) нужд	070	04	12	1200399990	200	5 179,40		
Иные закупки товаров, работ и услуг для обеспечения государственных (муниципальных) нужд	070	04	12	1200399990	240	5 179,40		
ЖИЛИЩНО-КОММУНАЛЬНОЕ ХОЗЯЙСТВО	070	05				10 089 538,42		
Жилищное хозяйство	070	05	01			10 089 538,42		
Муниципальная программа "Обеспечение доступным и комфортным жильем жителей Советского района"	070	05	01	1000000000		9 662 447,93		
Основное мероприятие "Приобретение жилых помещений"	070	05	01	1000100000		7 261 667,71		
Приобретение жилья в целях переселения граждан из жилых домов, признанных аварийными, для обеспечения жильем граждан, состоящих на учете для его получения на условиях социального найма, формирования маневренного жилищного фонда, переселения граждан из жилых домов, находящихся в зонах затопления, подтопления, создание наемных домов социального использования и осуществление выплат гражданам, в чьей собственности находятся жилые помещения, входящие в аварийный жилищный фонд, возмещения за изымаемые жилые помещения	070	05	01	1000182901		6 898 584,32		
Капитальные вложения в объекты государственной (муниципальной) собственности	070	05	01	1000182901	400	6 898 584,32		
Бюджетные инвестиции	070	05	01	1000182901	410	6 898 584,32		
Приобретение жилья в целях переселения граждан из жилых домов, признанных аварийными, для обеспечения жильем граждан, состоящих на учете для его получения на условиях социального найма, формирования маневренного жилищного фонда, переселения граждан из жилых домов, находящихся в зонах затопления, подтопления, создание наемных домов социального использования и осуществление выплат гражданам, в чьей собственности находятся жилые помещения, входящие в аварийный жилищный фонд, возмещения за изымаемые жилые помещения за счет средств бюджета Советского района	070	05	01	10001S2901		363 083,39		
Капитальные вложения в объекты государственной (муниципальной) собственности	070	05	01	10001S2901	400	363 083,39		
Бюджетные инвестиции	070	05	01	10001S2901	410	363 083,39		
Региональный проект "Обеспечение устойчивого сокращения непригодного для проживания жилищного фонда"	070	05	01	100F300000		2 400 780,22		
Обеспечение устойчивого сокращения непригодного для проживания жилищного фонда за счет средств, поступивших от публично-правовой компании "Фонд развития территорий"	070	05	01	100F367483		839 604,83		
Капитальные вложения в объекты государственной (муниципальной) собственности	070	05	01	100F367483	400	839 604,83		
Бюджетные инвестиции	070	05	01	100F367483	410	839 604,83		

Наименование показателя	Вед	Рз	Пр	ЦСР	ВР	Исполнено	в том числе за счет субвенций из	
							федерального бюджета	бюджета автономного округа
1	2	3	4	5	6	7	8	9
Обеспечение устойчивого сокращения непригодного для проживания жилищного фонда за счет средств бюджета Ханты-Мансийского автономного округа – Югры	070	05	01	100F367484		1 561 175,39		
Капитальные вложения в объекты государственной (муниципальной) собственности	070	05	01	100F367484	400	1 561 175,39		
Бюджетные инвестиции	070	05	01	100F367484	410	1 561 175,39		
Муниципальная программа "Управление муниципальным имуществом Советского района"	070	05	01	1200000000		427 090,49		
Основное мероприятие "Обеспечение сохранности, надлежащего использования и содержания муниципального имущества Советского района, защиты имущественных интересов Советского района"	070	05	01	1200300000		427 090,49		
Реализация мероприятий	070	05	01	1200399990		427 090,49		
Закупка товаров, работ и услуг для обеспечения государственных (муниципальных) нужд	070	05	01	1200399990	200	427 090,49		
Иные закупки товаров, работ и услуг для обеспечения государственных (муниципальных) нужд	070	05	01	1200399990	240	427 090,49		
Управление образования администрации Советского района	080					485 668 612,06		330 809 485,10
НАЦИОНАЛЬНАЯ ЭКОНОМИКА	080	04				35 562 480,01		
Общэкономические вопросы	080	04	01			85 140,25		
Муниципальная программа "Улучшение условий и охраны труда, поддержка занятости населения в Советском районе"	080	04	01	0800000000		85 140,25		
Основное мероприятие "Создание в муниципальных организациях временных рабочих мест для безработных граждан, зарегистрированных в органах службы занятости населения"	080	04	01	0800200000		85 140,25		
Реализация мероприятий по содействию трудоустройству граждан	080	04	01	0800285060		85 140,25		
Предоставление субсидий бюджетным, автономным учреждениям и иным некоммерческим организациям	080	04	01	0800285060	600	85 140,25		
Субсидии автономным учреждениям	080	04	01	0800285060	620	85 140,25		
Транспорт	080	04	08			1 355 552,25		
Муниципальная программа "Развитие транспортной системы в Советском районе"	080	04	08	1800000000		1 355 552,25		
Основное мероприятие "Создание условий для обеспечения безопасности дорожного движения"	080	04	08	1800200000		1 355 552,25		
Расходы на обеспечение деятельности (оказание услуг) муниципальных учреждений	080	04	08	1800200590		1 355 552,25		
Предоставление субсидий бюджетным, автономным учреждениям и иным некоммерческим организациям	080	04	08	1800200590	600	1 355 552,25		
Субсидии автономным учреждениям	080	04	08	1800200590	620	1 355 552,25		
Другие вопросы в области национальной экономики	080	04	12			34 121 787,51		
Муниципальная программа "Развитие образования в Советском районе"	080	04	12	0100000000		30 091 424,20		
Основное мероприятие "Развитие системы дошкольного, общего и дополнительного образования"	080	04	12	0100100000		30 091 424,20		
Расходы на обеспечение деятельности (оказание услуг) муниципальных учреждений	080	04	12	0100100590		30 091 424,20		
Предоставление субсидий бюджетным, автономным учреждениям и иным некоммерческим организациям	080	04	12	0100100590	600	30 091 424,20		
Субсидии автономным учреждениям	080	04	12	0100100590	620	30 091 424,20		
Муниципальная программа "Обеспечение деятельности органов местного самоуправления Советского района"	080	04	12	2200000000		4 030 363,31		
Основное мероприятие "Обеспечение функций органов местного самоуправления"	080	04	12	2200100000		4 030 363,31		
Реализация мероприятий	080	04	12	2200199990		4 030 363,31		
Предоставление субсидий бюджетным, автономным учреждениям и иным некоммерческим организациям	080	04	12	2200199990	600	4 030 363,31		
Субсидии автономным учреждениям	080	04	12	2200199990	620	4 030 363,31		
ОБРАЗОВАНИЕ	080	07				444 546 125,89		325 249 478,94
Дошкольное образование	080	07	01			140 736 837,60		127 221 461,85
Муниципальная программа "Развитие образования в Советском районе"	080	07	01	0100000000		140 736 837,60		127 221 461,85
Основное мероприятие "Развитие системы дошкольного, общего и дополнительного образования"	080	07	01	0100100000		140 681 067,60		127 221 461,85
Расходы на обеспечение деятельности (оказание услуг) муниципальных учреждений	080	07	01	0100100590		13 067 605,75		
Предоставление субсидий бюджетным, автономным учреждениям и иным некоммерческим организациям	080	07	01	0100100590	600	13 067 605,75		
Субсидии автономным учреждениям	080	07	01	0100100590	620	13 067 605,75		

Наименование показателя	Вед	Рз	Пр	ЦСР	ВР	Исполнено	в том числе за счет субвенций из	
							федерального бюджета	бюджета автономного округа
1	2	3	4	5	6	7	8	9
Создание условий для осуществления присмотра и ухода за детьми, содержания детей в частных организациях, осуществляющих образовательную деятельность по реализации образовательных программ дошкольного образования, расположенных на территориях муниципальных образований Ханты-Мансийского автономного округа – Югры	080	07	01	0100182470		392 000,00		
Иные бюджетные ассигнования	080	07	01	0100182470	800	392 000,00		
Субсидии юридическим лицам (кроме некоммерческих организаций), индивидуальным предпринимателям, физическим лицам - производителям товаров, работ, услуг	080	07	01	0100182470	810	392 000,00		
Выплата компенсации части родительской платы за присмотр и уход за детьми в образовательных организациях, реализующих образовательные программы дошкольного образования	080	07	01	0100184050		314 350,00		314 350,00
Предоставление субсидий бюджетным, автономным учреждениям и иным некоммерческим организациям	080	07	01	0100184050	600	314 350,00		314 350,00
Субсидии автономным учреждениям	080	07	01	0100184050	620	314 350,00		314 350,00
Реализация программ дошкольного образования муниципальными образовательными организациями	080	07	01	0100184301		124 715 883,43		124 715 883,43
Предоставление субсидий бюджетным, автономным учреждениям и иным некоммерческим организациям	080	07	01	0100184301	600	124 715 883,43		124 715 883,43
Субсидии автономным учреждениям	080	07	01	0100184301	620	124 715 883,43		124 715 883,43
Реализация программ дошкольного образования частными образовательными организациями	080	07	01	0100184302		2 191 228,42		2 191 228,42
Иные бюджетные ассигнования	080	07	01	0100184302	800	2 191 228,42		2 191 228,42
Субсидии юридическим лицам (кроме некоммерческих организаций), индивидуальным предпринимателям, физическим лицам - производителям товаров, работ, услуг	080	07	01	0100184302	810	2 191 228,42		2 191 228,42
Основное мероприятие "Развитие материально-технической базы, инфраструктуры и организационно-экономических механизмов, обеспечивающих равную доступность услуг дошкольного, общего и дополнительного образования детей"	080	07	01	0100300000		55 770,00		
Реализация наказов избирателей депутатам Думы Ханты-Мансийского автономного округа-Югры	080	07	01	0100385160		37 200,00		
Предоставление субсидий бюджетным, автономным учреждениям и иным некоммерческим организациям	080	07	01	0100385160	600	37 200,00		
Субсидии автономным учреждениям	080	07	01	0100385160	620	37 200,00		
Реализация мероприятий	080	07	01	0100399990		18 570,00		
Предоставление субсидий бюджетным, автономным учреждениям и иным некоммерческим организациям	080	07	01	0100399990	600	18 570,00		
Субсидии автономным учреждениям	080	07	01	0100399990	620	18 570,00		
Общее образование	080	07	02			232 871 907,67		198 028 017,09
Муниципальная программа "Развитие образования в Советском районе"	080	07	02	0100000000		232 871 907,67		198 028 017,09
Основное мероприятие "Развитие системы дошкольного, общего и дополнительного образования"	080	07	02	0100100000		194 553 335,14		169 386 203,72
Расходы на обеспечение деятельности (оказание услуг) муниципальных учреждений	080	07	02	0100100590		14 517 658,89		
Предоставление субсидий бюджетным, автономным учреждениям и иным некоммерческим организациям	080	07	02	0100100590	600	14 517 658,89		
Субсидии бюджетным учреждениям	080	07	02	0100100590	610	14 517 658,89		
Ежемесячное денежное вознаграждение за классное руководство педагогическим работникам государственных и муниципальных общеобразовательных организаций	080	07	02	0100153030		10 649 472,53		
Предоставление субсидий бюджетным, автономным учреждениям и иным некоммерческим организациям	080	07	02	0100153030	600	10 649 472,53		
Субсидии бюджетным учреждениям	080	07	02	0100153030	610	10 649 472,53		
Реализация основных общеобразовательных программ муниципальными общеобразовательными организациями	080	07	02	0100184303		169 386 203,72		169 386 203,72
Предоставление субсидий бюджетным, автономным учреждениям и иным некоммерческим организациям	080	07	02	0100184303	600	169 386 203,72		169 386 203,72
Субсидии бюджетным учреждениям	080	07	02	0100184303	610	169 386 203,72		169 386 203,72
Основное мероприятие "Создание современной системы оценки качества образования"	080	07	02	0100200000		2 740,00		2 740,00

Наименование показателя	Вед	Рз	Пр	ЦСР	ВР	Исполнено	в том числе за счет субвенций из	
							федерального бюджета	бюджета автономного округа
1	2	3	4	5	6	7	8	9
Выплата компенсации педагогическим работникам за работу по подготовке и проведению единого государственного экзамена и организация проведения государственной итоговой аттестации обучающихся, освоивших образовательные программы основного общего образования и среднего общего образования, в том числе в форме единого государственного экзамена	080	07	02	0100284305		2 740,00		2 740,00
Закупка товаров, работ и услуг для обеспечения государственных (муниципальных) нужд	080	07	02	0100284305	200	2 740,00		2 740,00
Иные закупки товаров, работ и услуг для обеспечения государственных (муниципальных) нужд	080	07	02	0100284305	240	2 740,00		2 740,00
Основное мероприятие "Развитие материально-технической базы, инфраструктуры и организационно-экономических механизмов, обеспечивающих равную доступность услуг дошкольного, общего и дополнительного образования детей"	080	07	02	0100300000		38 172 738,96		28 639 073,37
Расходы на обеспечение деятельности (оказание услуг) муниципальных учреждений	080	07	02	0100300590		2 673 265,60		
Предоставление субсидий бюджетным, автономным учреждениям и иным некоммерческим организациям	080	07	02	0100300590	600	2 673 265,60		
Субсидии бюджетным учреждениям	080	07	02	0100300590	610	2 673 265,60		
Социальная поддержка отдельных категорий обучающихся в муниципальных общеобразовательных организациях, частных общеобразовательных организациях, осуществляющих образовательную деятельность по имеющим государственную аккредитацию основным общеобразовательным программам	080	07	02	0100384030		28 639 073,37		28 639 073,37
Социальное обеспечение и иные выплаты населению	080	07	02	0100384030	300	303 311,38		303 311,38
Социальные выплаты гражданам, кроме публичных нормативных социальных выплат	080	07	02	0100384030	320	303 311,38		303 311,38
Предоставление субсидий бюджетным, автономным учреждениям и иным некоммерческим организациям	080	07	02	0100384030	600	28 335 761,99		28 335 761,99
Субсидии бюджетным учреждениям	080	07	02	0100384030	610	28 335 761,99		28 335 761,99
Реализация мероприятий	080	07	02	0100399990		243 000,00		
Предоставление субсидий бюджетным, автономным учреждениям и иным некоммерческим организациям	080	07	02	0100399990	600	243 000,00		
Субсидии бюджетным учреждениям	080	07	02	0100399990	610	243 000,00		
Организация бесплатного горячего питания обучающихся, получающих начальное общее образование в государственных и муниципальных образовательных организациях	080	07	02	01003L3040		6 617 399,99		
Предоставление субсидий бюджетным, автономным учреждениям и иным некоммерческим организациям	080	07	02	01003L3040	600	6 617 399,99		
Субсидии бюджетным учреждениям	080	07	02	01003L3040	610	6 617 399,99		
Проведение мероприятий по обеспечению деятельности советников директора по воспитанию и взаимодействию с детскими общественными объединениями в общеобразовательных организациях	080	07	02	010EB00000		143 093,57		
Проведение мероприятий по обеспечению деятельности советников директора по воспитанию и взаимодействию с детскими общественными объединениями в общеобразовательных организациях	080	07	02	010EB51790		143 093,57		
Предоставление субсидий бюджетным, автономным учреждениям и иным некоммерческим организациям	080	07	02	010EB51790	600	143 093,57		
Субсидии бюджетным учреждениям	080	07	02	010EB51790	610	143 093,57		
Дополнительное образование детей	080	07	03			37 169 053,91		
Муниципальная программа "Развитие образования в Советском районе"	080	07	03	0100000000		37 169 053,91		
Основное мероприятие "Развитие системы дошкольного, общего и дополнительного образования"	080	07	03	0100100000		37 169 053,91		
Расходы на обеспечение деятельности (оказание услуг) муниципальных учреждений	080	07	03	0100100590		28 770 960,50		
Предоставление субсидий бюджетным, автономным учреждениям и иным некоммерческим организациям	080	07	03	0100100590	600	28 770 960,50		
Субсидии бюджетным учреждениям	080	07	03	0100100590	610	20 664 974,45		
Субсидии автономным учреждениям	080	07	03	0100100590	620	8 105 986,05		
Реализация мероприятий	080	07	03	0100199990		8 398 093,41		
Предоставление субсидий бюджетным, автономным учреждениям и иным некоммерческим организациям	080	07	03	0100199990	600	8 398 093,41		
Субсидии автономным учреждениям	080	07	03	0100199990	620	8 398 093,41		
Другие вопросы в области образования	080	07	09			33 768 326,71		
Муниципальная программа "Развитие образования в Советском районе"	080	07	09	0100000000		17 922 375,13		

Наименование показателя	Вед	Рз	Пр	ЦСР	ВР	Исполнено	в том числе за счет субвенций из	
							федерального бюджета	бюджета автономного округа
1	2	3	4	5	6	7	8	9
Основное мероприятие "Развитие системы дошкольного, общего и дополнительного образования"	080	07	09	0100100000		15 460 403,59		
Расходы на обеспечение деятельности (оказание услуг) муниципальных учреждений	080	07	09	0100100590		9 470 056,15		
Расходы на выплаты персоналу в целях обеспечения выполнения функций государственными (муниципальными) органами, казенными учреждениями, органами управления государственными внебюджетными фондами	080	07	09	0100100590	100	4 307 367,53		
Расходы на выплаты персоналу казенных учреждений	080	07	09	0100100590	110	4 307 367,53		
Закупка товаров, работ и услуг для обеспечения государственных (муниципальных) нужд	080	07	09	0100100590	200	369 291,98		
Иные закупки товаров, работ и услуг для обеспечения государственных (муниципальных) нужд	080	07	09	0100100590	240	369 291,98		
Предоставление субсидий бюджетным, автономным учреждениям и иным некоммерческим организациям	080	07	09	0100100590	600	4 793 396,64		
Субсидии автономным учреждениям	080	07	09	0100100590	620	4 793 396,64		
Реализация мероприятий	080	07	09	0100199990		5 990 347,44		
Закупка товаров, работ и услуг для обеспечения государственных (муниципальных) нужд	080	07	09	0100199990	200	37 970,00		
Иные закупки товаров, работ и услуг для обеспечения государственных (муниципальных) нужд	080	07	09	0100199990	240	37 970,00		
Предоставление субсидий бюджетным, автономным учреждениям и иным некоммерческим организациям	080	07	09	0100199990	600	5 952 377,44		
Субсидии бюджетным учреждениям	080	07	09	0100199990	610	3 339 742,22		
Субсидии автономным учреждениям	080	07	09	0100199990	620	2 612 635,22		
Основное мероприятие "Развитие материально-технической базы, инфраструктуры и организационно-экономических механизмов, обеспечивающих равную доступность услуг дошкольного, общего и дополнительного образования детей"	080	07	09	0100300000		1 882 714,85		
Реализация мероприятий	080	07	09	0100399990		1 882 714,85		
Предоставление субсидий бюджетным, автономным учреждениям и иным некоммерческим организациям	080	07	09	0100399990	600	1 882 714,85		
Субсидии автономным учреждениям	080	07	09	0100399990	620	1 882 714,85		
Основное мероприятие "Обеспечение эффективной системы социализации и самореализации детей"	080	07	09	0100400000		579 256,69		
Расходы на обеспечение деятельности (оказание услуг) муниципальных учреждений	080	07	09	0100400590		17 300,00		
Предоставление субсидий бюджетным, автономным учреждениям и иным некоммерческим организациям	080	07	09	0100400590	600	17 300,00		
Субсидии бюджетным учреждениям	080	07	09	0100400590	610	17 300,00		
Организация питания детей в возрасте от 6 до 17 лет (включительно) в лагерях с дневным пребыванием детей, в возрасте от 8 до 17 лет (включительно)-в палаточных лагерях, в возрасте от 14 до 17 лет (включительно)-в лагерях труда и отдыха с дневным пребыванием детей	080	07	09	0100482050		69 490,20		
Предоставление субсидий бюджетным, автономным учреждениям и иным некоммерческим организациям	080	07	09	0100482050	600	69 490,20		
Субсидии бюджетным учреждениям	080	07	09	0100482050	610	69 490,20		
Реализация мероприятий	080	07	09	0100499990		492 466,49		
Закупка товаров, работ и услуг для обеспечения государственных (муниципальных) нужд	080	07	09	0100499990	200	6 895,50		
Иные закупки товаров, работ и услуг для обеспечения государственных (муниципальных) нужд	080	07	09	0100499990	240	6 895,50		
Предоставление субсидий бюджетным, автономным учреждениям и иным некоммерческим организациям	080	07	09	0100499990	600	485 570,99		
Субсидии бюджетным учреждениям	080	07	09	0100499990	610	395 695,90		
Субсидии автономным учреждениям	080	07	09	0100499990	620	89 875,09		
Муниципальная программа "Укрепление межнационального и межконфессионального согласия, профилактика экстремизма и терроризма на территории Советского района"	080	07	09	0900000000		1 409 470,93		
Основное мероприятие "Повышение уровня антитеррористической защищенности муниципальных объектов"	080	07	09	0901100000		1 409 470,93		
Реализация мероприятий	080	07	09	0901199990		1 409 470,93		
Предоставление субсидий бюджетным, автономным учреждениям и иным некоммерческим организациям	080	07	09	0901199990	600	1 409 470,93		
Субсидии бюджетным учреждениям	080	07	09	0901199990	610	568 146,06		
Субсидии автономным учреждениям	080	07	09	0901199990	620	841 324,87		
Муниципальная программа "Обеспечение деятельности органов местного самоуправления Советского района"	080	07	09	2200000000		14 436 480,65		

Наименование показателя	Вед	Рз	Пр	ЦСР	ВР	Исполнено	в том числе за счет субвенций из	
							федерального бюджета	бюджета автономного округа
1	2	3	4	5	6	7	8	9
Основное мероприятие "Обеспечение функций органов местного самоуправления"	080	07	09	2200100000		14 436 480,65		
Расходы на обеспечение функций органов местного самоуправления	080	07	09	2200102040		14 436 480,65		
Расходы на выплаты персоналу в целях обеспечения выполнения функций государственными (муниципальными) органами, казенными учреждениями, органами управления государственными внебюджетными фондами	080	07	09	2200102040	100	14 316 246,67		
Расходы на выплаты персоналу государственных (муниципальных) органов	080	07	09	2200102040	120	14 316 246,67		
Закупка товаров, работ и услуг для обеспечения государственных (муниципальных) нужд	080	07	09	2200102040	200	120 233,98		
Иные закупки товаров, работ и услуг для обеспечения государственных (муниципальных) нужд	080	07	09	2200102040	240	120 233,98		
СОЦИАЛЬНАЯ ПОЛИТИКА	080	10				5 560 006,16		5 560 006,16
Охрана семьи и детства	080	10	04			5 560 006,16		5 560 006,16
Муниципальная программа "Развитие образования в Советском районе"	080	10	04	0100000000		5 560 006,16		5 560 006,16
Основное мероприятие "Развитие системы дошкольного, общего и дополнительного образования"	080	10	04	0100100000		5 560 006,16		5 560 006,16
Выплата компенсации части родительской платы за присмотр и уход за детьми в образовательных организациях, реализующих образовательные программы дошкольного образования	080	10	04	0100184050		5 560 006,16		5 560 006,16
Социальное обеспечение и иные выплаты населению	080	10	04	0100184050	300	5 560 006,16		5 560 006,16
Социальные выплаты гражданам, кроме публичных нормативных социальных выплат	080	10	04	0100184050	320	5 560 006,16		5 560 006,16
Всего						853 570 875,21	2 227 095,49	357 153 930,66

Приложение 3
к постановлению
администрации Советского района
от 24.04.2023 № 610

**Расходы бюджета Советского района по разделам и подразделам классификации расходов
за первый квартал 2023 года**

(рублей)

Наименование показателя	Рз	Пр	Исполнено
1	2	3	4
ОБЩЕГОСУДАРСТВЕННЫЕ ВОПРОСЫ	01		100 484 106,36
Функционирование высшего должностного лица субъекта Российской Федерации и муниципального образования	01	02	2 514 523,65
Функционирование законодательных (представительных) органов государственной власти и представительных органов муниципальных образований	01	03	4 445 148,83
Функционирование Правительства Российской Федерации, высших исполнительных органов государственной власти субъектов Российской Федерации, местных администраций	01	04	67 647 142,05
Обеспечение деятельности финансовых, налоговых и таможенных органов и органов финансового (финансово-бюджетного) надзора	01	06	21 976 254,37
Другие общегосударственные вопросы	01	13	3 901 037,46
НАЦИОНАЛЬНАЯ ОБОРОНА	02		647 695,49
Мобилизационная и вневоинская подготовка	02	03	647 695,49
НАЦИОНАЛЬНАЯ БЕЗОПАСНОСТЬ И ПРАВООХРАНИТЕЛЬНАЯ ДЕЯТЕЛЬНОСТЬ	03		9 291 446,91
Органы юстиции	03	04	1 787 889,50
Защита населения и территории от чрезвычайных ситуаций природного и техногенного характера, пожарная безопасность	03	10	5 172 834,91
Другие вопросы в области национальной безопасности и правоохранительной деятельности	03	14	2 330 722,50
НАЦИОНАЛЬНАЯ ЭКОНОМИКА	04		68 295 922,21
Общеэкономические вопросы	04	01	489 580,76
Сельское хозяйство и рыболовство	04	05	125 719,33
Транспорт	04	08	5 228 157,94
Дорожное хозяйство (дорожные фонды)	04	09	1 303 373,99
Связь и информатика	04	10	624 453,01
Другие вопросы в области национальной экономики	04	12	60 524 637,18
ЖИЛИЩНО-КОММУНАЛЬНОЕ ХОЗЯЙСТВО	05		23 449 458,09
Жилищное хозяйство	05	01	10 139 538,42
Коммунальное хозяйство	05	02	1 207 111,75
Другие вопросы в области жилищно-коммунального хозяйства	05	05	12 102 807,92
ОХРАНА ОКРУЖАЮЩЕЙ СРЕДЫ	06		1 994 302,59
Другие вопросы в области охраны окружающей среды	06	05	1 994 302,59
ОБРАЗОВАНИЕ	07		445 635 081,16
Дошкольное образование	07	01	140 736 837,60
Общее образование	07	02	232 871 907,67
Дополнительное образование детей	07	03	37 169 053,91
Молодежная политика	07	07	379 751,26

Другие вопросы в области образования	07	09	34 477 530,72
КУЛЬТУРА, КИНЕМАТОГРАФИЯ	08		40 295 676,31
Культура	08	01	36 194 043,91
Другие вопросы в области культуры, кинематографии	08	04	4 101 632,40
ЗДРАВООХРАНЕНИЕ	09		1 550 000,00
Другие вопросы в области здравоохранения	09	09	1 550 000,00
СОЦИАЛЬНАЯ ПОЛИТИКА	10		18 526 324,99
Пенсионное обеспечение	10	01	3 274 671,00
Социальное обеспечение населения	10	03	672 000,00
Охрана семьи и детства	10	04	11 712 230,70
Другие вопросы в области социальной политики	10	06	2 867 423,29
ФИЗИЧЕСКАЯ КУЛЬТУРА И СПОРТ	11		66 352 250,89
Физическая культура	11	01	60 884 251,33
Массовый спорт	11	02	192 919,00
Спорт высших достижений	11	03	1 989 113,58
Другие вопросы в области физической культуры и спорта	11	05	3 285 966,98
СРЕДСТВА МАССОВОЙ ИНФОРМАЦИИ	12		4 172 374,50
Телевидение и радиовещание	12	01	3 570 000,00
Периодическая печать и издательства	12	02	602 374,50
ОБСЛУЖИВАНИЕ ГОСУДАРСТВЕННОГО (МУНИЦИПАЛЬНОГО) ДОЛГА	13		1 486 599,01
Обслуживание государственного (муниципального) внутреннего долга	13	01	1 486 599,01
МЕЖБЮДЖЕТНЫЕ ТРАНСФЕРТЫ ОБЩЕГО ХАРАКТЕРА БЮДЖЕТАМ БЮДЖЕТНОЙ СИСТЕМЫ РОССИЙСКОЙ ФЕДЕРАЦИИ	14		71 389 636,70
Дотации на выравнивание бюджетной обеспеченности субъектов Российской Федерации и муниципальных образований	14	01	37 363 348,50
Прочие межбюджетные трансферты общего характера	14	03	34 026 288,20
Всего			853 570 875,21

Приложение 4
к постановлению
администрации Советского района
от 24.04.2023 № 610

**Источники финансирования дефицита бюджета Советского района по кодам
классификации источников финансирования дефицитов бюджетов
за первый квартал 2023 года**

(рублей)

Коды классификации источников финансирования дефицитов бюджетов	Наименование кодов классификации источников финансирования дефицитов бюджетов	Исполнено
01 03 00 00 00 0000 000	Бюджетные кредиты из других бюджетов бюджетной системы Российской Федерации	-19 105 334,00
01 03 01 00 05 0000 810	Погашение бюджетами муниципальных районов кредитов из других бюджетов бюджетной системы Российской Федерации в валюте Российской Федерации	-19 105 334,00
01 05 00 00 00 0000 000	Изменение остатков средств на счетах по учету средств бюджета	-13 833 578,29
01 05 02 01 05 0000 510	Увеличение прочих остатков денежных средств бюджетов муниципальных районов	-918 372 317,49
01 05 02 01 05 0000 610	Уменьшение прочих остатков денежных средств бюджетов муниципальных районов	904 538 739,20
01 06 00 00 00 0000 000	Иные источники внутреннего финансирования дефицита бюджета	1 501 000,00
01 06 01 00 00 0000 000	Акции и иные формы участия в капитале, находящиеся в государственной и муниципальной собственности	1 501 000,00
01 06 01 00 05 0000 630	Средства от продажи акций и иных форм участия в капитале, находящихся в собственности муниципальных районов	1 501 000,00
Всего		-31 437 912,29



Муниципальное образование
Советский район
Ханты-Мансийского автономного округа – Югры

АДМИНИСТРАЦИЯ СОВЕТСКОГО РАЙОНА

ПОСТАНОВЛЕНИЕ

от «21» апреля 2023 г.
г. Советский

№ 607

Об утверждении документации
по планировке территории

В соответствии с Градостроительным кодексом Российской Федерации, Федеральным законом от 06.10.2003 № 131-ФЗ «Об общих принципах организации местного самоуправления в Российской Федерации», Уставом Советского района, постановлением администрации Советского района от 04.03.2022 № 571/НПА «Об утверждении административного регламента предоставления муниципальной услуги «Подготовка и утверждение документации по планировке территории», на основании обращения ООО «Лукойл-Западная Сибирь» ТПП «Урайнефтегаз» от 10.04.2023 № 06/100-1089:

1. Утвердить документацию по планировке территории (проект планировки территории и проект межевания территории) для размещения объекта «Куст № 1 Тальникового месторождения» на территории Советского района Ханты-Мансийского автономного округа – Югры (приложение).

2. Опубликовать настоящее постановление в порядке, установленном Уставом Советского района, и разместить на официальном сайте Советского района.

3. Настоящее постановление вступает в силу после официального опубликования.

4. Контроль исполнения настоящего постановления возложить на заместителя главы Советского района по строительству, начальника управления архитектуры и градостроительства Яковлева Н.С.

Глава Советского района

Е.И. Буренков

Приложение
к постановлению
администрации Советского района
от 21.04.2023 № 607

1. Основная часть проекта планировки территории
1.1. Чертеж планировки территории

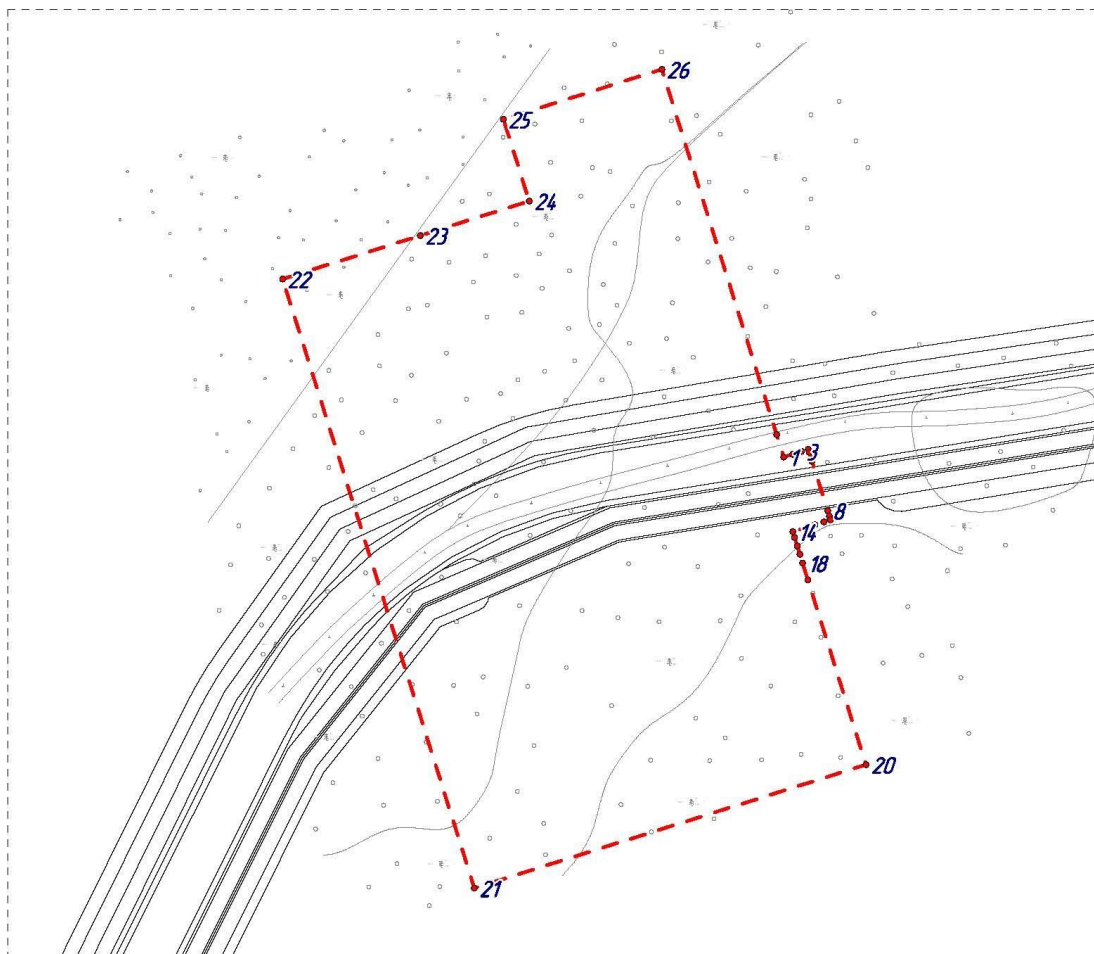

УСЛОВНЫЕ ОБОЗНАЧЕНИЯ

- границы существующих и планируемых элементов планировочной структуры
 – границ зон планируемого размещения объектов капитального строительства
• 15 – номера характерных точек границ зон планируемого размещения объектов капитального строительства

1.2. Перечень координат характерных точек
границы зон планируемого размещения объектов капитального строительства

№	X	Y	3	951501.05	1684852.42	6	951495.8	1684858.22
1	951498.05	1684842.85	4	951502.24	1684856.19	7	951495.75	1684858.1
2	951499.57	1684847.68	5	951500.57	1684856.71	8	951468.92	1684866.62

9	951468.94	1684866.68	16	951449.96	1684850.14	23	951617.96	1684645.81
10	951466	1684867.6	17	951445.37	1684851.56	24	951636.57	1684704.85
11	951464.07	1684868.21	18	951440.6	1684853.07	25	951680.89	1684690.88
12	951462.91	1684864.51	19	951431.53	1684855.93	26	951707.97	1684776.75
13	951461.42	1684859.74	20	951331.49	1684887.44	27	951510.2	1684839.02
14	951457.63	1684847.7	21	951264.63	1684675.13			
15	951454.53	1684848.68	22	951594.49	1684571.25			

1.3. Положение о характеристиках планируемого развития территории

Проект планировки территории для объекта «Куст №1 Тальникового месторождения» разработан на основании задания на проектирование ООО «ЛУКОЙЛ – Западная Сибирь».

Проектируемый объект расположен на землях лесного фонда, находящихся в ведении территориального отдела – Советского лесничества (Арантурского участкового лесничества, урочища Кондинские озера).

Проектом предусмотрена аренда земельного (лесного) участка.

Проектные решения схемы планировочной организации земельного участка выполнены на основании задания на проектирование ООО «ЛУКОЙЛ – Западная Сибирь» ТПП «Урайнефтегаз» в соответствии с требованиями СП 4.13130.2013 «Системы противопожарной защиты. Ограничение распространения пожара на объектах защиты. Требования к объемно-планировочным и конструктивным решениям», СП 18.13330.2019 «Производственные объекты. Планировочная организация земельного участка (Генеральные планы промышленных предприятий) СНиП II-89-80», СП 231.1311500.2015 «Обустройство нефтяных и газовых месторождений. Требования пожарной безопасности», Федеральными нормами и правилами в области промышленной безопасности «Правила безопасности в нефтяной и газовой промышленности», утвержденными приказом Федеральной службы по экологическому, технологическому и атомному надзору от 15.12.2020 № 534.

Местоположение проектируемого куста скважин № 1 определено схемой обустройства Тальникового месторождения с учетом коридоров трубопроводов, воздушных линий, автомобильных дорог.

1.4. Положения об очередности планируемого развития территории

Проектной документацией предусмотрено строительство и ввод инженерных объектов отдельными этапами. Этапы строительства согласованы с заказчиком ТПП «Урайнефтегаз» ООО «ЛУКОЙЛ-Западная Сибирь».

Таблица 1. Этапы строительства по объекту

№ этапа строительства	Наименование этапов строительства
Куст № 1 Тальникового месторождения	
1 этап	Обустройство скважины - позиция № 1 куста № 1 с сетями и оборудованием инженерного технического обеспечения. Монтаж технологического оборудования
2 этап	Обустройство скважины - позиция № 2 куста № 1 с сетями и оборудованием инженерного технического обеспечения
3 этап	Обустройство скважины - позиция № 3 куста № 1 с сетями и оборудованием инженерного технического обеспечения
4 этап	Обустройство скважины - позиция № 4 куста № 1 с сетями и оборудованием инженерного технического обеспечения
5 этап	Обустройство скважины - позиция № 5 куста № 1 с сетями и оборудованием инженерного технического обеспечения
6 этап	Обустройство скважины - позиция № 6 куста № 1 с сетями и оборудованием инженерного технического обеспечения

7 этап	Обустройство скважины - позиция № 7 куста № 1 с сетями и оборудованием инженерного технического обеспечения
8 этап	Обустройство скважины - позиция № 8 куста № 1 с сетями и оборудованием инженерного технического обеспечения
9 этап	Обустройство скважины - позиция № 9 куста № 1 с сетями и оборудованием инженерного технического обеспечения
10 этап	Обустройство скважины - позиция № 10 куста № 1 с сетями и оборудованием инженерного технического обеспечения
11 этап	Обустройство скважины - позиция № 11 куста № 1 с сетями и оборудованием инженерного технического обеспечения
12 этап	Установка блока дозирования реагентов
13 этап	Установка путевого подогревателя нефти

Размещение проектируемых объектов выполнено, исходя из требований обеспечения экологической безопасности и эксплуатационной надежности. Проектными решениями предусмотрено размещение указанных объектов вне водоохранных зон рек и озер, за пределами ценных в экологическом и хозяйственном отношении территорий.

Площадка куста скважин № 1 представляет собой ограниченный участок территории месторождения, на котором располагаются устья скважин, технологическое оборудование, эксплуатационные сооружения, инженерные коммуникации и другие объекты, обеспечивающие производство работ.

Генеральный план проектируемой кустовой площадки решен в соответствии с технологической схемой производства, исходя из количества проектируемых скважин и размещаемого оборудования.

В основу планировочной организации положены следующие принципы:

группирование объектов по функциональному назначению и размещению их в самостоятельных зонах;

возможность расширения;

обеспечение безопасности обслуживания объекта на основе применения эффективных средств предупреждения взрывов и тушения пожаров.

Расстояния между зданиями и сооружениями приняты в зависимости от степени огнестойкости сооружений, класса конструктивной пожарной опасности, категории производств и санитарных норм.

2. Основная часть проекта межевания территории

2.1. Текстовая часть проекта межевания территории

2.1.1. Перечень и сведения о площади образуемых земельных участков, в том числе возможные способы их образования

№ п/п	Условное обозначение земельного участка/части земельного участка	Номера характерных точек образуемых земельных участков	Площадь образуемых земельных участков, га	Кадастровый номер земельного участка, из которого образуется земельный участок	Способы образования земельных участков	Категория земель/ необходимость перевода из одной категории в другую
1	86:09:0201003:3527:3У1	100 - 110	0.1704	86:09:0201003:3527	Образование земельного участка путем раздела с сохранением исходного	Земли лесного фонда/ необходимость отсутствует
2	86:09:0201003:3524:3У1	92 - 99	0.1856	86:09:0201003:3524	Образование земельного участка путем раздела с сохранением исходного	Земли лесного фонда/ необходимость отсутствует
3	86:09:0201003:3525:3У1	83 - 91	0.1857	86:09:0201003:3525	Образование земельного участка путем раздела с сохранением исходного	Земли лесного фонда/ необходимость отсутствует
4	86:09:0201003:3528:3У1	186 - 199	0.0513	86:09:0201003:3528	Образование земельного участка путем раздела с сохранением исходного	Земли лесного фонда/ необходимость отсутствует
5	86:09:0201003:3533:3У1	111 - 142	0.1497	86:09:0201003:3533	Образование земельного участка путем раздела с сохранением исходного	Земли лесного фонда/ необходимость отсутствует
6	86:09:0201003:3529:3У1	44 - 65	0.6199	86:09:0201003:3529	Образование земельного участка путем раздела с сохранением исходного	Земли лесного фонда/ необходимость отсутствует
7	86:09:0201003:3531:3У1	164 - 185	0.0680	86:09:0201003:3531	Образование земельного участка путем раздела с сохранением исходного	Земли лесного фонда/ необходимость отсутствует
8	86:09:0201003:3530:3У1	75 - 82	0.1995	86:09:0201003:3530	Образование земельного участка путем раздела с сохранением исходного	Земли лесного фонда/ необходимость отсутствует

9	86:09:0201003:3526:3У1	143 - 163	0.0734	86:09:0201003:3526	Образование земельного участка путем раздела с сохранением исходного	Земли лесного фонда/ необходимость отсутствует
10	86:09:0201003:3532:3У1	66 -74	0.2001	86:09:0201003:3532	Образование земельного участка путем раздела с сохранением исходного	Земли лесного фонда/ необходимость отсутствует
11	86:09:0000000:4542:3У1	1- 43	6.4286	86:09:0000000:4542	Образование земельного участка путем раздела с сохранением исходного	Земли лесного фонда/ необходимость отсутствует
Всего			8.3322			

Проектируемый объект расположен на землях лесного фонда. Способ образования земельных участков – образование земельного участка путем раздела с сохранением исходного.

2.1.2. Перечень и сведения о площади образуемых земельных участков, которые будут отнесены к территориям общего пользования или имуществу общего пользования, в том числе в отношении которых предполагаются резервирование и (или) изъятие для государственных или муниципальных нужд

Площади образуемых земельных участков, которые будут отнесены к территориям общего пользования или имуществу общего пользования, отсутствуют.

2.1.3. Вид разрешенного использования образуемых земельных участков в соответствии с проектом планировки территории

Вид разрешенного использования для участков с категорией земель «земли лесного фонда» – осуществление геологического изучения недр, разведка и добыча полезных ископаемых – устанавливается в соответствии со статьей 25 Лесного Кодекса.

2.1.4. Целевое назначение лесов, вид (виды) разрешенного использования лесного участка, количественные и качественные характеристики лесного участка, сведения о нахождении лесного участка в границах особо защитных участков лесов (в случае, если подготовка проекта межевания территории осуществляется в целях определения местоположения границ образуемых и (или) изменяемых лесных участков)

Таблица 2. Количественные и качественные характеристики проектируемого лесного участка:

Целевое назначение лесов	Участковое лесничество/урочище (при наличии)	Лесной квартал	Лесотаксационный выдел	Преобладающая порода	Площадь(га)/запас древесины (куб.м)	В том числе по группам возраста древостоя (га/куб.м)			
						Молодняки	Средне-возрастные	Приспевающие	Спелые и перестойные
1	2	3	4	5	6	7	8	9	10
86:09:0201003:3527:3У1									
Куст скважин №1									

Эксплуатационные	Арантурское/Кондинские озера	38	22	С/лк	0.1264 / 9	0.1264/9			
Эксплуатационные		66	7	С	0.0440 / 3	0.0440/3			
Итого по объекту:					0.1704 / 12	0.1704/12	0	0	0
Итого по участку:					0.1704 / 12	0.1704/12	0	0	0
86:09:0201003:3524:ЗУ1									
Куст скважин №1									
Эксплуатационные	Арантурское/Кондинские озера	38	22	С/лк	0.1231 / 9	0.1231/9			
Эксплуатационные		38	24	С	0.0009 / 0	0.0009/0			
Эксплуатационные		66	7	С	0.0616 / 4	0.0616/4			
Итого по объекту:					0.1856 / 13	0.1856/13	0	0	0
Итого по участку:					0.1856 / 13	0.1856/13	0	0	0
86:09:0201003:3525:ЗУ1									
Куст скважин №1									
Эксплуатационные	Арантурское/Кондинские озера	38	22	С/лк	0.1040 / 7	0.1040/7			
Эксплуатационные		38	24	С	0.0039 / 0	0.0039/0			
Эксплуатационные		66	7	С	0.0722 / 5	0.0722/5			
Эксплуатационные		66	9	С/лк	0.0056 / 0	0.0056/0			
Итого по объекту:					0.1857 / 12	0.1857/12	0	0	0
Итого по участку:					0.1857 / 12	0.1857/12	0	0	0
86:09:0201003:3528:ЗУ1									
Куст скважин №1									
Эксплуатационные	Арантурское/Кондинские озера	38	22	С/лк	0.0194 / 1	0.0194/1			
Эксплуатационные		38	24	С	0.0017 / 0	0.0017/0			
Эксплуатационные		66	7	С	0.0225 / 2	0.0225/2			
Эксплуатационные		66	9	С/лк	0.0077 / 0	0.0077/0			
Итого по объекту:					0.0513 / 3	0.0513/3	0	0	0
Итого по участку:					0.0513 / 3	0.0513/3	0	0	0
86:09:0201003:3533:ЗУ1									
Куст скважин №1									
Эксплуатационные	Арантурское/Кондинские озера	38	22	С/лк	0.0268 / 2	0.0268/2			
Эксплуатационные		38	24	С	0.0026 / 0	0.0026/0			
Эксплуатационные		66	7	С	0.0592 / 4	0.0592/4			
Эксплуатационные		66	9	С/лк	0.0611 / 4	0.0611/4			
Итого по объекту:					0.1497 / 10	0.1497/10	0	0	0
Итого по участку:					0.1497 / 10	0.1497/10	0	0	0
86:09:0201003:3529:ЗУ1									
Куст скважин №1									
Эксплуатационные	Арантурское/Кондинские озера	38	22	С/лк	0.0331 / 2	0.0331/2			
Эксплуатационные		38	24	С	0.0115 / 1	0.0115/1			
Эксплуатационные		38	27		0.0064 / --	Дорога общего пользования			
Эксплуатационные		66	7	С	0.2007 / 14	0.2007/14			
Эксплуатационные		66	9	С/лк	0.2746 / 16	0.2746/16			
Эксплуатационные		66	37		0.0936 / --	Дорога лесовозная			
Итого по объекту:					0.6199 / 33	0.5199/33	0	0	0

Итого по участку:					0.6199 / 33	0.5199/33	0	0	0
86:09:0201003:3531:3У1									
Куст скважин №1									
Эксплуатационные	Арантурское/Кондинские озера	66	7	С	0.0340 / 2	0.0340/2			
Эксплуатационные		66	9	С/лк	0.0340 / 2	0.0340/2			
Итого по объекту:					0.0680 / 4	0.0680/4	0	0	0
Итого по участку:					0.0680 / 4	0.0680/4	0	0	0
86:09:0201003:3530:3У1									
Куст скважин №1									
Эксплуатационные	Арантурское/Кондинские озера	66	7	С	0.0753 / 5	0.0753/5			
Эксплуатационные		66	9	С/лк	0.1242 / 7	0.1242/7			
Итого по объекту:					0.1995 / 12	0.1995/12	0	0	0
Итого по участку:					0.1995 / 12	0.1995/12	0	0	0
86:09:0201003:3526:3У1									
Куст скважин №1									
Эксплуатационные	Арантурское/Кондинские озера	66	7	С	0.0425 / 3	0.0425/3			
Эксплуатационные		66	9	С/лк	0.0309 / 2	0.0309/2			
Итого по объекту:					0.0734 / 5	0.0734/5	0	0	0
Итого по участку:					0.0734 / 5	0.0734/5	0	0	0
86:09:0201003:3532:3У1									
Куст скважин №1									
Эксплуатационные	Арантурское/Кондинские озера	66	7	С	0.0777 / 5	0.0777/5			
Эксплуатационные		66	9	С/лк	0.1224 / 7	0.1224/7			
Итого по объекту:					0.2001 / 12	0.2001/12	0	0	0
Итого по участку:					0.2001 / 12	0.2001/12	0	0	0
86:09:0000000:4542:3У1									
Куст скважин №1									
Эксплуатационные	Арантурское/Кондинские озера	38	21	С	0.5329 / 16				0.5329/16
Эксплуатационные		38	22	С/лк	2.5172 / 176	2.5172/176			
Эксплуатационные		66	7	С	1.2905 / 90	1.2905/90			
Эксплуатационные		66	9	С/лк	2.0880 / 125	2.0880/125			
Итого по объекту:					6.4286 / 407	5.8957/391	0	0	0.5329/16
Итого по участку:					6.4286 / 407	5.8957/391	0	0	0.5329/16
Всего по отводу:					8.3322 / 523	7.6993/507	0	0	0.5329/16

Таблица 3. Средние таксационные показатели насаждений лесного участка:

Лесной квартал	Лесотаксационный выдел	Целевое назначение лесов	Преобладающая порода	Состав насаждений	Возраст	Бонитет	Полнота	Средний запас древесины (куб.м/га)			
								Молодняки	Средневозрастные	Приспевающие	Спелые и перестойные
1	2	3	4	5	6	7	8	9	10	11	12
86:09:0201003:3527:3У1											
Куст скважин №1											
38	22	Эксплуатационные	С/лк	10С+Б+ОС	38	4	0.7	70			
66	7	Эксплуатационные	С	10С	40	4	0.7	70			
86:09:0201003:3524:3У1											
Куст скважин №1											
38	22	Эксплуатационные	С/лк	10С+Б+ОС	38	4	0.7	70			
38	24	Эксплуатационные	С	10С/10С	40	4	0.7	70/20			
66	7	Эксплуатационные	С	10С	40	4	0.7	70			
86:09:0201003:3525:3У1											
Куст скважин №1											
38	22	Эксплуатационные	С/лк	10С+Б+ОС	38	4	0.7	70			
38	24	Эксплуатационные	С	10С/10С	40	4	0.7	70/20			
66	7	Эксплуатационные	С	10С	40	4	0.7	70			
66	9	Эксплуатационные	С/лк	10С+Б	36	5	0.7	60			
86:09:0201003:3528:3У1											
Куст скважин №1											
38	22	Эксплуатационные	С/лк	10С+Б+ОС	38	4	0.7	70			
38	24	Эксплуатационные	С	10С/10С	40	4	0.7	70/20			
66	7	Эксплуатационные	С	10С	40	4	0.7	70			
66	9	Эксплуатационные	С/лк	10С+Б	36	5	0.7	60			
86:09:0201003:3533:3У1											
Куст скважин №1											
38	22	Эксплуатационные	С/лк	10С+Б+ОС	38	4	0.7	70			
38	24	Эксплуатационные	С	10С/10С	40	4	0.7	70/20			
66	7	Эксплуатационные	С	10С	40	4	0.7	70			
66	9	Эксплуатационные	С/лк	10С+Б	36	5	0.7	60			
86:09:0201003:3529:3У1											
Куст скважин №1											
38	22	Эксплуатационные	С/лк	10С+Б+ОС	38	4	0.7	70			
38	24	Эксплуатационные	С	10С/10С	40	4	0.7	70/20			
66	7	Эксплуатационные	С	10С	40	4	0.7	70			
66	9	Эксплуатационные	С/лк	10С+Б	36	5	0.7	60			
86:09:0201003:3531:3У1											
Куст скважин №1											
66	7	Эксплуатационные	С	10С	40	4	0.7	70			
66	9	Эксплуатационные	С/лк	10С+Б	36	5	0.7	60			

86:09:0201003:3530:ЗУ1											
Куст скважин №1											
66	7	Эксплуатационные	С	10С	40	4	0.7	70			
66	9	Эксплуатационные	С/лк	10С+Б	36	5	0.7	60			
86:09:0201003:3526:ЗУ1											
Куст скважин №1											
66	7	Эксплуатационные	С	10С	40	4	0.7	70			
66	9	Эксплуатационные	С/лк	10С+Б	36	5	0.7	60			
86:09:0201003:3532:ЗУ1											
Куст скважин №1											
66	7	Эксплуатационные	С	10С	40	4	0.7	70			
66	9	Эксплуатационные	С/лк	10С+Б	36	5	0.7	60			
86:09:0000000:4542:ЗУ1											
Куст скважин №1											
38	21	Эксплуатационные	С	10С	210	5Б	0.3				30
38	22	Эксплуатационные	С/лк	10С+Б+ОС	38	4	0.7	70			
66	7	Эксплуатационные	С	10С	40	4	0.7	70			
66	9	Эксплуатационные	С/лк	10С+Б	36	5	0.7	60			



2.1.5. Сведения о границах территории, в отношении которой утвержден проект межевания, содержащие перечень координат характерных точек этих границ в системе координат, используемой для ведения Единого государственного реестра недвижимости

Сведения о границах территории, в отношении которой утвержден проект межевания, содержащие перечень координат характерных точек этих границ в системе координат, отсутствуют.

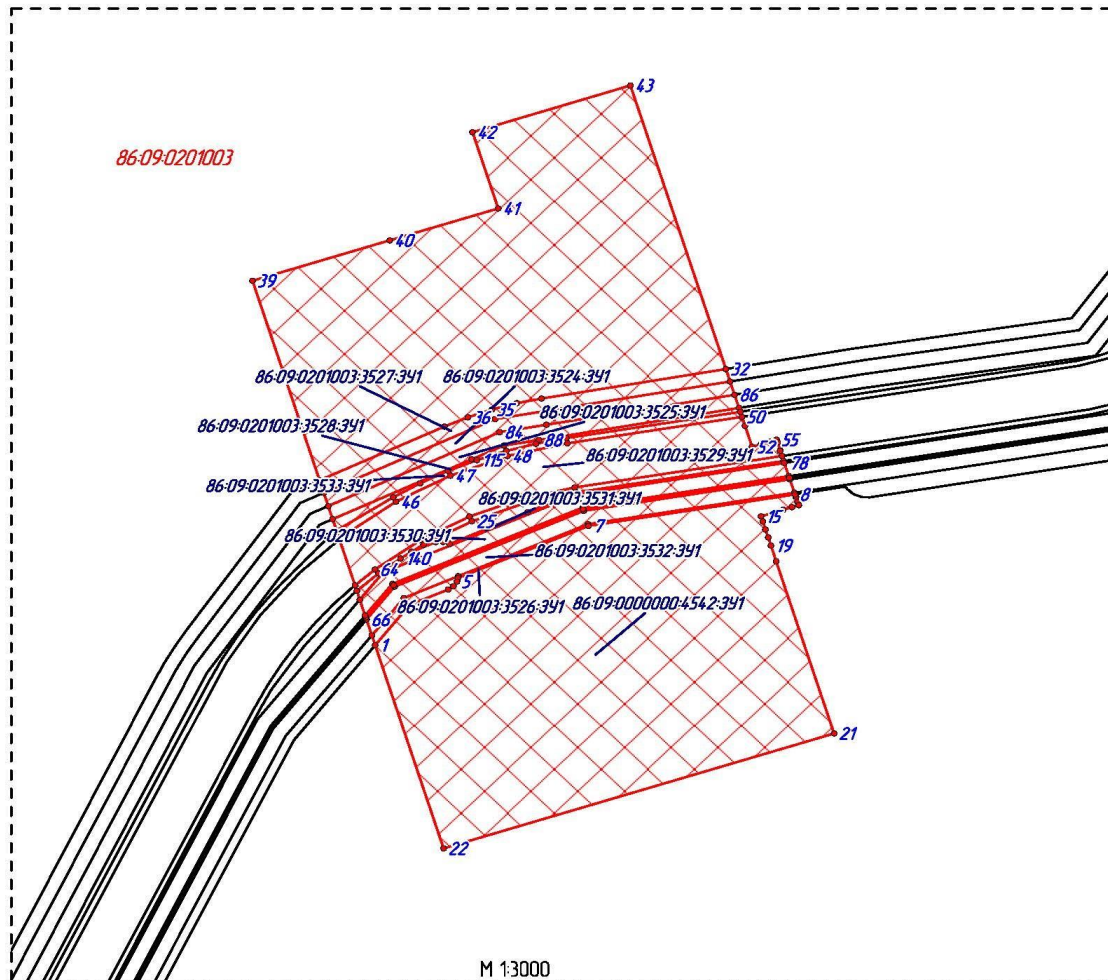
2.2. Чертеж межевания территории



УСЛОВНЫЕ ОБОЗНАЧЕНИЯ

- 86-09-0201003 - номер кадастрового квартала
-  - обозначение земельного участка, учтенного в ГКН
-  - граница образуемого земельного участка
- :3У1 - обозначение образуемого земельного участка
- 108 - характерная точка границы образуемого земельного участка

2.3. Каталог координат образуемых земельных участков

№	X	Y
1(1) "86:09:0000000:4542:3У1"		
1	951382.72	1684637.94
2	951406.08	1684656.64
3	951415.12	1684677.72
4	951416.96	1684680.46
5	951419.68	1684682.38
6	951421.68	1684682.88
7	951452.1	1684753.88
8	951470.37	1684866.16

9	951468.92	1684866.62
10	951468.94	1684866.68
11	951466	1684867.6
12	951464.07	1684868.21
13	951462.91	1684864.51
14	951461.42	1684859.74
15	951457.63	1684847.7
16	951454.53	1684848.68
17	951449.96	1684850.14
18	951445.37	1684851.56

19	951440.6	1684853.07
20	951431.53	1684855.93
21	951331.49	1684887.44
22	951264.63	1684675.13
1	951382.72	1684637.94
1(2) "86:09:0000000:4542:3У1"		
23	951436.96	1684657.6
24	951441.18	1684664.16
25	951454.74	1684690.44
26	951464.88	1684718.2

27	951471.44	1684747.02
28	951460.1	1684720.88
29	951441.46	1684678.36
30	951442.84	1684674.76
31	951442.6	1684670.92
23	951436.96	1684657.6
1(3) "86:09:0000000:4542:3Y1"		
32	951543.22	1684828.63
33	951526.08	1684728.42
34	951523.34	1684714.84
35	951519.66	1684701.5
36	951515.14	1684688.4
37	951509.76	1684675.62
38	951478.54	1684607.76
39	951594.49	1684571.25
40	951617.96	1684645.81
41	951636.57	1684704.85
42	951680.89	1684690.88
43	951707.97	1684776.75
32	951543.22	1684828.63
2 "86:09:0201003:3529:3Y1"		
44	951444.26	1684618.56
45	951447.24	1684621.9
46	951466.08	1684649.26
47	951481.3	1684678.78
48	951492.68	1684709.98
49	951500.08	1684742.38
50	951515.45	1684837.37
51	951510.2	1684839.02
52	951498.05	1684842.85
53	951499.57	1684847.68
54	951501.05	1684852.42
55	951502.24	1684856.19
56	951500.57	1684856.71
57	951495.8	1684858.22
58	951495.75	1684858.1
59	951492.63	1684859.09
60	951474.4	1684746.52
61	951467.76	1684717.34
62	951457.5	1684689.24
63	951443.76	1684662.62
64	951426.78	1684637.96
65	951417.57	1684626.96
44	951444.26	1684618.56
3 "86:09:0201003:3532:3Y1"		
66	951397.66	1684633.23
67	951416.76	1684648.52
68	951460.82	1684751.34
69	951479.03	1684863.41
70	951471.33	1684865.86
71	951453.08	1684753.58
72	951422.9	1684683.18
73	951410.2	1684653.52
74	951388.47	1684636.13
66	951397.66	1684633.23
4 "86:09:0201003:3530:3Y1"		

75	951409.16	1684629.61
76	951424.96	1684642.26
77	951470.5	1684748.54
78	951488.67	1684860.35
79	951480.97	1684862.79
80	951462.76	1684750.8
81	951418.42	1684647.3
82	951399.95	1684632.51
75	951409.16	1684629.61
5 "86:09:0201003:3525:3Y1"		
83	951463.64	1684612.45
84	951506.48	1684705.58
85	951510.82	1684731.04
86	951528.26	1684833.34
87	951520.59	1684835.75
88	951502	1684726.92
89	951498.76	1684707.96
90	951490.72	1684690.48
91	951455.94	1684614.88
83	951463.64	1684612.45
6 "86:09:0201003:3524:3Y1"		
92	951471.32	1684610.04
93	951514.18	1684703.2
94	951518.7	1684729.68
95	951535.99	1684830.9
96	951528.26	1684833.34
97	951510.82	1684731.04
98	951506.48	1684705.58
99	951463.64	1684612.45
92	951471.32	1684610.04
7 "86:09:0201003:3527:3Y1"		
100	951478.54	1684607.76
101	951509.76	1684675.62
102	951515.14	1684688.4
103	951519.66	1684701.5
104	951523.34	1684714.84
105	951526.08	1684728.42
106	951543.22	1684828.63
107	951535.99	1684830.9
108	951518.7	1684729.68
109	951514.18	1684703.2
110	951471.32	1684610.04
100	951478.54	1684607.76
8(1) "86:09:0201003:3533:3Y1"		
111	951449.34	1684616.96
112	951468.66	1684647.72
113	951476.82	1684662.4
114	951484.06	1684677.58
115	951490.32	1684693.18
116	951495.58	1684709.14
117	951499.84	1684725.38
118	951503.04	1684741.88
119	951518.35	1684836.45
120	951515.45	1684837.37
121	951500.08	1684742.38
122	951492.68	1684709.98

123	951481.3	1684678.78
124	951466.08	1684649.26
125	951447.24	1684621.9
126	951444.26	1684618.56
111	951449.34	1684616.96
8(2) "86:09:0201003:3533:3Y1"		
127	951417.57	1684626.96
128	951426.78	1684637.96
129	951443.76	1684662.62
130	951457.5	1684689.24
131	951467.76	1684717.34
132	951474.4	1684746.52
133	951492.63	1684859.09
134	951489.73	1684860.01
135	951471.44	1684747.02
136	951464.88	1684718.2
137	951454.74	1684690.44
138	951441.18	1684664.16
139	951436.96	1684657.6
140	951433.18	1684651.74
141	951424.44	1684639.82
142	951414.28	1684628
127	951417.57	1684626.96
9(1) "86:09:0201003:3526:3Y1"		
143	951398.81	1684632.87
144	951417.58	1684647.9
145	951461.8	1684751.06
146	951480	1684863.1
147	951479.03	1684863.41
148	951460.82	1684751.34
149	951416.76	1684648.52
150	951397.66	1684633.23
143	951398.81	1684632.87
9(2) "86:09:0201003:3526:3Y1"		
151	951388.47	1684636.13
152	951410.2	1684653.52
153	951422.9	1684683.18
154	951453.08	1684753.58
155	951471.33	1684865.86
156	951470.37	1684866.16
157	951452.1	1684753.88
158	951421.68	1684682.88
159	951419.68	1684682.38
160	951416.96	1684680.46
161	951415.12	1684677.72
162	951406.08	1684656.64
163	951382.72	1684637.94
151	951388.47	1684636.13
10(1) "86:09:0201003:3531:3Y1"		
164	951414.28	1684628
165	951424.44	1684639.82
166	951433.18	1684651.74
167	951436.96	1684657.6
168	951442.6	1684670.92
169	951442.84	1684674.76
170	951441.46	1684678.36

171	951460.1	1684720.88
172	951471.44	1684747.02
173	951489.73	1684860.01
174	951488.67	1684860.35
175	951470.5	1684748.54
176	951424.96	1684642.26
177	951409.16	1684629.61
164	951414.28	1684628
10(2) "86:09:0201003:3531:3У1"		
178	951399.95	1684632.51
179	951418.42	1684647.3
180	951462.76	1684750.8

181	951480.97	1684862.79
182	951480	1684863.1
183	951461.8	1684751.06
184	951417.58	1684647.9
185	951398.81	1684632.87
178	951399.95	1684632.51
11 "86:09:0201003:3528:3У1"		
186	951455.94	1684614.88
187	951490.72	1684690.48
188	951498.76	1684707.96
189	951502	1684726.92
190	951520.59	1684835.75

191	951518.35	1684836.45
192	951503.04	1684741.88
193	951499.84	1684725.38
194	951495.58	1684709.14
195	951490.32	1684693.18
196	951484.06	1684677.58
197	951476.82	1684662.4
198	951468.66	1684647.72
199	951449.34	1684616.96
186	951455.94	1684614.88



Муниципальное образование
Советский район
Ханты-Мансийского автономного округа – Югры

АДМИНИСТРАЦИЯ СОВЕТСКОГО РАЙОНА

ПОСТАНОВЛЕНИЕ

от «21» апреля 2023 г.
г. Советский

№ 608

О внесении изменений в документацию
межевания территории

В соответствии с Градостроительным кодексом Российской Федерации, Федеральным законом от 06.10.2003 № 131-ФЗ «Об общих принципах организации местного самоуправления в Российской Федерации», Уставом Советского района, постановлением администрации Советского района от 04.03.2022 № 571/НПА «Об утверждении административного регламента предоставления муниципальной услуги «Подготовка и утверждение документации по планировке территории», соглашением о передаче осуществления части полномочий администрации городского поселения Советский администрации Советского района от 17.12.2020, на основании обращения общества с ограниченной ответственностью «Геосервис-Югра» от 09.03.2023 № 166, учитывая заключение о результатах общественных обсуждений от 14.04.2023 № 11:

1. Внести изменения в документацию по межеванию территории, утвержденную постановлением администрации Советского района от 21.06.2021 № 1795 «Об утверждении проекта межевания территории» в отношении части территории, расположенной по адресу: Ханты-Мансийский автономный округ – Югра, г. Советский, Восточная промышленная зона № 1 (приложение).

2. Опубликовать настоящее постановление в порядке, установленном Уставом Советского района, и разместить на официальном сайте Советского района.

3. Настоящее постановление вступает в силу после его официального опубликования.

4. Контроль исполнения настоящего постановления возложить на заместителя главы Советского района по строительству, начальника управления архитектуры и градостроительства администрации Советского района Яковлева Н.С.

Глава Советского района

Е.И. Буренков

Приложение
к постановлению
администрации Советского района
от 21.04.2023 № 608

Основная часть проекта межевания территории

1. Текстовая часть проекта межевания территории

1.1. Характеристика территории проектирования

1. Площадь проектируемой территории внесения изменений в документацию по планировке территории (проекта межевания территории) в городском поселении Советский, Восточная промышленная зона № 1, составляет 2,96 га.

2. При разработке проекта использованы следующие материалы:

2.1. Топографическая съемка в масштабе 1:1000;

2.2. Генеральный план городского поселения Советский;

2.3. Правила землепользования и застройки городского поселения Советский;

2.4. Региональные нормативы градостроительного проектирования Ханты-Мансийского автономного округа – Югры;

2.5. Сведения об учтенных в едином государственном реестре недвижимости земельных участках и объектах капитального строительства, расположенных в границах проектируемой территории.

3. Разработка проекта осуществлена в соответствии с требованиями действующего законодательства, в частности:

3.1. Градостроительного кодекса Российской Федерации;

3.2. Земельного кодекса Российской Федерации;

3.3. Водного кодекса Российской Федерации;

3.4. Лесного кодекса Российской Федерации;

3.5. Федерального закона от 24.07.2007 № 221-ФЗ «О кадастровой деятельности»;

3.6. Федерального закона от 13.07.2015 № 218-ФЗ «О государственной регистрации недвижимости»;

3.7. Федерального закона от 18.07. 2001 № 78-ФЗ «О землеустройстве»;

3.8. приказа Федеральной службы государственной регистрации, кадастра и картографии от 10.11.2020 № П/0412 «Об утверждении классификатора видов разрешенного использования земельных участков»;

3.9. постановления администрации Советского района от 01.03.2023 № 268 «О подготовке документации по внесению изменений в документацию по планировке территории (проект межевания территории)».

4. Проект межевания выполнен на топографической съёмке масштаба 1:1000 (МСК 86 зона 1), выполненной в 2018, с применением геоинформационных технологий в программе MapInfo, содержащие соответствующие картографические слои и семантические базы данных.

1.2. Общие положения

1. Проектные решения по межеванию в границах проектируемой территории представлены на чертеже «Чертеж межевания территории»:

1.1. границы планируемых и существующих элементов планировочной структуры;

1.2. красные линии, утвержденные в составе проекта планировки территории, или красные линии, утверждаемые, изменяемые проектом межевания территории;

1.3. линии отступа от красных линий в целях определения мест допустимого размещения зданий, строений, сооружений;

1.4. границы образуемых и (или) изменяемых земельных участков, условные номера образуемых земельных участков, в том числе в отношении которых предполагаются их резервирование и (или) изъятие для государственных или муниципальных нужд.

2. Границы образуемых земельных участков определены по красным линиям, внутриквартальным проездам, естественным границам и рубежам, а также с учетом сложившего землепользования и земельных участков, внесенных в единый государственный реестр недвижимости.

3. При разработке проекта межевания территории в границы земельных участков включены территории под зданиями и сооружениями, проезды, пешеходные дорожки и проходы к зданиям и сооружениям, открытые площадки для временного хранения автомобилей, физкультурные площадки.

4. Территории улиц и дорог общего пользования определены проектом планировки. Их границы установлены по красным линиям.

5. Полное разделение территории на земельные участки осуществляется посредством установления красных линий, проектом межевания определяются границы образуемых земельных участков.

6. Такой порядок разделения территории делает красные линии опорным элементом при межевании внутриквартальной территории и улично-дорожной сети.

1.3. Структура территории, образуемая в результате межевания

1. Границы земельных участков определены с учетом действующих технических регламентов, нормативов градостроительного проектирования, предельных (минимальных и (или) максимальных) размеров земельных участков, установленных в Правилах землепользования и застройки городского поселения Советский.

2. Границы образуемых земельных участков определены по красным линиям, внутриквартальным проездам, естественным границам и рубежам, а также с учетом сложившего землепользования и земельных участков, сведения о которых имеются в ЕГРН.

1.4. Перечень и сведения о площади образуемых земельных участков, в том числе возможные способы их образования

Условный номер образуемого земельного участка	Площадь участка в соответствии с проектом межевания, кв.м	Возможный способ образования земельного участка
86:09:0101015:3У1	3102	Образование путём перераспределения земельного участка с кадастровым номером 86:09:0101015:1233 и земель, находящихся в государственной или муниципальной собственности
86:09:0101015:3У2	744	Образование путём перераспределения земельного участка с кадастровым номером 86:09:0101015:364 и земель, находящихся в государственной или муниципальной собственности

1.5. Перечень и сведения о площади образуемых земельных участков, которые будут отнесены к территориям общего пользования или имуществу общего пользования, в том числе в отношении которых предполагаются резервирование и (или) изъятие для государственных или муниципальных нужд

1. В данном проекте межевания отсутствуют образуемые земельные участки, в отношении которых предполагаются резервирование и (или) изъятие для государственных или муниципальных нужд.

1.6. Вид разрешенного использования образуемых земельных участков

Условный номер образуемого земельного участка	Вид разрешенного использования образуемых земельных участков	Категория земель образуемого земельного участка
86:09:0101015:ЗУ1	Склад (код 6.9)	Земли населённых пунктов
86:09:0101015:ЗУ2	Хранение автотранспорта (код.2.7.1)	Земли населённых пунктов

1.7. Сведения о границах территории, в отношении которой утвержден проект межевания, содержащие перечень координат характерных точек этих границ в системе координат, используемой для ведения Единого государственного реестра недвижимости

Каталог координат поворотных (характерных) точек границ образуемого земельного участка с условным номером 86:09:0101015:3У1 площадью 3102 кв.м

Номер точки	X, м	Y, м			
1	1000349.43	1689356.62	10	1000419.87	1689267.68
2	1000350.80	1689355.42	11	1000417.68	1689265.00
3	1000409.06	1689305.24	12	1000390.45	1689288.86
4	1000411.57	1689303.12	13	1000375.92	1689301.24
5	1000413.08	1689304.88	14	1000372.27	1689304.43
6	1000432.86	1689287.86	15	1000346.61	1689327.07
7	1000448.85	1689274.10	16	1000346.58	1689327.10
8	1000438.99	1689261.92	17	1000332.73	1689339.08
9	1000424.68	1689273.54	1	1000349.43	1689356.62

Каталог координат поворотных (характерных) точек границ образуемого земельного участка с условным номером 86:09:0101015:3У2 площадью 744 кв.м

Номер точки	X, м	Y, м
1	1000316,19	1689397,20
2	1000318,08	1689399,42
3	1000319,88	1689401,60
4	1000327,80	1689411,10
5	1000329,81	1689413,33
6	1000304,09	1689435,09
7	1000302,70	1689435,72
8	1000289,22	1689420,10
9	1000290,36	1689419,11
10	1000296,76	1689413,57
1	1000316,19	1689397,20

Каталог координат поворотных (характерных) точек границы территории, в отношении которой утвержден проект межевания

Номер точки	X, м	Y, м			
1	1000417,50	1689199,09	8	1000265,45	1689384,59
2	1000480,41	1689292,03	9	1000290,76	1689325,09
3	1000366,32	1689392,89	10	1000310,58	1689288,81
4	1000251,09	1689492,64	11	1000332,13	1689262,00
5	1000222,76	1689457,50	12	1000389,92	1689211,37
6	1000242,59	1689432,38	13	1000413,91	1689194,56
7	1000256,57	1689409,15	1	1000417,50	1689199,09

2. Чертёж межевания территории

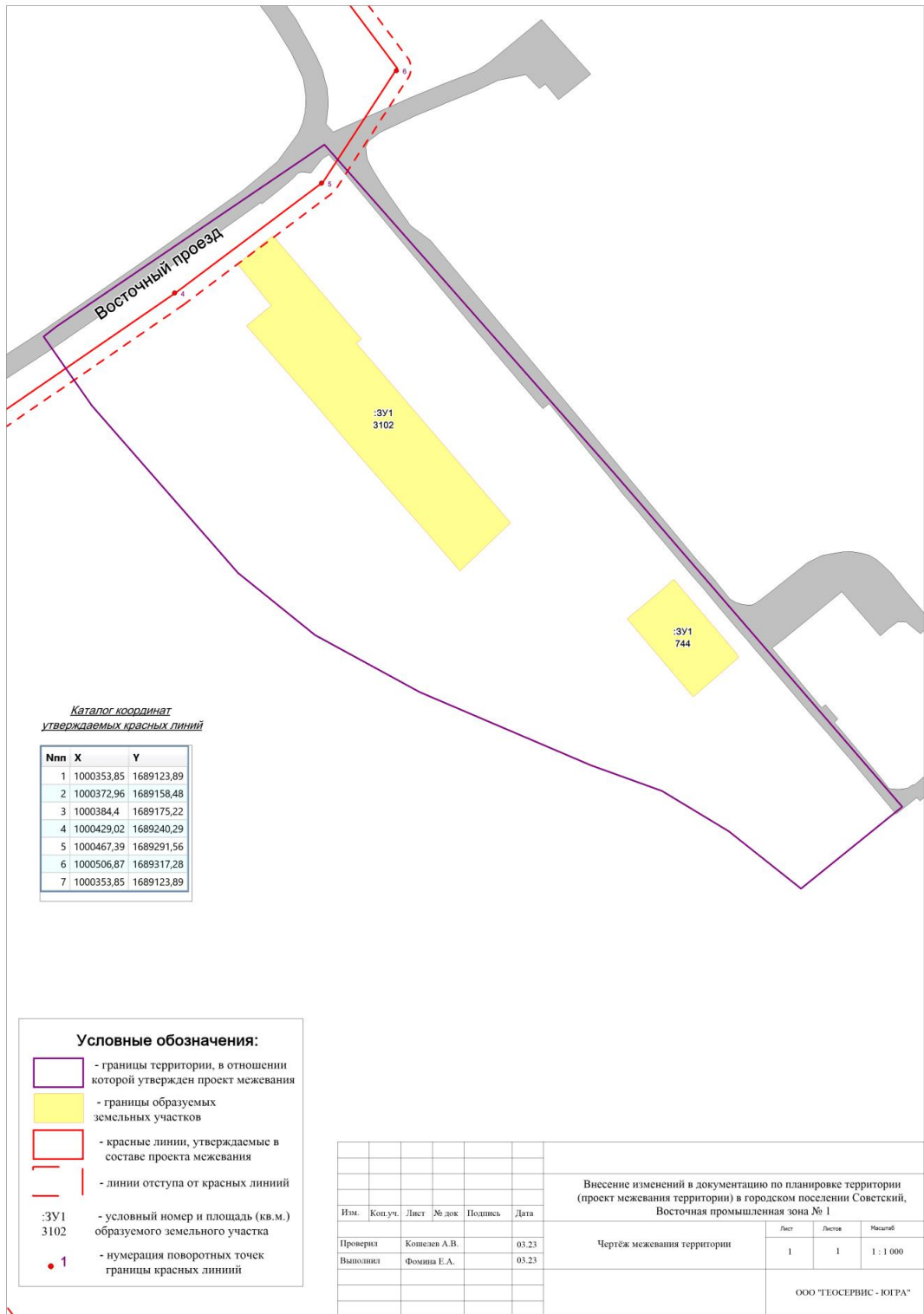

3.Материалы по обоснованию проекта межевания территории

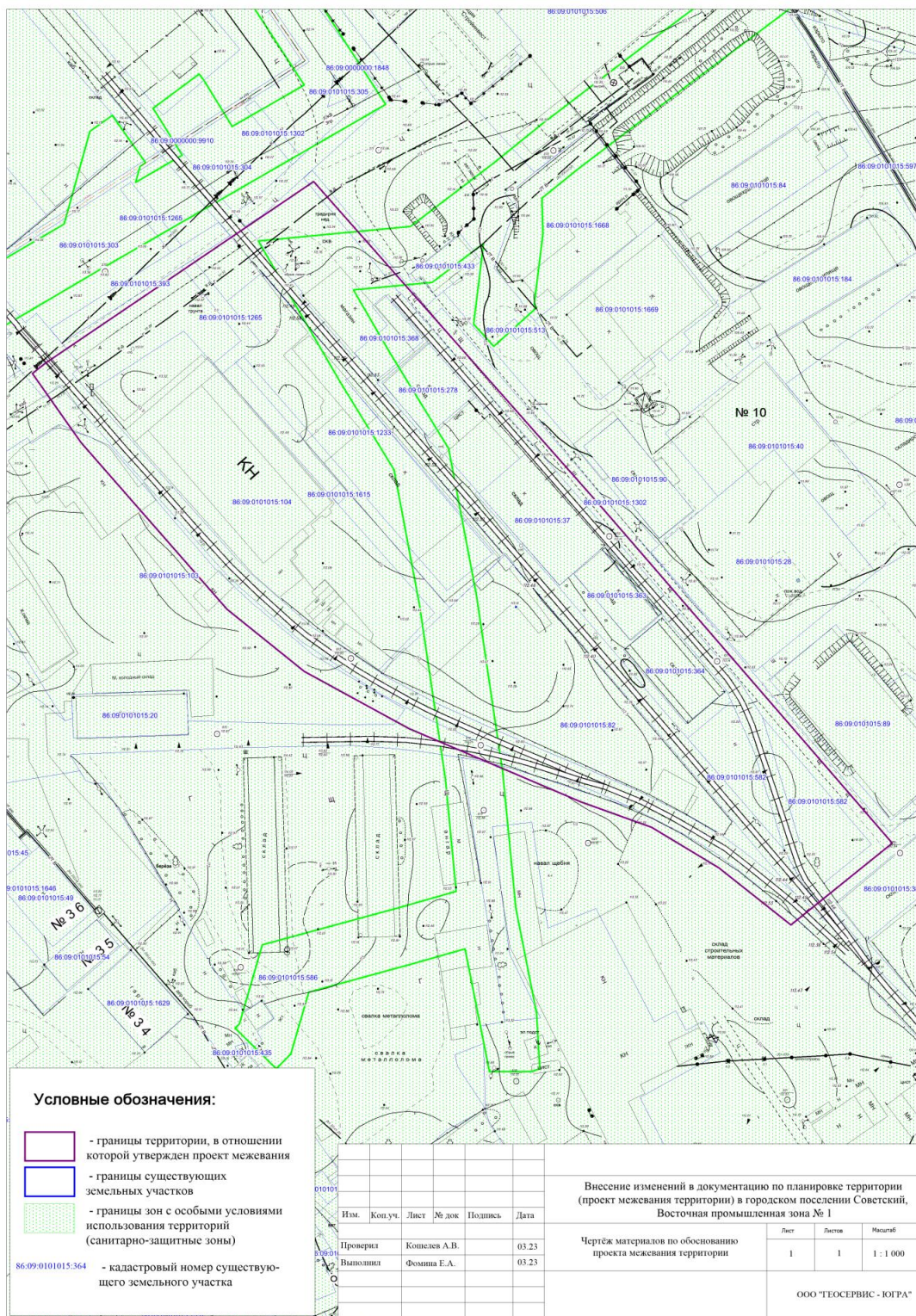



Муниципальное образование
Советский район
Ханты-Мансийского автономного округа – Югры

АДМИНИСТРАЦИЯ СОВЕТСКОГО РАЙОНА

ПОСТАНОВЛЕНИЕ

от «24» апреля 2023 г.
г. Советский

№ 611/НПА

О внесении изменений в постановление
администрации Советского района
от 20.12.2021 № 3773/НПА

В целях приведения в соответствие с Федеральным законом от 14.07.2022 № 263-ФЗ «О внесении изменений в части первую и вторую Налогового кодекса Российской Федерации», в соответствии с Уставом Советского района:

1. Внести в постановление администрации Советского района от 20.12.2021 № 3773/НПА «О Порядке предоставления субсидий из средств бюджета Советского района на поддержку и развитие малых форм хозяйствования» изменения, изложив приложение 1 к Порядку предоставления субсидий из средств бюджета Советского района на поддержку и развитие малых форм хозяйствования изложить в новой редакции (приложение).
2. Опубликовать настоящее постановление в порядке, установленном Уставом Советского района, и разместить на официальном сайте Советского района.
3. Настоящее постановление вступает в силу после его официального опубликования.
4. Распространить действие настоящего постановления на правоотношения, возникшие с 27.02.2023.

Глава Советского района

Е.И. Буренков

Приложение
к постановлению
администрации Советского района
от 24.04.2023 № 611/НПА

«Приложение 1
к Порядку предоставления субсидий
из средств бюджета Советского района
на поддержку и развитие малых форм хозяйствования

Порядок подачи и рассмотрения заявления о предоставлении субсидии

№ п/п	Категория заявителя	Условия предоставления субсидии	Требования, которым должен соответствовать заявитель	Перечень документов, предоставляемых заявителем к заявлению о предоставлении субсидии
1	2	3	4	5
Возмещение затрат на капитальное строительство сельскохозяйственных объектов, объектов перерабатывающих производств сельскохозяйственной продукции				
1.		Возмещение затрат на капитальное строительство сельскохозяйственных объектов		
1.1.	Сельскохозяйственный товаропроизводитель, осуществляющий деятельность по производству и реализации продукции растениеводства (выращивание огурцов, помидор, зеленых культур, картофеля)	1) полнота и достоверность представленных заявителем документов, предусмотренных настоящим Порядком; 2) осуществление заявителем деятельности на территории Советского района; 3) согласие заявителя на осуществление проверок администрацией Советского района соблюдения им порядка и условий предоставления субсидий, в том числе в части достижения результатов их предоставления, а также проверок органами муниципального финансового контроля Советского района, органами государственного финансового контроля Ханты-Мансийского автономного округа – Югры в соответствии со статьями 268.1 и 269.2 Бюджетного кодекса Российской Федерации; 4) соглашение о предоставлении субсидии заключено – индивидуальным предпринимателем, главой крестьянского (фермерского) хозяйства, лицом, уполномоченным на осуществление действий от имени заявителя; 5) наличие у заявителя открытого расчетного счета в учреждениях Центрального банка Российской Федерации или кредитных	1) наличие у заявителя государственной регистрации в качестве юридического лица (крестьянского (фермерского) хозяйства, индивидуального предпринимателя) на дату подачи заявления; 2) наличие у заявителя вида экономической деятельности соответствующей категории заявителя, указанной в настоящей строке графы 2 «Категория заявителя» и продукции растениеводства, указанной в информации об объеме произведенной продукции растениеводства на дату подачи заявления; 3) отсутствие у заявителя неисполненной обязанности по уплате налогов, сборов, страховых взносов, пеней, штрафов, процентов, подлежащих уплате в соответствии с законодательством Российской Федерации о налогах и сборах на дату формирования налоговым органом справки об исполнении обязанности по уплате налогов, сборов, пеней, штрафов, процентов по запросу уполномоченного органа; 4) отсутствие у заявителя просроченной задолженности по возврату в бюджет Советского района субсидий в соответствии с настоящим Порядком, субсидий, бюджетных инвестиций, предоставленных, в том числе в соответствии с иными муниципальными правовыми актами Советского района, и иной просроченной (неурегулированной) задолженности по денежным обязательствам перед Советским районом на дату подачи заявления; 5) заявитель – юридическое лицо не должно находиться в процессе реорганизации (за исключением реорганизации в форме	1) информационная карта по форме согласно приложению 5 к настоящему Порядку (далее информационная карта); 2) копия документа, удостоверяющего личность заявителя – индивидуального предпринимателя, главы крестьянского (фермерского) хозяйства; 3) справка-расчет субсидии на поддержку малых форм хозяйствования по форме, утвержденной постановлением администрации Советского района от 06.05.2021 № 1264 «Об утверждении форм справок-расчетов на предоставление субсидий на поддержку сельскохозяйственного производства» (далее Постановление № 1264), размещенным на официальном сайте Советского района; 4) копия документа, подтверждающего полномочия лица на осуществление действий от имени заявителя, подписавшего заявление (приказ заявителя – юридического лица, за подписью его руководителя или иного лица, уполномоченного на это в соответствии с федеральным законом и учредительными документами, договор, доверенность); 5) информация об объемах произведенной продукции растениеводства; 6) документы, подтверждающие выполнение работ по заданным способам (договоры, сметная

	организациях; 6) наличие затрат заявителя, указанных в подпункте 1 пункта 2.3 раздела 2 настоящего Порядка произведенных в текущем финансовом году, отчетном финансовом году и за два года, предшествующие отчетному финансовому году; 7) наличие у лиц, являющихся поставщиками (подрядчиками, исполнителями) по договорам (соглашениям), заключенным с заявителем и подтверждающим затраты заявителя, соответствующего вида экономической деятельности; 8) наличие у заявителя участка для производства продукции, указанной в информации об объеме произведенной продукции растениеводства по форме согласно приложению 4 к настоящему Порядку (далее информация об объемах произведенной продукции растениеводства), с соответствующим видом разрешенного использования на территории Советского района; 9) наличие у заявителя объектов (объекта), зарегистрированных в порядке, установленном Российской Федерацией для производства продукции растениеводства, указанной в информации об объеме произведенной продукции растениеводства на территории Советского района (в случае осуществления заявителем деятельности по производству продукции растениеводства в отчетном финансовом году до регистрации вновь созданного сельскохозяйственного объекта); 11) достижение значений результатов предоставления субсидии, предусмотренных соглашением о предоставлении субсидии.	присоединения к юридическому лицу, являющемуся заявителем, другого юридического лица), ликвидации, в отношении него не введена процедура банкротства, деятельность заявителя не приостановлена в порядке, предусмотренном законодательством Российской Федерации, а заявитель – индивидуальный предприниматель (крестьянское (фермерское) хозяйство) не должен прекратить деятельность в качестве индивидуального предпринимателя (крестьянского (фермерского) хозяйства) на дату подачи заявления; 6) заявитель не должен являться иностранным юридическим лицом, в том числе местом регистрации которого является государство или территория, включенные в утверждаемый Министерством финансов Российской Федерации перечень государств и территорий, используемых для промежуточного (офшорного) владения активами в Российской Федерации (далее офшорная компания), а также российским юридическим лицом, в уставном (складочном) капитале которого доля прямого или косвенного (через третьих лиц) участия офшорных компаний в совокупности превышает 25 процентов (если иное не предусмотрено законодательством Российской Федерации). При расчете доли участия офшорных компаний в капитале российских юридических лиц не учитывается прямое и (или) косвенное участие офшорных компаний в капитале публичных акционерных обществ (в том числе со статусом международной компании), акции которых обращаются на организованных торгах в Российской Федерации, а также косвенное участие таких офшорных компаний в капитале других российских юридических лиц, реализованное через участие в капитале указанных публичных акционерных обществ; 7) в реестре дисквалифицированных лиц отсутствуют сведения о дисквалифицированных руководителях, членах коллегиального исполнительного органа, лице, исполняющем функции единоличного исполнительного органа, или главным бухгалтером заявителя, являющегося юридическим лицом, об индивидуальном предпринимателе (о главе крестьянского (фермерского) хозяйства) на дату подачи заявления; 8) заявитель не должен получать средства из бюджета Советского района на основании иных муниципальных правовых актов Советского района на цель, указанную в пункте 1.3 раздела 1 настоящего Порядка на дату подачи заявления; 9) наличие у заявителя на праве собственности вновь созданного сельскохозяйственного объекта зарегистрированного в порядке установленном Российской Федерацией общей полезной площадью не менее 600 квадратных метров на территории Советского района на дату подачи заявления; 10) наличие у заявителя действующих деклараций (сертификатов) соответствия продукции в соответствии с Федеральным законом от 27.12.2002 № 184-ФЗ «О техническом регулировании» (далее Федеральный закон № 184-ФЗ) на продукцию указанную в	документная, акты о приеме выполненных работ (форма КС-2), справки о стоимости выполненных работ и затрат (форма КС-3), платежные поручения и (или) кассовые чеки (бланки строгой отчетности), кассовые чеки коррекции (бланки строгой отчетности коррекции) в соответствии с Федеральным законом от 22.05.2003 № 54-ФЗ «О применении контрольно-кассовой техники при осуществлении расчетов в Российской Федерации» (далее Закон № 54-ФЗ), копии документов, подтверждающие членство в саморегулирующей организации, основанной на членстве лиц, осуществляющих строительство, строителей подрядчика, выполнившего работы по капитальному строительству сельскохозяйственных объектов с допуском к видам выполненных работ и (или) иные документы, предусмотренные законодательством Российской Федерации) (при наличии); 7) копии сертификатов качества и (или) паспорта (технического формуляра) изделия на строительные материалы, оборудование и комплектующие, использованные при строительстве (за исключением пиломатериалов); 8) документы, подтверждающие затраты на приобретение строительных материалов и конструкций (договоры, платежные поручения и (или) кассовые чеки (бланки строгой отчетности), кассовые чеки коррекции (бланки строгой отчетности коррекции) в соответствии с Законом № 54-ФЗ, акты выполненных работ (оказанных услуг), акты приема-передачи товара, товарные накладные, счета-фактуры и (или) иные документы, предусмотренные законодательством Российской Федерации); 9) копии правоустанавливающих документов на участок, объекты (объект) для производства продукции, указанной в информации об объеме произведенной продукции растениеводства, права на который не зарегистрированы в Едином государственном реестре недвижимости; 10) копии деклараций (сертификатов) соответствия продукции в соответствии с Федеральным законом № 184-ФЗ на продукцию, указанную в информации об объемах произведенной продукции растениеводства, в случае осуществления деятельности по производству продукции растениеводства в отчетном финансовом году.
--	--	--	---

<p>1.2. Сельскохозяйственный товаропроизводитель, осуществляющий деятельность по содержанию сельскохозяйственных животных (крупного и (или) мелкого рогатого скота, свиней, лошадей, птицы (за исключением экзотических пород))</p>	<p>1) полнота и достоверность представленных заявителем документов, предусмотренных настоящим Порядком; 2) осуществление заявителем деятельности на территории Советского района; 3) согласие заявителя на осуществление проверки администрацией Советского района соблюдения им порядка и условий предоставления субсидий, в том числе в части достижения результатов их предоставления, а также проверка органами муниципального финансового контроля Советского района, органами государственного финансового контроля Ханты-Мансийского автономного округа – Югры в соответствии со статьями 268.1 и 269.2 Бюджетного кодекса Российской Федерации; 4) соглашение о предоставлении субсидии заключено – индивидуальным предпринимателем, главой крестьянского (фермерского) хозяйства, лицом, уполномоченным на осуществление действий от имени заявителя; 5) наличие у заявителя открытого расчетного счета в учреждениях Центрального банка Российской Федерации или кредитных организациях; 6) наличие затрат заявителя, указанных в подпункте 1 пункта 2.3 раздела 2 настоящего Порядка произведённых в текущем финансовом году, отчётном финансовом году и за два года, предшествующие отчётному финансовому году; 7) наличие у лиц, являющихся поставщиками (подрядчиками, исполнителями) по договорам (соглашениям), заключенным с заявителем и подтверждающим затраты заявителя, соответствующего вида экономической деятельности; 8) наличие у заявителя поголовья сельскохозяйственных животных прошедших индивидуальную или групповую идентификацию и поставленных на учёт в филиале Бюджетного учреждения Ханты-Мансийского автономного округа – Югры «Ветеринарный центр» в городе Советском;</p>	<p>информации об объёме произведённой продукции растениеводства, на дату подачи заявления, в случае осуществления деятельности по производству продукции растениеводства в отчётном финансовом году</p> <p>1) наличие у заявителя государственной регистрации в качестве юридического лица (крестьянского (фермерского) хозяйства, индивидуального предпринимателя) на дату подачи заявления; 2) наличие у заявителя вида экономической деятельности соответствующей категории заявителя, указанной в настоящей строке графы 2 «Категория заявителя» и поголовью сельскохозяйственных животных, указанному в информации о количестве поголовья сельскохозяйственных животных на дату подачи заявления; 3) отсутствие у заявителя неисполненной обязанности по уплате налогов, сборов, страховых взносов, пеней, штрафов, процентов, подлежащих уплате в соответствии с законодательством Российской Федерации о налогах и сборах на дату формирования налоговым органом справки об исполнении обязанности по уплате налогов, сборов, пеней, штрафов, процентов по запросу уполномоченного органа; 4) отсутствие у заявителя просроченной задолженности по возврату в бюджет Советского района субсидий в соответствии с настоящим Порядком, субсидий, бюджетных инвестиций, предоставленных, в том числе в соответствии с иными муниципальными правовыми актами Советского района, и иной просроченной (неурегулированной) задолженности по денежным обязательствам перед Советским районом на дату подачи заявления; 5) заявитель – юридическое лицо не должно находиться в процессе реорганизации (за исключением реорганизации в форме присоединения к юридическому лицу, являющемуся заявителем, другого юридического лица), ликвидации, в отношении него не введена процедура банкротства, деятельность заявителя не приостановлена в порядке, предусмотренном законодательством Российской Федерации, а заявитель – индивидуальный предприниматель (крестьянское (фермерское) хозяйство) не должен прекратить деятельность в качестве индивидуального предпринимателя (крестьянского (фермерского) хозяйства) на дату подачи заявления; 6) заявитель не должен являться иностранным юридическим лицом, в том числе офшорной компанией, а также российским юридическим лицом, в уставном (складочном) капитале которого доля прямого или косвенного (через третьих лиц) участия офшорных компаний в совокупности превышает 25 процентов (если иное не предусмотрено законодательством Российской Федерации). При расчете доли участия офшорных компаний в капитале российских юридических лиц не учитывается прямое и (или) косвенное участие офшорных компаний в капитале публичных акционерных обществ (в том числе со статусом</p>	<p>1) информационная карта; 2) копия документа, удостоверяющего личность заявителя – индивидуального предпринимателя, главы крестьянского (фермерского) хозяйства; 3) справка-расчет субсидии на поддержку малых форм хозяйствования по форме, утвержденной Постановлением № 1264, размещенном на официальном сайте Советского района; 4) копия документа, подтверждающего полномочия лица на осуществление действий от имени заявителя, подписавшего заявление (приказ заявителя – юридического лица, за подписью его руководителя или иного лица, уполномоченного на это в соответствии с федеральным законом и учредительными документами, договор, доверенность); 5) информация об объёмах произведённой продукции животноводства; 6) информация о количестве поголовья сельскохозяйственных животных; 7) документы, подтверждающие выполнение работ подрядным способом (договоры, сметная документация, акты о приеме выполненных работ (форма КС-2), справки о стоимости выполненных работ и затрат (форма КС-3), платежные поручения и (или) кассовые чеки (бланки строгой отчетности), кассовые чеки коррекции (бланки строгой отчетности коррекции) в соответствии с Законом № 54-ФЗ, копии документов, подтверждающие членство в саморегулирующей организации, основанной на членстве лиц, осуществляющих строительство, строителем подрядчика, выполняющего работы по капитальному строительству сельскохозяйственных объектов с допуском к видам выполненных работ и (или) иные документы, подтверждающие законодательством Российской Федерации (при наличии); 8) копии сертификатов качества и (или) паспорта (технического формуляра) изделия на строительные материалы, оборудование и комплектующие, использованные при строительстве (за исключением пилотматериалов); 9) документы, подтверждающие затраты на приобретение строительных материалов и конструкций (договоры, платежные поручения и</p>
	<p>9) наличие у заявителя участка для содержания сельскохозяйственных животных (крупного и (или) мелкого рогатого скота, свиней, лошадей, птицы (за исключением экзотических пород)), указанных в информации о количестве поголовья сельскохозяйственных животных по форме согласно приложению 6 к настоящему Порядку (далее информация о количестве поголовья сельскохозяйственных животных) и производства продукции, указанной в информации об объёме произведённой продукции животноводства по форме согласно приложению 7 к настоящему Порядку (далее информация об объёме произведённой продукции животноводства), с соответствующим видом разрешенного использования на территории Советского района; 10) наличие у заявителя объектов (объекта), зарегистрированных в порядке, установленном Российской Федерацией для содержания сельскохозяйственных животных (крупного и (или) мелкого рогатого скота, свиней, лошадей, птицы (за исключением экзотических пород)), указанных в информации о количестве поголовья сельскохозяйственных животных, площадью обеспечивающей содержание имеющегося поголовья на территории Советского района (в случае осуществления заявителем деятельности по производству продукции животноводства в отчётном финансовом году до регистрации вновь созданного сельскохозяйственного объекта); 11) достижение значений результатов предоставления субсидии, предусмотренных соглашением о предоставлении субсидии.</p>	<p>международной компании), акции которых обращаются на организованных торгах в Российской Федерации, а также косвенное участие таких офшорных компаний в капитале других российских юридических лиц, реализованное через участие в капитале указанных публичных акционерных обществ; 7) в реестре дисквалифицированных лиц отсутствуют сведения о дисквалифицированных руководителе, членах коллегиального исполнительного органа, лице, исполняющем функции единоличного исполнительного органа, или главном бухгалтере заявителя являющегося юридическим лицом, об индивидуальном предпринимателе (о главе крестьянского (фермерского) хозяйства) на дату подачи заявления; 8) заявитель не должен получать средства из бюджета Советского района на основании иных муниципальных правовых актов Советского района на цель, указанную в пункте 1.3 раздела 1 настоящего Порядка на дату подачи заявления; 9) наличие у заявителя поголовья сельскохозяйственных животных прошедших индивидуальную или групповую идентификацию и поставленных на учёт в филиале Бюджетного учреждения Ханты-Мансийского автономного округа – Югры «Ветеринарный центр» в городе Советском на 1 января текущего финансового года, в случае осуществления деятельности по производству продукции животноводства в отчётном финансовом году; 10) наличие у заявителя на праве собственности вновь созданного сельскохозяйственного объекта зарегистрированного в порядке, установленном Российской Федерацией общей полезной площадью не менее 600 квадратных метров на территории Советского района на дату подачи заявления; 11) вновь созданный сельскохозяйственный объект заявителя, осуществляющего деятельность по содержанию сельскохозяйственных животных (крупного рогатого скота, свиней, лошадей, сельскохозяйственной птицы (за исключением экзотических пород)), оснащён действующими механизированными или автоматизированными системами поения и кормления сельскохозяйственных животных, уборки навоза, управлении микроклиматом или системой вентиляции, подключен к электроснабжению, водоснабжению, системе канализации или утилизации навоза на дату подачи заявления; 12) вновь созданный сельскохозяйственный объект заявителя, осуществляющего деятельность по содержанию сельскохозяйственных животных (мелкого рогатого скота), оснащён действующими механизированными или автоматизированными системами поения и кормления сельскохозяйственных животных, управлением микроклиматом или системой вентиляции, подключен к электроснабжению, водоснабжению на дату подачи заявления; 13) вновь созданный сельскохозяйственный объект заявителя, осуществляющего деятельность по содержанию</p>	<p>(или) кассовые чеки (бланки строгой отчетности), кассовые чеки коррекции (бланки строгой отчетности коррекции) в соответствии с Законом № 54-ФЗ, акты выполненных работ (оказанных услуг), акты приема-передачи товара, товарные накладные, счета-фактуры и (или) иные документы, предусмотренные законодательством Российской Федерации); 10) копии правоустанавливающих документов на участок, объекты (объект) для содержания сельскохозяйственных животных (крупного и (или) мелкого рогатого скота, свиней, лошадей, птицы (за исключением экзотических пород)), указанных в информации о количестве поголовья сельскохозяйственных животных, права на который не зарегистрированы в Едином государственном реестре недвижимости; 11) документы, подтверждающие соответствие требованиям установленным пунктами 11 - 13 в настоящей строке графы 4 «Требования, которым должен соответствовать заявитель» и (договоры, платежные поручения и (или) кассовые чеки (бланки строгой отчетности), кассовые чеки коррекции (бланки строгой отчетности коррекции) в соответствии с Законом № 54-ФЗ, акты приема-передачи товара, товарные накладные; счета-фактуры и иные документы, подтверждающие произведенные расходы, предусмотренных законодательством Российской Федерации); 12) копии деклараций (сертификатов) соответствия продукции в соответствии с Федеральным законом № 184-ФЗ на продукцию, указанную в информации об объёмах произведённой продукции животноводства (в случае если требования об обязательной сертификации (декларировании) такой продукции установлены законодательством Российской Федерации), в случае осуществления деятельности по производству продукции животноводства в отчётном финансовом году.</p>

		сельскохозяйственных животных (крупного и (или) мелкого рогатого скота молочной специализации), оснащён действующей механизированной или автоматизированной системой доения на дату подачи заявления;	
		14) наличие у заявителя наполняемости имеющихся животноводческих помещений сельскохозяйственными животными соответствующего вида не менее 90 процентов от расчётной вместимости на дату подачи заявления;	
		15) наличие у заявителя действующих деклараций (сертификатов) соответствия продукции в соответствии с Федеральным законом № 184-ФЗ на продукцию указанную в информации об объёме произведённой продукции животноводства, на дату подачи заявления (в случае если требования об обязательной сертификации (декларировании) такой продукции установлены законодательством Российской Федерации), в случае осуществления деятельности по производству продукции животноводства в отчётном финансовом году.	
2.	Возмещение затрат на капитальное строительство объектов перерабатывающих производств сельскохозяйственной продукции		
2.1.	Сельскохозяйственный товаропроизводитель, осуществляющий деятельность по содержанию сельскохозяйственных животных (крупного и (или) мелкого рогатого скота, свиней, лошадей, птицы (за исключением экзотических пород))	<p>1) подлинность и достоверность представленных заявителем документов, предусмотренных настоящим Порядком;</p> <p>2) осуществление заявителем деятельности на территории Советского района;</p> <p>3) согласие заявителя на осуществление проверки администрацией Советского района соблюдения им порядка и условий предоставления субсидий, в том числе в части достижения результатов их предоставления, а также проверок органами муниципального финансового контроля Советского района, органами государственного финансового контроля Ханты-Мансийского автономного округа – Югры в соответствии со статьями 268.1 и 269.2 Бюджетного кодекса Российской Федерации;</p> <p>4) соглашение о предоставлении субсидии заключено индивидуальным предпринимателем, главой крестьянского (фермерского) хозяйства, лицом, уполномоченным на осуществление действий от имени заявителя;</p> <p>5) наличие у заявителя открытого расчётного счёта в учреждениях Центрального банка Российской Федерации или кредитных организациях;</p> <p>6) наличие затрат заявителя, указанных в подпункте 1 пункта 2.3 раздела 2 настоящего Порядка произведённых в текущем финансовом году, отчётном финансовом году и за два года.</p>	<p>1) наличие у заявителя государственной регистрации в качестве юридического лица (крестьянского (фермерского) хозяйства, индивидуального предпринимателя) на дату подачи заявления;</p> <p>2) наличие у заявителя вида экономической деятельности соответствующей категории заявителя, указанной в настоящей строке графы 2 «Категория заявителя» и поголовья сельскохозяйственных животных, указанному в информации о количестве поголовья сельскохозяйственных животных на дату подачи заявления;</p> <p>3) отсутствие у заявителя неисполненной обязанности по уплате налогов, сборов, страховых взносов, пеней, штрафов, процентов, подлежащих уплате в соответствии с законодательством Российской Федерации о налогах и сборах на дату формирования налоговым органом справки об исполнении обязанности по уплате налогов, сборов, пеней, штрафов, процентов по запросу уполномоченного органа;</p> <p>4) отсутствие у заявителя просроченной задолженности по возврату в бюджет Советского района субсидий в соответствии с настоящим Порядком, субсидий, бюджетных инвестиций, предоставленных, в том числе в соответствии с иными муниципальными правовыми актами Советского района, и иной просроченной (неурегулированной) задолженности по денежным обязательствам перед Советским районом на дату подачи заявления;</p> <p>5) заявитель – юридическое лицо не должно находиться в процессе реорганизации (за исключением реорганизации в форме присоединения к юридическому лицу, являющемуся заявителем, другого юридического лица), ликвидации, в отношении него не введена процедура банкротства, деятельность заявителя не приостановлена в порядке, предусмотренном законодательством Российской Федерации, а заявитель – индивидуальный</p>

	предоставляющие отчётному финансовому году;	предприниматель (крестьянское (фермерское) хозяйство) не должен прекращать деятельность в качестве индивидуального предпринимателя (крестьянского (фермерского) хозяйства) на дату подачи заявления;	строительство, строителей подрядчика, выполнившего работы по капитальному строительству объекта перерабатывающих производств сельскохозяйственной продукции с допуском к видам выполненных работ и (или) иные документы, предусмотренные законодательством Российской Федерации (при наличии);
	7) наличие у лиц, являющихся поставщиками (подрядчиками, исполнителями) по договорам (соглашениям), заключённым с заявителем и подтверждающим затраты заявителя, соответствующего вида экономической деятельности;	6) заявитель не должен являться иностранным юридическим лицом, в том числе офшорной компанией, а также российским юридическим лицом, в уставном (складочном) капитале которого доля прямого или косвенного (через третьих лиц) участия офшорных компаний в совокупности превышает 25 процентов (если иное не предусмотрено законодательством Российской Федерации). При расчёте доли участия офшорных компаний в капитале российских юридических лиц не учитывается прямое и (или) косвенное участие офшорных компаний в капитале публичных акционерных обществ (в том числе со статусом международной компании), акции которых обращаются на организованных торгах в Российской Федерации, а также косвенное участие таких офшорных компаний в капитале других российских юридических лиц, реализованное через участие в капитале указанных публичных акционерных обществ;	8) копии сертификатов качества и (или) паспорта (технического формуляра) изделия на строительные материалы, оборудование и комплектующие, использованные при строительстве (за исключением пиломатериалов);
	8) наличие у заявителя поголовья сельскохозяйственных животных прошедших индивидуальную или групповую идентификацию и поставленных на учёт в филиале Бюджетного учреждения Ханты-Мансийского автономного округа – Югры «Ветеринарный центр» в городе Советском;	7) в реестре дисквалифицированных лиц отсутствуют сведения о дисквалифицированных руководителе, членах коллегиального исполнительного органа, лице, исполняющем функции единоличного исполнительного органа, или главном бухгалтере заявителя, являющегося юридическим лицом, об индивидуальном предпринимателе (о главе крестьянского (фермерского) хозяйства) на дату подачи заявления;	9) документы, подтверждающие затраты на приобретение строительных материалов и конструкций (договоры, платёжные поручения и (или) кассовые чеки (бланки строгой отчётности);
	9) наличие у заявителя участка для содержания сельскохозяйственных животных (крупного и (или) мелкого рогатого скота, свиней, лошадей, птицы (за исключением экзотических пород)), указанных в информации о количестве поголовья сельскохозяйственных животных и производства продукции, указанной в информации об объёме произведённой продукции животноводства, с соответствующим видом разрешённого использования на территории Советского района;	8) заявитель не должен получать средства из бюджета Советского района на основании иных муниципальных правовых актов Советского района на цель, указанную в пункте 1.3 раздела 1 настоящего Порядка на дату подачи заявления;	10) копии правоустанавливающих документов на участок, объекты (объекты) для содержания сельскохозяйственных животных (крупного и (или) мелкого рогатого скота, свиней, лошадей, птицы (за исключением экзотических пород)), указанных в информации о количестве поголовья сельскохозяйственных животных, права на который не зарегистрированы в Едином государственном реестре недвижимости;
	10) наличие у заявителя объектов (объекта), зарегистрированных в порядке, установленном Российской Федерацией для содержания сельскохозяйственных животных (крупного и (или) мелкого рогатого скота, свиней, лошадей, птицы (за исключением экзотических пород)), указанных в информации о количестве поголовья сельскохозяйственных животных, площадью обеспечивающей содержание имеющегося поголовья на территории Советского района.	9) наличие у заявителя поголовья сельскохозяйственных животных прошедших индивидуальную или групповую идентификацию и поставленных на учёт в филиале Бюджетного учреждения Ханты-Мансийского автономного округа – Югры «Ветеринарный центр» в городе Советском на 1 января текущего финансового года;	11) документы, подтверждающие соответствие требованию установленному пунктом 11 в настоящей строке графы 4 «Требования, которым должен соответствовать заявитель» и (договоры оказания услуг по электроснабжению, водоснабжению, системе канализации или утилизации отходов санитарно-эпидемиологического заключения территориального подразделения Федеральной службы по надзору в сфере защиты прав потребителей и благополучия человека или заключение о проведении санитарно-эпидемиологической экспертизы о соответствии требованиям санитарных норм и правил);
	11) достижение значений результатов предоставления субсидии, предусмотренных соглашением о предоставлении субсидии.	10) наличие у заявителя вновь созданного объекта перерабатывающих производств сельскохозяйственной продукции зарегистрированного в порядке, установленном Российской Федерацией общей полезной площадью не менее 150 квадратных метров на территории Советского района на дату подачи заявления (за исключением объектов первичной переработки (убойных пунктов));	12) копии деклараций (сертификатов) соответствия продукции в соответствии Федеральным законом № 184-ФЗ на продукцию, указанную в информации об объёмах произведённой продукции
		11) вновь созданный объект перерабатывающих производств сельскохозяйственной продукции подключен к электроснабжению, водоснабжению, системе канализации или утилизации отходов и имеет действующее санитарно-эпидемиологическое заключение территориального подразделения Федеральной службы по надзору в сфере защиты прав	

			потребителей и благополучия человека или действующее заключение о проведении санитарно-эпидемиологической экспертизы о соответствии требованиям санитарных норм и правил на дату подачи заявления; 12) на вновь созданном объекте перерабатывающих производств сельскохозяйственной продукции производится не менее 10 наименований производимой продукции животноводства, указанной в информации об объёме произведённой продукции животноводства, имеющей действующие декларации (сертификаты) соответствия продукции в соответствии с Федеральным законом № 184-ФЗ на дату подачи заявления (за исключением объектов первичной переработки (убойных пунктов)).	животноводства.
Возмещение затрат на модернизацию, реконструкцию сельскохозяйственных объектов, объектов перерабатывающих производств сельскохозяйственной продукции капитального строительства, в том числе внедрение энергосберегающих, ресурсосберегающих и передовых технологий				
3.	Возмещение затрат на модернизацию, реконструкцию сельскохозяйственных объектов капитального строительства, в том числе внедрение энергосберегающих, ресурсосберегающих и передовых технологий			
3.1.	Сельскохозяйственный товаропроизводитель, осуществляющий деятельность по производству и реализации продукции растениеводства (выращивание огурцов, помидор, зеленых культур, картофеля)	1) полнота и достоверность представленных заявителем документов, предусмотренных настоящим Порядком; 2) осуществление заявителем деятельности на территории Советского района; 3) согласие заявителя на осуществление проверки администрацией Советского района соблюдения им порядка и условий предоставления субсидий, в том числе в части достижения результатов их предоставления, а также проверка органами муниципального финансового контроля Советского района, органами государственного финансового контроля Ханты-Мансийского автономного округа – Югры в соответствии со статьями 268.1 и 269.2 Бюджетного кодекса Российской Федерации; 4) соглашение о предоставлении субсидии заключено индивидуальным предпринимателем, главой крестьянского (фермерского) хозяйства, лицом, упомянутым на осуществление действий от имени заявителя; 5) наличие у заявителя открытого расчетного счета в учреждениях Центрального банка Российской Федерации или кредитных организациях; 6) наличие затрат заявителя, указанных в подпункте 2 пункта 2.3 раздела 2 настоящего Порядка произведённых в текущем финансовом году, отчётном финансовом году и за два года, предшествующие отчётному финансовому году;	1) наличие у заявителя государственной регистрации в качестве юридического лица (крестьянского (фермерского) хозяйства, индивидуального предпринимателя); 2) наличие у заявителя вида экономической деятельности соответствующей категории заявителя, указанной в строке графы 2 «Категория заявителя» и продукции растениеводства, указанной в информации об объёме произведённой продукции растениеводства на дату подачи заявления; 3) отсутствие у заявителя неисполненной обязанности по уплате налогов, сборов, страховых взносов, пеней, штрафов, процентов, подлежащих уплате в соответствии с законодательством Российской Федерации о налогах и сборах на дату формирования налогового органа справки об исполнении обязанности по уплате налогов, сборов, пеней, штрафов, процентов по запросу уполномоченного органа; 4) отсутствие у заявителя просроченной задолженности по возврату в бюджет Советского района субсидий в соответствии с настоящим Порядком, субсидий, бюджетных инвестиций, предоставленных, в том числе в соответствии с иными муниципальными правовыми актами Советского района, и иной просроченной (неурегулированной) задолженности по денежным обязательствам перед Советским районом на дату подачи заявления; 5) заявитель – юридическое лицо не должно находиться в процессе реорганизации (за исключением реорганизации в форме присоединения к юридическому лицу, являющемуся заявителем, другого юридического лица), ликвидации, в отношении него не введена процедура банкротства, деятельность заявителя не приостановлена в порядке, предусмотренном законодательством Российской Федерации, а заявитель – индивидуальный предприниматель (крестьянское (фермерское) хозяйство) не	1) информационная карта; 2) копия документа, удостоверяющего личность заявителя – индивидуального предпринимателя, главы крестьянского (фермерского) хозяйства; 3) справка-расчет субсидии на поддержку малых форм хозяйствования по форме, утвержденной Постановлением № 1264, размещенным на официальном сайте Советского района; 4) копия документа, подтверждающего полномочия лица на осуществление действий от имени заявителя, подписавшего заявление (приказ заявителя – юридического лица, за подписью его руководителя или иного лица, уполномоченного на это в соответствии с федеральным законом и учредительными документами, договор, доверенность); 5) информация об объёмах произведённой продукции растениеводства; 6) документы, подтверждающие выполнение работ порядком способом (договоры, сметная документация, акты о приеме выполненных работ (форма КС-2), справки о стоимости выполненных работ и затрат (форма КС-3), платежные поручения и (или) кассовые чеки (бланки строгой отчетности), кассовые чеки коррекции (бланки строгой отчетности коррекции) в соответствии с Законом № 54-ФЗ, копии документов, подтверждающих членство в саморегулирующей организации, основанной на членстве лиц, осуществляющих строительство, строителей подрядчика, выполняющего работы по модернизации, реконструкции действующего

		7) наличие у лиц, являющихся поставщиками (подрядчиками, исполнителями) по договорам (соглашениям), заключенным с заявителем и подтверждающим затраты заявителя, соответствующего вида экономической деятельности; 8) наличие у заявителя участка для производства продукции, указанной в информации об объёме произведённой продукции растениеводства, с соответствующим видом разрешенного использования на территории Советского района; 9) наличие у заявителя объектов (объекта), зарегистрированных в порядке установленном Российской Федерацией для производства продукции растениеводства, указанной в информации об объёме произведённой продукции растениеводства на территории Советского района; 10) наличие у заявителя действующего сельскохозяйственного объекта, зарегистрированного в порядке, установленном Российской Федерацией общей полезной площадью не менее 600 квадратных метров на территории Советского района; 11) достижение значений результатов предоставления субсидии, предусмотренных соглашением о предоставлении субсидии.	должен прекратить деятельность в качестве индивидуального предпринимателя (крестьянского (фермерского) хозяйства) на дату подачи заявления; 6) заявитель не должен являться иностранным юридическим лицом, в том числе офшорной компанией, а также российским юридическим лицом, в уставном (складочном) капитале которого доля прямого или косвенного (через третьих лиц) участия офшорных компаний в совокупности превышает 25 процентов (если иное не предусмотрено законодательством Российской Федерации). При расчете доли участия офшорных компаний в капитале российских юридических лиц не учитывается прямое и (или) косвенное участие офшорных компаний в капитале публичных акционерных обществ (в том числе со статусом международной компании), акции которых обращаются на организованных торгах в Российской Федерации, а также косвенное участие таких офшорных компаний в капитале других российских юридических лиц, реализованное через участие в капитале указанных публичных акционерных обществ; 7) в реестре дисквалифицированных лиц отсутствуют сведения о дисквалифицированных руководителях, членах коллегиального исполнительного органа, лице, исполняющем функции единоличного исполнительного органа, или главном бухгалтере заявителя, являющегося юридическим лицом, об индивидуальном предпринимателе (о главе крестьянского (фермерского) хозяйства) на дату подачи заявления; 8) заявитель не должен получать средства из бюджета Советского района на основании иных муниципальных правовых актов Советского района на цель, указанную в пункте 1.3 раздела 1 настоящего Порядка на дату подачи заявления; 9) заявитель не должен получать средства из бюджета Советского района с целью возмещения затрат указанных в подпункте 1 пункта 2.3 раздела 2 настоящего Порядка на действующий сельскохозяйственный объект на дату подачи заявления; 10) наличие у заявителя действующих деклараций (сертификатов) соответствия продукции в соответствии с Федеральным законом № 184-ФЗ на продукцию указанную в информации об объёме произведённой продукции растениеводства, на дату подачи заявления, в случае осуществления деятельности по производству продукции растениеводства в отчётном финансовом году.	сельскохозяйственного объекта с допуском к видам выполненных работ и (или) иные документы, предусмотренные законодательством Российской Федерации (при наличии); 7) копии сертификатов качества и (или) паспорта (технического формуляра) изделия на строительные материалы, оборудование и комплектующие, использованные при модернизации, реконструкции (за исключением пилотматериалов); 8) документы, подтверждающие затраты на приобретение строительных материалов и конструкций (договоры, платежные поручения и (или) кассовые чеки (бланки строгой отчетности), кассовые чеки коррекции (бланки строгой отчетности коррекции) в соответствии с Законом № 54-ФЗ, акты выполненных работ (оказанных услуг), акты приема-передачи товара, товарные накладные, счета-фактуры и (или) иные документы, предусмотренные законодательством Российской Федерации); 9) копии правоустанавливающих документов на участок, объекты (объект) для производства продукции, указанной в информации об объёме произведённой продукции растениеводства, действующий сельскохозяйственный объект, права на который не зарегистрированы в Едином государственном реестре недвижимости; 10) копии деклараций (сертификатов) соответствия продукции в соответствии с Федеральным законом № 184-ФЗ на продукцию, указанную в информации об объёмах произведённой продукции растениеводства, в случае осуществления деятельности по производству продукции растениеводства в отчётном финансовом году.
3.2.	Сельскохозяйственный товаропроизводитель, осуществляющий деятельность по содержанию сельскохозяйственных животных (крупного и (или) мелкого рогатого скота, свиней, лошадей, птицы (за	1) полнота и достоверность представленных заявителем документов, предусмотренных настоящим Порядком; 2) осуществление заявителем деятельности на территории Советского района; 3) согласие заявителя на осуществление проверки администрацией Советского района соблюдения им порядка и условий предоставления субсидий, в том числе в части достижения результатов их предоставления, а	1) наличие у заявителя государственной регистрации в качестве юридического лица (крестьянского (фермерского) хозяйства, индивидуального предпринимателя) на дату подачи заявления; 2) наличие у заявителя вида экономической деятельности соответствующей категории заявителя, указанной в строке графы 2 «Категория заявителя» и поголовью сельскохозяйственных животных, указанному в информации о количестве поголовья сельскохозяйственных животных на дату подачи заявления; 3) отсутствие у заявителя неисполненной обязанности по уплате	1) информационная карта; 2) копия документа, удостоверяющего личность заявителя – индивидуального предпринимателя, главы крестьянского (фермерского) хозяйства; 3) справка-расчет субсидии на поддержку малых форм хозяйствования по форме, утвержденной далее Постановлением № 1264, размещенным на официальном сайте Советского района; 4) копия документа, подтверждающего полномочия лица на осуществление действий от имени

<p>исключением экзотических пород))</p>	<p>также проверка органами муниципального финансового контроля Советского района органами государственного финансового контроля Ханты-Мансийского автономного округа – Югры в соответствии со статьями 268.1 и 269.2 Бюджетного кодекса Российской Федерации;</p> <p>4) соглашение о предоставлении субсидии заявителем – индивидуальным предпринимателем, главой крестьянского (фермерского) хозяйства, лицом, уполномоченным на осуществление действий от имени заявителя;</p> <p>5) наличие у заявителя открытого расчетного счета в учреждениях Центрального банка Российской Федерации или кредитных организациях;</p> <p>6) наличие затрат заявителя, указанных в подпункте 2 пункта 2.3 раздела 2 настоящего Порядка произведенных в текущем финансовом году, отчетном финансовом году и за два года, предшествующие отчетному финансовому году;</p> <p>7) наличие у лиц, являющихся поставщиками (подрядчиками, исполнителями) по договорам (соглашениям), заключенным с заявителем и подтверждающим затраты заявителя, соответствующего вида экономической деятельности;</p> <p>8) наличие у заявителя поголовья сельскохозяйственных животных прошедших индивидуальную или групповую идентификацию и поставленных на учёт в филиале Бюджетного учреждения Ханты-Мансийского автономного округа – Югры «Ветеринарный центр» в городе Советском;</p> <p>9) наличие у заявителя участка для содержания сельскохозяйственных животных (крупного и (или) мелкого рогатого скота, свиней, лошадей, птицы (за исключением экзотических пород)), указанных в информации о количестве поголовья сельскохозяйственных животных и производства продукции, указанной в информации об объёме произведённой продукции животноводства, с соответствующим видом разрешенного использования на территории Советского района;</p> <p>10) наличие у заявителя объектов (объекта), зарегистрированных в порядке установленном Российской Федерацией для содержания</p>	<p>налогов, сборов, страховых взносов, пеней, штрафов, процентов, подлежащих уплате в соответствии с законодательством Российской Федерации о налогах и сборах на дату формирования налогового отчета справки об исполнении обязанности по уплате налогов, сборов, пеней, штрафов, процентов по запросу уполномоченного органа;</p> <p>4) отсутствие у заявителя просроченной задолженности по возврату в бюджет Советского района субсидий в соответствии с настоящим Порядком, субсидий, бюджетных инвестиций, предоставленных, в том числе в соответствии с иными муниципальными правовыми актами Советского района, и иной просроченной (неурегулированной) задолженности по денежным обязательствам перед Советским районом на дату подачи заявления;</p> <p>5) заявитель – юридическое лицо не должно находиться в процессе реорганизации (за исключением реорганизации в форме присоединения к юридическому лицу, являющемуся заявителем, другого юридического лица), ликвидации, в отношении него не введена процедура банкротства, деятельность заявителя не приостановлена в порядке, предусмотренном законодательством Российской Федерации, а заявитель – индивидуальный предприниматель (крестьянское (фермерское) хозяйство) не должен прекратить деятельность в качестве индивидуального предпринимателя (крестьянского (фермерского) хозяйства) на дату подачи заявления;</p> <p>6) заявитель не должен являться иностранным юридическим лицом, в уставном (складочном) капитале которого доля прямого или косвенного (через третьих лиц) участия офшорных компаний в совокупности превышает 25 процентов (если иное не предусмотрено законодательством Российской Федерации). При расчете доли участия офшорных компаний в капитале российских юридических лиц не учитывается прямое и (или) косвенное участие офшорных компаний в капитале публичных акционерных обществ (в том числе со статусом международной компании), акции которых обращаются на организованных торгах в Российской Федерации, а также косвенное участие таких офшорных компаний в капитале других российских юридических лиц, реализованное через участие в капитале указанных публичных акционерных обществ;</p> <p>7) в реестре дисквалифицированных лиц отсутствуют сведения о дисквалифицированных руководителе, членах коллегиального исполнительного органа, лице, исполняющем функции единоличного исполнительного органа, или главным бухгалтером заявителя, являющегося юридическим лицом, об индивидуальном предпринимателе (о главе крестьянского (фермерского) хозяйства) на дату подачи заявления;</p> <p>8) заявитель не должен получать средства из бюджета Советского района на основании иных муниципальных правовых актов</p>	<p>заявителя, подписавшего заявление (приказ заявителя – юридического лица, за подписью его руководителя или иного лица, уполномоченного на это в соответствии с федеральным законом и учредительными документами, договор, доверенность);</p> <p>5) информация об объёмах произведённой продукции животноводства;</p> <p>6) информация о количестве поголовья сельскохозяйственных животных;</p> <p>7) документы, подтверждающие выполнение работ подрядным способом (договоры, сметная документация, акты о приеме выполненных работ (форма КС-2), справки о стоимости выполненных работ и затрат (форма КС-3), платежные поручения и (или) кассовые чеки (бланки строгой отчетности), кассовые чеки коррекции (бланки строгой отчетности коррекции) в соответствии с Законом № 54-ФЗ, копии документов, подтверждающих членство в саморегулирующей организации, основанной на членстве лиц, осуществляющих строительство, строителей подрядчика, выполнившего работы по модернизации, реконструкции действующего сельскохозяйственного объекта с допуском к видам выполненных работ и (или) иные документы, предусмотренные законодательством Российской Федерации) (при наличии);</p> <p>8) копии сертификатов качества и (или) паспорта (технического формуляра) изделия на строительные материалы, оборудование и комплектующие, использованные при модернизации, реконструкции (за исключением пиломатериалов);</p> <p>9) документы, подтверждающие затраты на приобретение строительных материалов и конструкций (договоры, платежные поручения и (или) кассовые чеки (бланки строгой отчетности), кассовые чеки коррекции (бланки строгой отчетности коррекции) в соответствии с Законом № 54-ФЗ, акты приема-передачи товара, товарные накладные, счета-фактуры и (или) иные документы, предусмотренные законодательством Российской Федерации);</p> <p>10) копии правоустанавливающих документов на участок, объекты (объект) для содержания сельскохозяйственных животных (крупного и (или) мелкого рогатого скота, свиней, лошадей, птицы (за исключением экзотических пород)), указанных в</p>
---	--	--	--

	<p>сельскохозяйственных животных (крупного и (или) мелкого рогатого скота, свиней, лошадей, птицы (за исключением экзотических пород)), указанных в информации о количестве поголовья сельскохозяйственных животных, площадью обеспечивающей содержание имеющегося поголовья на территории Советского района;</p> <p>11) наличие у заявителя действующего сельскохозяйственного объекта, зарегистрированного в порядке, установленном Российской Федерацией общей полезной площадью не менее 600 квадратных метров на территории Советского района;</p> <p>12) действующий сельскохозяйственный объект заявителя, осуществляющего деятельность по содержанию сельскохозяйственных животных (крупного рогатого скота, свиней, лошадей, сельскохозяйственной птицы (за исключением экзотических пород)), оснащён действующими механизированными или автоматизированными системами поения и кормления сельскохозяйственных животных, уборки навоза, управлением микроклиматом или системой вентиляции, подключен к электроснабжению, водоснабжению, системе канализации или утилизации навоза;</p> <p>13) действующий сельскохозяйственный объект заявителя, осуществляющего деятельность по содержанию сельскохозяйственных животных (мелкого рогатого скота), оснащён действующими механизированными или автоматизированными системами поения и кормления сельскохозяйственных животных, управлением микроклиматом или системой вентиляции, подключен к электроснабжению, водоснабжению;</p> <p>14) действующий сельскохозяйственный объект заявителя, осуществляющего деятельность по содержанию сельскохозяйственных животных (крупного и (или) мелкого рогатого скота молочной специализации), оснащён действующей механизированной или автоматизированной системой доения;</p> <p>15) достижение значений результатов предоставления субсидии, предусмотренных соглашением о предоставлении субсидии.</p>	<p>Советского района на цель, указанную в пункте 1.3 раздела 1 настоящего Порядка на дату подачи заявления;</p> <p>9) наличие у заявителя поголовья сельскохозяйственных животных прошедших индивидуальную или групповую идентификацию и поставленных на учёт в филиале Бюджетного учреждения Ханты-Мансийского автономного округа – Югры «Ветеринарный центр» в городе Советском на 1 января текущего финансового года;</p> <p>10) наличие у заявителя действующих деклараций (сертификатов) соответствия продукции в соответствии с Федеральным законом № 184-ФЗ на продукцию указанную в информации об объёме произведённой продукции животноводства, на дату подачи заявления (в случае если требования об обязательной сертификации (декларировании) такой продукции установлены законодательством Российской Федерации) в случае осуществления деятельности по производству продукции животноводства в отчетном финансовом году;</p> <p>11) заявитель не должен получать средства из бюджета Советского района с целью возмещения затрат указанных в подпункте 1 пункта 2.3 раздела 2 настоящего Порядка на действующий сельскохозяйственный объект на дату подачи заявления.</p>	<p>информации о количестве поголовья сельскохозяйственных животных, действующий сельскохозяйственный объект права на который не зарегистрированы в Едином государственном реестре недвижимости;</p> <p>11) документы, подтверждающие соответствие условиям установленным пунктами 12 - 14 в настоящей строке графы 2 «Условия предоставления субсидии» и (договоры, платежные поручения и (или) кассовые чеки (бланки строгой отчетности), кассовые чеки коррекции (бланки строгой отчетности коррекции) в соответствии с Законом № 54-ФЗ, акты приема-передачи товара, товарные накладные; счета-фактуры и иные документы, подтверждающие произведенные расходы, предусмотренные законодательством Российской Федерации);</p> <p>12) копии деклараций (сертификатов) соответствия продукции в соответствии Федеральным законом № 184-ФЗ на продукцию, указанную в информации об объемах произведённой продукции животноводства (в случае если требования об обязательной сертификации (декларировании) такой продукции установлены законодательством Российской Федерации) в случае осуществления деятельности по производству продукции животноводства в отчетном финансовом году.</p>
<p>4.</p>	<p>Возмещение затрат на модернизацию, реконструкцию объектов перерабатывающих производств сельскохозяйственной продукции капитального строительства, в том числе внедрение энергоберегающих, ресурсосберегающих и передовых технологий</p>	<p>1) наличие у заявителя государственной регистрации в качестве</p>	<p>1) информационная карта;</p>
<p>4.1.</p>	<p>Сельскохозяйственный</p>	<p>1) полнота и достоверность представленных</p>	<p>1) наличие у заявителя государственной регистрации в качестве</p>

<p>товаропроизводитель, осуществляющий деятельность по содержанию сельскохозяйственных животных (крупного и (или) мелкого рогатого скота, свиней, лошадей, птицы (за исключением экзотических пород))</p>	<p>заявителем документов, предусмотренных настоящим Порядком; 2) осуществление заявителем деятельности на территории Советского района; 3) согласие заявителя на осуществление проверки администрацией Советского района соблюдения им порядка и условий предоставления субсидий, в том числе в части достижения результатов их предоставления, а также проверка органами муниципального финансового контроля Советского района, органами государственного финансового контроля Ханты-Мансийского автономного округа – Югры в соответствии со статьями 268.1 и 269.2 Бюджетного кодекса Российской Федерации; 4) соглашение о предоставлении субсидии заключено – индивидуальным предпринимателем, главой крестьянского (фермерского) хозяйства, лицом, уполномоченным на осуществление действий от имени заявителя; 5) наличие у заявителя открытого расчетного счета в учреждениях Центрального банка Российской Федерации или кредитных организациях; 6) наличие затрат заявителя, указанных в подпункте 2 пункта 2.3 раздела 2 настоящего Порядка произведённых в текущем финансовом году, отчётном финансовом году и за два года, предшествующие отчётному финансовому году; 7) наличие у лиц, являющихся поставщиками (подрядчиками, исполнителями) по договорам (соглашениям), заключённым с заявителем и подтверждающим затраты заявителя, соответствующего вида экономической деятельности; 8) наличие у заявителя поголовья сельскохозяйственных животных прошедших индивидуальную или групповую идентификацию и поставленных на учёт в филиале Бюджетного учреждения Ханты-Мансийского автономного округа – Югры «Ветеринарный центр» в городе Советском; 9) наличие у заявителя участка для содержания сельскохозяйственных животных (крупного и (или) мелкого рогатого скота, свиней, лошадей, птицы (за исключением экзотических пород)), указанных в информации о количестве поголовья</p>	<p>юридического лица (крестьянского (фермерского) хозяйства, индивидуального предпринимателя) на дату подачи заявления; 2) наличие у заявителя вида экономической деятельности соответствующей категории заявителя, указанной в настоящей строке графы 2 «Категория заявителя» и поголовью сельскохозяйственных животных, указанному в информации о количестве поголовья сельскохозяйственных животных на дату подачи заявления; 3) отсутствие у заявителя неисполненной обязанности по уплате налогов, сборов, страховых взносов, пеней, штрафов, процентов, подлежащих уплате в соответствии с законодательством Российской Федерации о налогах и сборах на дату формирования налоговым органом справки об исполнении обязанности по уплате налогов, сборов, пеней, штрафов, процентов по запросу уполномоченного органа; 4) отсутствие у заявителя просроченной задолженности по возврату в бюджет Советского района субсидий в соответствии с настоящим Порядком, субсидий, бюджетных инвестиций, предоставленных, в том числе в соответствии с иными муниципальными правовыми актами Советского района, и иной просроченной (неурегулированной) задолженности по денежным обязательствам перед Советским районом на дату подачи заявления; 5) заявитель – юридическое лицо не должно находиться в процессе реорганизации (за исключением реорганизации в форме присоединения к юридическому лицу, являющемуся заявителем, другого юридического лица), ликвидации, в отношении него не введена процедура банкротства, деятельность заявителя не приостановлена в порядке, предусмотренном законодательством Российской Федерации, а заявитель – индивидуальный предприниматель (крестьянское (фермерское) хозяйство) не должен прекратить деятельность в качестве индивидуального предпринимателя (крестьянского (фермерского) хозяйства) на дату подачи заявления; 6) заявитель не должен являться иностранным юридическим лицом, в том числе офшорной компанией, а также российским юридическим лицом, в уставном (складочном) капитале которого доля прямого или косвенного (через третьих лиц) участия офшорных компаний в совокупности превышает 25 процентов (если иное не предусмотрено законодательством Российской Федерации). При расчете доли участия офшорных компаний в капитале российских юридических лиц не учитывается прямое и (или) косвенное участие офшорных компаний в капитале публичных акционерных обществ (в том числе со статусом международной компании), акции которых обращаются на организованных торгах в Российской Федерации, а также косвенное участие таких офшорных компаний в капитале других российских юридических лиц, реализованное через участие в капитале указанных публичных акционерных обществ;</p>	<p>2) копия документа, удостоверяющего личность заявителя – индивидуального предпринимателя, главы крестьянского (фермерского) хозяйства; 3) справка-расчет субсидии на поддержку малых форм хозяйствования по форме, утвержденной далее Постановлением № 1264, размещенным на официальном сайте Советского района; 4) копия документа, подтверждающего полномочия лица на осуществление действий от имени заявителя, подписавшего заявление (приказ заявителя – юридического лица, за подписью его руководителя или иного лица, уполномоченного на это в соответствии с федеральным законом и учредительными документами, договор, доверенность); 5) информация об объемах произведённой продукции животноводства; 6) информация о количестве поголовья сельскохозяйственных животных; 7) документы, подтверждающие выполнение работ подрядным способом (договоры, сметная документация, акты о приеме выполненных работ (форма КС-2), справки о стоимости выполненных работ и затрат (форма КС-3), платёжные поручения и (или) кассовые чеки (банки строгой отчетности), кассовые чеки коррекции (банки строгой отчетности коррекции) в соответствии с Законом № 54-ФЗ, копии документов, подтверждающих членство в саморегулирующей организации, основанной на членстве лиц, осуществляющих строительство, строителей подрядчика, выполнившего работы по модернизации, реконструкции действующего объекта перерабатывающих производств сельскохозяйственной продукции с допуском к видам выполненных работ и (или) иные документы, предусмотренные законодательством Российской Федерации) (при наличии); 8) копии сертификатов качества и (или) паспорта (технического формуляра) изделия на строительные материалы, оборудование и комплектующие, использованные при модернизации, реконструкции (за исключением пиломатериалов); 9) документы, подтверждающие затраты на приобретение строительных материалов и конструкций (договоры, платёжные поручения и (или) кассовые чеки (банки строгой отчетности), кассовые чеки коррекции (банки строгой отчетности коррекции) в соответствии с Законом №</p>
---	---	---	--

	<p>сельскохозяйственных животных и производства продукции, указанной в информации об объеме произведенной продукции животноводства, с соответствующим видом разрешенного использования на территории Советского района; 10) наличие у заявителя объектов (объекта), зарегистрированных в порядке установленном Российской Федерацией для содержания сельскохозяйственных животных (крупного и (или) мелкого рогатого скота, свиней, лошадей, птицы (за исключением экзотических пород)), указанных в информации о количестве поголовья сельскохозяйственных животных, площадью обеспечения содержания имеющегося поголовья на территории Советского района; 11) наличие у заявителя действующего объекта перерабатывающих производств сельскохозяйственной продукции зарегистрированного в порядке, установленном Российской Федерацией общей полезной площадью не менее 150 квадратных метров на территории Советского района (за исключением объектов первичной переработки (убойных пунктов)); 12) действующий объект перерабатывающих производств сельскохозяйственной продукции подключен к электроснабжению, водоснабжению, системе канализации или утилизации отходов и имеет действующее санитарно-эпидемиологическое заключение территориального подразделения Федеральной службы по надзору в сфере защиты прав потребителей и благополучия человека или действующее заключение о проведении санитарно-эпидемиологической экспертизы о соответствии требованиям санитарных норм и правил; 13) на действующем объекте перерабатывающих производств сельскохозяйственной продукции производится не менее 10 наименований производимой продукции животноводства, указанной в информации об объеме произведенной продукции животноводства, имеющей действующие декларации (сертификаты) соответствия продукции в соответствии с Федеральным законом № 184-ФЗ (за исключением объектов первичной переработки (убойных пунктов));</p>	<p>7) в реестре дисквалифицированных лиц отсутствуют сведения о дисквалифицированных руководителе, членах коллегиального исполнительного органа, лице, исполняющем функции единоличного исполнительного органа, или главном бухгалтере заявителя, являющегося юридическим лицом, об индивидуальном предпринимателе (о главе крестьянского (фермерского) хозяйства) на дату подачи заявления; 8) заявитель не должен получать средства из бюджета Советского района на основании иных муниципальных правовых актов Советского района на цель, указанную в пункте 1.3 раздела 1 настоящего Порядка на дату подачи заявления; 9) наличие у заявителя поголовья сельскохозяйственных животных прошедших индивидуальную или групповую идентификацию и поставленных на учёт в филиале Бюджетного учреждения Ханты-Мансийского автономного округа – Югры «Ветеринарный центр» в городе Советском на 1 января текущего финансового года; 10) наличие у заявителя действующих деклараций (сертификатов) соответствия продукции в соответствии с Федеральным законом № 184-ФЗ на продукцию указанную в информации об объеме произведенной продукции животноводства, на дату подачи заявления; 11) заявитель не должен получать средства из бюджета Советского района с целью возмещения затрат указанных в подпункте 1 пункта 2.3 раздела 2 настоящего Порядка на действующий объект перерабатывающих производств сельскохозяйственной продукции на дату подачи заявления.</p>	<p>54-ФЗ, акты выполненных работ (оказанных услуг), акты приема-передачи товара, товарные накладные, счета-фактуры и (или) иные документы, предусмотренные законодательством Российской Федерации); 10) копии правоустанавливающих документов на участок, объекты (объект) для содержания сельскохозяйственных животных (крупного и (или) мелкого рогатого скота, свиней, лошадей, птицы (за исключением экзотических пород)), указанных в информации о количестве поголовья сельскохозяйственных животных, действующий объект перерабатывающих производств сельскохозяйственной продукции, права на который не зарегистрированы в Едином государственном реестре недвижимости; 11) документы, подтверждающие соответствие условно установленному пунктом 12 в настоящей строке графы 2 «Условия предоставления субсидии» и (договоры оказания услуг по электроснабжению, водоснабжению, системе канализации или утилизации отходов санитарно-эпидемиологическое заключение территориального подразделения Федеральной службы по надзору в сфере защиты прав потребителей и благополучия человека или заключение о проведении санитарно-эпидемиологической экспертизы о соответствии требованиям санитарных норм и правил); 12) копии деклараций (сертификатов) соответствия продукции в соответствии Федеральным законом № 184-ФЗ на продукцию, указанную в информации об объемах произведённой продукции животноводства.</p>
--	---	--	--

		14) достижение значений результатов предоставления субсидии, предусмотренных соглашением о предоставлении субсидии.		
Возмещение затрат на строительство, модернизацию, в том числе внедрение энергоберегающих, ресурсосберегающих и передовых технологий, объектов электроснабжения, водоснабжения, газоснабжения, обеспечивающих производство и (или) переработку сельскохозяйственной (рыбной) продукции				
5.	Возмещение затрат на строительство, модернизацию, в том числе внедрение энергоберегающих, ресурсосберегающих и передовых технологий, объектов электроснабжения, водоснабжения, газоснабжения, обеспечивающих производство сельскохозяйственной продукции			
5.1.	Сельскохозяйственный товаропроизводитель, осуществляющий деятельность по производству и реализации продукции растениеводства (выращивание огурцов, помидор, зеленых культур, картофеля)	1) полнота и достоверность представленных заявителем документов, предусмотренных настоящим Порядком; 2) осуществление заявителем деятельности на территории Советского района; 3) согласие заявителя на осуществление проверок администрацией Советского района соблюдения им порядка и условий предоставления субсидий, в том числе в части достижения результатов их предоставления, а также проверок органами муниципального финансового контроля Советского района, органами государственного финансового контроля Ханты-Мансийского автономного округа – Югры в соответствии со статьями 268.1 и 269.2 Бюджетного кодекса Российской Федерации; 4) соглашение о предоставлении субсидии заключено – индивидуальным предпринимателем, главой крестьянского (фермерского) хозяйства, лицом, уполномоченным на осуществление действий от имени заявителя; 5) наличие у заявителя открытого расчетного счета в учреждениях Центрального банка Российской Федерации или кредитных организациях; 6) наличие затрат заявителя, указанных в подпункте 3 пункта 2.3 раздела 2 настоящего Порядка произведенных в текущем финансовом году, отчетном финансовом году и за два года, предшествующие отчетному финансовому году; 7) наличие у лиц, являющихся поставщиками (подрядчиками, исполнителями) по договорам (соглашениям), заключенным с заявителем и подтверждающим затраты заявителя, соответствующего вида экономической деятельности; 8) наличие у заявителя участка для производства продукции, указанной в информации об объеме произведенной продукции растениеводства, с соответствующим видом разрешенного	1) наличие у заявителя государственной регистрации в качестве юридического лица (крестьянского (фермерского) хозяйства, индивидуального предпринимателя) на дату подачи заявления; 2) наличие у заявителя вида экономической деятельности соответствующей категории заявителя, указанной в настоящей строке графы 2 «Категория заявителя» и продукции растениеводства, указанной в информации об объеме произведенной продукции растениеводства на дату подачи заявления; 3) отсутствие у заявителя неисполненной обязанности по уплате налогов, сборов, страховых взносов, пеней, штрафов, процентов, подлежащих уплате в соответствии с законодательством Российской Федерации о налогах и сборах на дату формирования налогового органа справки об исполнении обязанности по уплате налогов, сборов, пеней, штрафов, процентов по запросу уполномоченного органа; 4) отсутствие у заявителя просроченной задолженности по возврату в бюджет Советского района субсидий в соответствии с настоящим Порядком, субсидий, бюджетных инвестиций, предоставленных, в том числе в соответствии с иными муниципальными правовыми актами Советского района, и иной просроченной (неурегулированной) задолженности по денежным обязательствам перед Советским районом на дату подачи заявления; 5) заявитель – юридическое лицо не должно находиться в процессе реорганизации (за исключением реорганизации в форме присоединения к юридическому лицу, являющемуся заявителем, другого юридического лица), ликвидации, в отношении него не введена процедура банкротства, деятельность заявителя не приостановлена в порядке, предусмотренном законодательством Российской Федерации, а заявитель – индивидуальный предприниматель (крестьянское (фермерское) хозяйство) не должен прекратить деятельность в качестве индивидуального предпринимателя (крестьянского (фермерского) хозяйства) на дату подачи заявления; 6) заявитель не должен являться иностранным юридическим лицом, в том числе офшорной компанией, а также российским юридическим лицом, в уставном (складочном) капитале которого доля прямого или косвенного (через третьих лиц) участия офшорных компаний в совокупности превышает 25 процентов (если иное не предусмотрено законодательством Российской Федерации). При расчете доли участия офшорных компаний в	1) информационная карта; 2) копия документа, удостоверяющего личность заявителя – индивидуального предпринимателя, главы крестьянского (фермерского) хозяйства; 3) справка-расчет субсидии на поддержку малых форм хозяйствования по форме, утвержденной Постановлением № 1264, размещенным на официальном сайте Советского района; 4) копия документа, подтверждающего полномочия лица на осуществление действий от имени заявителя, подписавшего заявление (приказ заявителя – юридического лица, за подписью его руководителя или иного лица, уполномоченного на это в соответствии с федеральным законом и учредительными документами, договор, доверенность); 5) информация об объемах произведенной продукции растениеводства; 6) документы, подтверждающие выполнение работ подрядным способом (договоры, сметная документация, акты о приеме выполненных работ (форма КС-2), справки о стоимости выполненных работ и затрат (форма КС-3), платежные поручения и (или) кассовые чеки (бланки строгой отчетности), кассовые чеки коррекции (бланки строгой отчетности коррекции) в соответствии с Законом № 54-ФЗ, копии документов, подтверждающих членство в саморегулирующей организации, основанной на членстве лиц, осуществляющих строительство, строителей подрядчика, выполнившего работы по строительству, модернизации объектов электроснабжения, водоснабжения, газоснабжения, обеспечивающих производство сельскохозяйственной продукции с допуском к видам выполняемых работ и (или) иные документы, предусмотренные законодательством Российской Федерации (при наличии); 7) копии сертификатов качества и (или) паспорта (технического формуляра) изделия на строительные материалы, оборудование и комплектующие, использованные при строительстве, модернизации (за исключением пиломатериалов);

		использования на территории Советского района; 9) наличие у заявителя объектов (объекта), зарегистрированных в порядке установленном Российской Федерацией для производства продукции растениеводства, указанной в информации об объеме произведенной продукции растениеводства на территории Советского района; 10) наличие у заявителя действующего сельскохозяйственного объекта, зарегистрированного в порядке, установленном Российской Федерацией общей полезной площадью не менее 600 квадратных метров на территории Советского района; 11) достижение значений результатов предоставления субсидии, предусмотренных соглашением о предоставлении субсидии.	капитале российских юридических лиц не учитывается прямое и (или) косвенное участие офшорных компаний в капитале публичных акционерных обществ (в том числе со статусом международной компании), акции которых обращаются на организованных торгах в Российской Федерации, а также косвенное участие таких офшорных компаний в капитале других российских юридических лиц, реализованное через участие в капитале указанных публичных акционерных обществ; 7) в реестре дисквалифицированных лиц отсутствуют сведения о дисквалифицированных руководителе, членах коллегиального исполнительного органа, лице, исполняющем функции единоличного исполнительного органа, или главным бухгалтере заявителя, являющегося юридическим лицом, об индивидуальном предпринимателе (о главе крестьянского (фермерского) хозяйства) на дату подачи заявления; 8) заявитель не должен получать средства из бюджета Советского района на основании иных муниципальных правовых актов Советского района на цель, указанную в пункте 1.3 раздела 1 настоящего Порядка на дату подачи заявления; 9) наличие у заявителя действующих деклараций (сертификатов) соответствия продукции в соответствии с Федеральным законом № 184-ФЗ на продукцию указанную в информации об объеме произведенной продукции растениеводства, на дату подачи заявления, в случае осуществления деятельности по производству продукции растениеводства в отчетном финансовом году; 10) наличие у заявителя вновь созданного объекта электроснабжения, водоснабжения, газоснабжения, обеспечивающего производство сельскохозяйственной продукции на территории Советского района на дату подачи заявления (в случае возмещения затрат на модернизацию); 11) наличие у заявителя действующего объекта электроснабжения, водоснабжения, газоснабжения, обеспечивающего производство сельскохозяйственной продукции на территории Советского района на дату подачи заявления (в случае возмещения затрат на модернизацию).	8) документы, подтверждающие затраты на приобретение строительных материалов и конструкций (договоры, платежные поручения и (или) кассовые чеки (бланки строгой отчетности), кассовые чеки коррекции (бланки строгой отчетности коррекции) в соответствии с Законом № 54-ФЗ, акты выполненных работ (оказанных услуг), акты приема-передачи товара, товарные накладные, счета-фактуры и (или) иные документы, предусмотренные законодательством Российской Федерации); 9) копии правоустанавливающих документов на участок, объекты (объект) для производства продукции, указанной в информации об объеме произведенной продукции растениеводства, действующий сельскохозяйственный объект, права на который не зарегистрированы в Едином государственном реестре недвижимости; 10) копии деклараций (сертификатов) соответствия продукции в соответствии с Федеральным законом № 184-ФЗ на продукцию, указанную в информации об объемах произведенной продукции растениеводства, в случае осуществления деятельности по производству продукции растениеводства в отчетном финансовом году.
6.	Возмещение затрат на строительство, модернизацию, в том числе внедрение энергоберегающих, ресурсосберегающих и передовых технологий, объектов электроснабжения, водоснабжения, газоснабжения, обеспечивающих производство и (или) переработку сельскохозяйственной продукции, возмещение затрат обеспечивающих производство сельскохозяйственной продукции, возмещение затрат обеспечивающих производство переработку сельскохозяйственной продукции			
6.1.	Сельскохозяйственный товаропроизводитель, осуществляющий деятельность по содержанию сельскохозяйственных животных (крупного и (или) мелкого рогатого скота, свиней, лошадей, птицы (за	1) полнота и достоверность представленных заявителем документов, предусмотренных настоящим Порядком; 2) осуществление заявителем деятельности на территории Советского района; 3) согласие заявителя на осуществление проверок администрацией Советского района соблюдения им порядка и условий предоставления субсидий, в том числе в части достижения результатов их предоставления, а	1) наличие у заявителя государственной регистрации в качестве юридического лица (крестьянского (фермерского) хозяйства, индивидуального предпринимателя) на дату подачи заявления; 2) наличие у заявителя вида экономической деятельности соответствующей категории заявителя, указанной в настоящей строке графы 2 «Категория заявителя» и поголовью сельскохозяйственных животных, указанному в информации о количестве поголовья сельскохозяйственных животных на дату подачи заявления; 3) отсутствие у заявителя неисполненной обязанности по уплате	1) информационная карта; 2) копия документа, удостоверяющего личность заявителя – индивидуального предпринимателя, главы крестьянского (фермерского) хозяйства; 3) справка-расчет субсидии на поддержку малых форм хозяйствования по форме, утвержденной далее Постановлением № 1264, размещенным на официальном сайте Советского района; 4) копия документа, подтверждающего полномочия лица на осуществление действий от имени

<p>исключением экзотических пород)</p>	<p>также проверок органами муниципального финансового контроля Советского района, органами государственного финансового контроля Ханты-Мансийского автономного округа – Югры в соответствии со статьями 268.1 и 269.2 Бюджетного кодекса Российской Федерации;</p> <p>4) согласие о предоставлении субсидии заключено – индивидуальным предпринимателем, главой крестьянского (фермерского) хозяйства, лицом, упомянутым на осуществление действий от имени заявителя;</p> <p>5) наличие у заявителя открытого расчетного счета в учреждениях Центрального банка Российской Федерации или кредитных организациях;</p> <p>6) наличие затрат заявителя, указанных в подпункте 3 пункта 2.3 раздела 2 настоящего Порядка произведенных в текущем финансовом году, отчетном финансовом году и за два года, предшествующие отчетному финансовому году;</p> <p>7) наличие у лиц, являющихся поставщиками (подрядчиками, исполнителями) по договорам (соглашениям), заключенным с заявителем и подтверждающим затраты заявителя, соответствующего вида экономической деятельности;</p> <p>8) наличие у заявителя поголовья сельскохозяйственных животных прошедших индивидуальную или групповую идентификацию и поставленных на учёт в филиале Бюджетного учреждения Ханты-Мансийского автономного округа – Югры «Ветеринарный центр» в городе Советском;</p> <p>9) наличие у заявителя участка для содержания сельскохозяйственных животных (крупного и (или) мелкого рогатого скота, свиней, лошадей, птицы (за исключением экзотических пород), указанных в информации о количестве поголовья сельскохозяйственных животных и производства продукции, указанной в информации об объеме произведенной продукции животноводства, с соответствующим видом разрешенного использования на территории Советского района;</p> <p>10) наличие у заявителя объектов (объекта), зарегистрированных в порядке установленном Российской Федерацией для содержания</p>	<p>налогов, сборов, страховых взносов, пеней, штрафов, процентов, подлежащих уплате в соответствии с законодательством Российской Федерации о налогах и сборах на дату формирования налоговым органом справки об исполнении обязанности по уплате налогов, сборов, пеней, штрафов, процентов по запросу уполномоченного органа;</p> <p>4) отсутствие у заявителя просроченной задолженности по возврату в бюджет Советского района субсидий в соответствии с настоящим Порядком, субсидий, бюджетных инвестиций, предоставленных, в том числе в соответствии с иными муниципальными правовыми актами Советского района, и иной просроченной (неурегулированной) задолженности по денежным обязательствам перед Советским районом на дату подачи заявления;</p> <p>5) заявитель – юридическое лицо не должно находиться в процессе реорганизации (за исключением реорганизации в форме присоединения к юридическому лицу, являющемуся заявителем, другого юридического лица), ликвидации, в отношении него не введена процедура банкротства, деятельность заявителя не приостановлена в порядке, предусмотренном законодательством Российской Федерации, а заявитель – индивидуальный предприниматель (крестьянское (фермерское) хозяйство) не должен прекратить деятельность в качестве индивидуального предпринимателя (крестьянского (фермерского) хозяйства) на дату подачи заявления;</p> <p>6) заявитель не должен являться иностранным юридическим лицом, в том числе офшорной компанией, а также российским юридическим лицом, в уставном (складочном) капитале которого доля прямого или косвенного (через третьих лиц) участия офшорных компаний в совокупности превышает 25 процентов (если иное не предусмотрено законодательством Российской Федерации). При расчете доли участия офшорных компаний в капитале российских юридических лиц не учитывается прямое и (или) косвенное участие офшорных компаний в капитале публичных акционерных обществ (в том числе со статусом международной компании), акции которых обращаются на организованных торгах в Российской Федерации, а также косвенное участие таких офшорных компаний в капитале других российских юридических лиц, реализованное через участие в капитале указанных публичных акционерных обществ;</p> <p>7) в реестре дисквалифицированных лиц отсутствуют сведения о дисквалифицированных руководителе, членах коллегиального исполнительного органа, лице, исполняющем функции единоличного исполнительного органа, или главным бухгалтере заявителя, являющегося юридическим лицом, об индивидуальном предпринимателе (о главе крестьянского (фермерского) хозяйства) на дату подачи заявления;</p> <p>8) заявитель не должен получать средства из бюджета Советского района на основании иных муниципальных правовых актов</p>	<p>заявителя, подписавшего заявление (приказ заявителя – юридического лица, за подписью его руководителя или иного лица, уполномоченного на это в соответствии с федеральным законом и учредительными документами, договор, доверенность);</p> <p>5) информация об объемах произведенной продукции животноводства;</p> <p>6) информация о количестве поголовья сельскохозяйственных животных;</p> <p>7) документы, подтверждающие выполнение работ подрядным способом (договоры, сметная документация, акты о приеме выполненных работ (форма КС-2), справки о стоимости выполненных работ и затрат (форма КС-3), платежные поручения и (или) кассовые чеки (бланки строгой отчетности), кассовые чеки коррекции (бланки строгой отчетности коррекции) в соответствии с Законом № 54-ФЗ, копии документов, подтверждающих членство в саморегулирующей организации, основанной на членстве лиц, осуществляющих строительство, строителей подрядчика, выполняющего работы по строительству, модернизации, в том числе внедрению энергосберегающих, ресурсосберегающих и передовых технологий, объектов электроснабжения, водоснабжения, газоснабжения, обеспечивающих производство и (или) переработку сельскохозяйственной продукции с документом к видам выполненных работ и (или) иные документы, предусмотренные законодательством Российской Федерации) (при наличии);</p> <p>8) копии сертификатов качества и (или) паспорта (технического формуляра) изделия на строительные материалы, оборудование и комплектующие, использованные при строительстве, модернизации, (за исключением пилотмастерской);</p> <p>9) документы, подтверждающие затраты на приобретение строительных материалов и конструкций (договоры, платежные поручения и (или) кассовые чеки (бланки строгой отчетности), кассовые чеки коррекции (бланки строгой отчетности) в соответствии с Законом № 54-ФЗ, акты выполненных работ (оказанных услуг), акты приема-передачи товара, товарные накладные, счета-фактуры и (или) иные документы, предусмотренные законодательством Российской Федерации);</p> <p>10) копии правоустанавливающих документов на</p>
--	---	---	--

	<p>сельскохозяйственных животных (крупного и (или) мелкого рогатого скота, свиней, лошадей, птицы (за исключением экзотических пород)), указанных в информации о количестве поголовья сельскохозяйственных животных, площадью обеспечивающей содержание имеющегося поголовья на территории Советского района;</p> <p>11) наличие у заявителя действующего сельскохозяйственного объекта зарегистрированного в порядке установленном Российской Федерацией общей площадью не менее 600 квадратных метров на территории Советского района (в случае подачи документов на возмещение затрат, обеспечивающих производство и (или) переработку сельскохозяйственной продукции, возмещение затрат обеспечивающих производство сельскохозяйственной продукции);</p> <p>12) действующий сельскохозяйственный объект заявителя, осуществляющего деятельность по содержанию сельскохозяйственных животных (крупного рогатого скота, свиней, лошадей, сельскохозяйственной птицы (за исключением экзотических пород)), оснащён действующими механизированными или автоматизированными системами поения и кормления сельскохозяйственных животных, уборки навоза, управлении микроклиматом или системой вентиляции, подключен к электроснабжению, водоснабжению, системе канализации или утилизации навоза (в случае подачи документов на возмещение затрат обеспечивающих производство и (или) переработку сельскохозяйственной продукции, возмещение затрат обеспечивающих производство сельскохозяйственной продукции);</p> <p>13) действующий сельскохозяйственный объект заявителя, осуществляющего деятельность по содержанию сельскохозяйственных животных (мелкого рогатого скота), оснащён действующими механизированными или автоматизированными системами поения и кормления сельскохозяйственных животных, управлении микроклиматом или системой вентиляции, подключен к электроснабжению, водоснабжению (в случае подачи документов на возмещение затрат обеспечивающих производство и (или) переработку сельскохозяйственной продукции, возмещение</p>	<p>Советского района на цель, указанную в пункте 1.3 раздела 1 настоящего Порядка на дату подачи заявления;</p> <p>9) наличие у заявителя поголовья сельскохозяйственных животных прошедших индивидуальную или групповую идентификацию и поставленных на учёт в филиале Бюджетного учреждения Ханты-Мансийского автономного округа – Югры «Ветеринарный центр» в городе Советском на 1 января текущего финансового года;</p> <p>10) наличие у заявителя действующих деклараций (сертификатов) соответствия продукции в соответствии с Федеральным законом № 184-ФЗ на продукцию указанную в информации об объеме произведенной продукции животноводства, на дату подачи заявления (в случае если требования об обязательной сертификации (декларировании) такой продукции установлены законодательством Российской Федерации) в случае осуществления деятельности по производству продукции животноводства в отчетном финансовом году;</p> <p>11) наличие у заявителя вновь созданного объекта электроснабжения, водоснабжения, газоснабжения, обеспечивающего производство и (или) переработку сельскохозяйственной продукции на территории Советского района на дату подачи заявления (в случае возмещения затрат на строительство);</p> <p>12) наличие у заявителя действующего объекта электроснабжения, водоснабжения, газоснабжения, обеспечивающего производство и (или) переработку сельскохозяйственной продукции на территории Советского района на дату подачи заявления (в случае возмещения затрат на модернизацию).</p>	<p>участок, объекты (объект) для содержания сельскохозяйственных животных (крупного и (или) мелкого рогатого скота, свиней, лошадей, птицы (за исключением экзотических пород)), указанных в информации о количестве поголовья сельскохозяйственных животных, действующий объект перерабатывающих производств сельскохозяйственной продукции, права на который не зарегистрированы в Едином государственном реестре недвижимости;</p> <p>11) документы, подтверждающие соответствие условиям установленным пунктами 12 - 14 в настоящей строке графы 2 «Условия предоставления субсидии» и (договоры, платежные поручения и (или) кассовые чеки (бланки строгой отчетности), кассовые чеки коррекций (бланки строгой отчетности) в соответствии с Законом № 54-ФЗ, акты приема-передачи товара, товарные накладные; счета-фактуры и иные документы, подтверждающие произведенные расходы, предусмотренных законодательством Российской Федерации) (при необходимости);</p> <p>12) документы, подтверждающие соответствие условию установленному пунктом 15 в настоящей строке графы 2 «Условия предоставления субсидии» и (договоры оказания услуг по электроснабжению, водоснабжению, системе канализации или утилизации отходов санитарно-эпидемиологические заключения территориального подразделения Федеральной службы по надзору в сфере защиты прав потребителей и благополучия человека или заключение о проведении санитарно-эпидемиологической экспертизы о соответствии требованиям санитарных норм и правил) (при необходимости);</p> <p>13) копии деклараций (сертификатов) соответствия продукции в соответствии Федеральным законом № 184-ФЗ на продукцию, указанную в информации об объемах произведенной продукции животноводства в случае осуществления деятельности по производству продукции животноводства в отчетном финансовом году.</p>
--	--	---	---

		<p>затрат обеспечивающих производство сельскохозяйственной продукции);</p> <p>14) действующий сельскохозяйственный объект заявителя, осуществляющего деятельность по содержанию сельскохозяйственных животных (крупного и (или) мелкого рогатого скота молочной специализации), оснащен действующей механизированной или автоматизированной системой доения (в случае подачи документов на возмещение затрат обеспечивающих производство и (или) переработку сельскохозяйственной продукции, возмещение затрат обеспечивающих производство сельскохозяйственной продукции);</p> <p>15) наличие у заявителя действующего объекта перерабатывающих производств сельскохозяйственной продукции зарегистрированного в порядке, установленном Российской Федерацией общей полезной площадью не менее 150 квадратных метров на территории Советского района (за исключением объектов первичной переработки (убойных пунктов)) (в случае подачи документов на возмещение затрат обеспечивающих производство и (или) переработку сельскохозяйственной продукции, возмещение затрат обеспечивающих переработку сельскохозяйственной продукции);</p> <p>16) действующий объект перерабатывающих производств сельскохозяйственной продукции подключен к электроснабжению, водоснабжению, системе канализации или утилизации отходов и имеет действующее санитарно-эпидемиологическое заключение территориального подразделения Федеральной службы по надзору в сфере защиты прав потребителей и благополучия человека или действующее заключение о проведении санитарно-эпидемиологической экспертизы о соответствии требованиям санитарных норм и правил (в случае подачи документов на возмещение затрат обеспечивающих производство и (или) переработку сельскохозяйственной продукции, возмещение затрат обеспечивающих переработку сельскохозяйственной продукции);</p> <p>17) на действующем объекте перерабатывающих производств сельскохозяйственной продукции производится не менее 10 наименований</p>		
--	--	---	--	--

		<p>производимой продукции животноводства, указанной в информации об объёме произведенной продукции животноводства, имеющей действующие декларации (сертификаты) соответствия продукции в соответствии с Федеральным законом № 184-ФЗ (за исключением объектов первичной переработки (убойных пунктов)) (в случае подачи документов на возмещение затрат обеспечивающих производство и (или) переработку сельскохозяйственной продукции, возмещение затрат обеспечивающих переработку сельскохозяйственной продукции);</p> <p>18) достижение значений результатов предоставления субсидии, предусмотренных соглашением о предоставлении субсидии.</p>		
7.	Возмещение затрат на строительство, модернизация, в том числе внедрение энергосберегающих, ресурсосберегающих и передовых технологий, объектов электроснабжения, водоснабжения, газоснабжения, обеспечивающих производство и (или) переработку рыбной продукции			
7.1.	<p>Товаропроизводитель, осуществляющий деятельность по реализации пищевой рыбной продукции собственного производства (рыба-филе, разделанная рыба, рыба солёная, рыба копченая, сушено-вяленая, кулинария, рыбные консервы в жестяной банке)</p>	<p>1) полнота и достоверность представленных заявителем документов, предусмотренных настоящим Порядком;</p> <p>2) осуществление заявителем деятельности на территории Советского района;</p> <p>3) согласие заявителя на осуществление проверок администрацией Советского района соблюдения им порядка и условий предоставления субсидий, в том числе в части достижения результатов их предоставления, а также проверок органами муниципального финансового контроля Советского района, органами государственного финансового контроля Ханты-Мансийского автономного округа – Югры в соответствии со статьями 268.1 и 269.2 Бюджетного кодекса Российской Федерации;</p> <p>4) соглашение о предоставлении субсидии заключено – индивидуальным предпринимателем, главой крестьянского (фермерского) хозяйства, лицом, уполномоченным на осуществление действий от имени заявителя;</p> <p>5) наличие у заявителя открытого расчетного счета в учреждениях Центрального банка Российской Федерации или кредитных организациях;</p> <p>6) наличие затрат заявителя, указанных в подпункте 3 пункта 2.3 раздела 2 настоящего Порядка произведенных в текущем финансовом году, отчетном финансовом году и за два года.</p>	<p>1) наличие у заявителя государственной регистрации в качестве юридического лица (крестьянского (фермерского) хозяйства, индивидуального предпринимателя) на дату подачи заявления;</p> <p>2) наличие у заявителя вида экономической деятельности соответствующей категории заявителя, указанной в настоящей строке графы 2 «Категория заявителя» на дату подачи заявления;</p> <p>3) отсутствие у заявителя неисполненной обязанности по уплате налогов, сборов, страховых взносов, пеней, штрафов, процентов, подлежащих уплате в соответствии с законодательством Российской Федерации о налогах и сборах на дату формирования налоговым органом справки об исполнении обязанности по уплате налогов, сборов, пеней, штрафов, процентов по запросу уполномоченного органа;</p> <p>4) отсутствие у заявителя просроченной задолженности по возврату в бюджет Советского района субсидий в соответствии с настоящим Порядком, субсидий, бюджетных инвестиций, предоставленных, в том числе в соответствии с иными муниципальными правовыми актами Советского района, и иной просроченной (неурегулированной) задолженности по денежным обязательствам перед Советским районом на дату подачи заявления;</p> <p>5) заявитель – юридическое лицо не должно находиться в процессе реорганизации (за исключением реорганизации в форме присоединения к юридическому лицу, являющемуся заявителем, другого юридического лица), ликвидации, в отношении него не введена процедура банкротства, деятельность заявителя не приостановлена в порядке, предусмотренном законодательством Российской Федерации, а заявитель – индивидуальный предприниматель (крестьянское (фермерское) хозяйство) не должен прекратить деятельность в качестве индивидуального предпринимателя (крестьянского (фермерского) хозяйства) на</p>	<p>1) информационная карта;</p> <p>2) копия документа, удостоверяющего личность заявителя – индивидуального предпринимателя, главы крестьянского (фермерского) хозяйства;</p> <p>3) справка-расчет субсидии на поддержку малых форм хозяйствования по форме, утвержденной Постановлением № 1264, размещенным на официальном сайте Советского района;</p> <p>4) документы, подтверждающие выполнение работ подрядным способом (договоры, сметная документация, акты о приемке выполненных работ (форма КС-2), справки о стоимости выполненных работ и затрат (форма КС-3), платежные поручения и (или) кассовые чеки (бланки строгой отчетности), кассовые чеки коррекции (бланки строгой отчетности) коррекции) в соответствии с Законом № 54-ФЗ, копии документов, подтверждающих членство в саморегулирующей организации, основанной на членстве лиц, осуществляющих строительство, строителей подрядчика, выполнившего работы по строительству, модернизации, в том числе внедрению энергосберегающих, ресурсосберегающих и передовых технологий, объектов электроснабжения, водоснабжения, газоснабжения, обеспечивающих производство и (или) переработку рыбной продукции с допуском к видам выполненных работ и (или) иные документы, предусмотренные законодательством Российской Федерации (при наличии);</p> <p>5) копии сертификатов качества и (или) паспорта</p>

	предшествующие отчетному финансовому году; 7) наличие у лиц, являющихся поставщиками (подрядчиками, исполнителями) по договорам (соглашениям), заключенным с заявителем и подтверждающим затраты заявителя, соответствующего вида экономической деятельности; 8) наличие у заявителя участка для производства рыбной продукции с соответствующим видом разрешенного использования на территории Советского района; 9) наличие у заявителя объектов (объекта) для производства рыбной продукции зарегистрированных в порядке, установленном Российской Федерацией на территории Советского района; 10) достижение значений результатов предоставления субсидии, предусмотренных соглашением о предоставлении субсидии.	дату подачи заявления; 6) заявитель не должен являться иностранным юридическим лицом, в том числе офшорной компанией, а также российским юридическим лицом, в уставном (складочном) капитале которого доля прямого или косвенного (через третьих лиц) участия офшорных компаний в совокупности превышает 25 процентов (если иное не предусмотрено законодательством Российской Федерации). При расчете доли участия офшорных компаний в капитале российских юридических лиц не учитывается прямое и (или) косвенное участие офшорных компаний в капитале публичных акционерных обществ (в том числе со статусом международной компании), акции которых обращаются на организованных торгах в Российской Федерации, а также косвенное участие таких офшорных компаний в капитале других российских юридических лиц, реализованное через участие в капитале указанных публичных акционерных обществ; 7) в реестре дисквалифицированных лиц отсутствуют сведения о дисквалифицированных руководителе, членах коллегиального исполнительного органа, лице, исполняющем функции единоличного исполнительного органа, или главным бухгалтере заявителя, являющегося юридическим лицом, об индивидуальном предпринимателе (о главе крестьянского (фермерского) хозяйства) на дату подачи заявления; 8) заявитель не должен получать средства из бюджета Советского района на основании иных муниципальных правовых актов Советского района на цель, указанную в пункте 1.3 раздела 1 настоящего Порядка на дату подачи заявления; 9) наличие у заявителя вновь созданного объекта электроснабжения, водоснабжения, газоснабжения, обеспечивающего производство и (или) переработку рыбной продукции на территории Советского района на дату подачи заявления (в случае возмещения затрат на строительство); 10) наличие у заявителя действующего объекта электроснабжения, водоснабжения, газоснабжения, обеспечивающего производство и (или) переработку рыбной продукции на территории Советского района на дату подачи заявления (в случае возмещения затрат на модернизацию).	(технического формуляра) изделия на строительные материалы, оборудование и комплектующие, использованные при строительстве, модернизации, (за исключением полиматериалов); 6) документы, подтверждающие затраты на приобретение строительных материалов и конструкций (договоры, платежные поручения и (или) кассовые чеки (бланки строгой отчетности), кассовые чеки коррекции (бланки строгой отчетности коррекции) в соответствии с Законом № 54-ФЗ, акты выполненных работ (оказанных услуг), акты приема-передачи товара, товарные накладные, счета-фактуры и (или) иные документы, предусмотренные законодательством Российской Федерации); 7) копия документа, подтверждающего полномочия лица на осуществление действий от имени заявителя, подписавшего заявление (приказ заявителя – юридического лица, за подписью его руководителя или иного лица, уполномоченного на это в соответствии с федеральным законом и учредительными документами, договор, доверенность); 8) информация об объеме произведенной рыбной продукции по форме согласно приложению 8 к настоящему Порядку (далее информация об объеме произведенной рыбной продукции); 9) копии правоустанавливающих документов на участок для производства рыбной продукции и объекты (объект) для производства рыбной продукции, права на который не зарегистрированы в Едином государственном реестре недвижимости.
Возмещение затрат на приобретение сельскохозяйственной техники из перечня, утвержденного Департаментом промышленности Ханты-Мансийского автономного округа – Югры, и (или) соответствующей требованиям, установленным постановлением Правительства Российской Федерации от 17.07.2015 № 719 «О подтверждении производства промышленной продукции на территории Российской Федерации», оборудования, средств механизации и автоматизации сельскохозяйственных производств			
8.	Сельскохозяйственный товаропроизводитель, осуществляющий деятельность по производству и реализации продукции растениеводства (выращивание огурцов, помидор,	1) полнота и достоверность представленных заявителем документов, предусмотренных настоящим Порядком; 2) осуществление заявителем деятельности на территории Советского района; 3) согласие заявителя на осуществление проверки администрацией Советского района соблюдения им порядка и условий предоставления субсидий, в том числе в части	1) наличие у заявителя государственной регистрации в качестве юридического лица (крестьянского (фермерского) хозяйства, индивидуального предпринимателя) на дату подачи заявления; 2) наличие у заявителя вида экономической деятельности соответствующей категории заявителя, указанной в настоящей строке графы 2 «Категория заявителя» и продукции растениеводства, указанной в информации об объеме произведенной продукции растениеводства на дату подачи заявления; 3) отсутствие у заявителя неисполненной обязанности по уплате налогов, сборов, страховых взносов, пеней, штрафов, процентов, подлежащих уплате в соответствии с законодательством Российской Федерации о налогах и сборах на дату формирования налоговым органом справки об исполнении обязанности по уплате налогов, сборов, пеней, штрафов, процентов по запросу уполномоченного органа; 4) отсутствие у заявителя просроченной задолженности по возврату в бюджет Советского района субсидий в соответствии с настоящим Порядком, субсидий, бюджетных инвестиций, предоставленных, в том числе в соответствии с иными муниципальными правовыми актами Советского района, и иной просроченной (неурегулированной) задолженности по денежным обязательствам перед Советским районом на дату подачи заявления; 5) заявитель – юридическое лицо не должно находиться в процессе реорганизации (за исключением реорганизации в форме присоединения к юридическому лицу, являющемуся заявителем, другого юридического лица), ликвидации, в отношении него не введена процедура банкротства, деятельность заявителя не приостановлена в порядке, предусмотренном законодательством Российской Федерации, а заявитель – индивидуальный предприниматель (крестьянское (фермерское) хозяйство) не должен прекратить деятельность в качестве индивидуального предпринимателя (крестьянского (фермерского) хозяйства) на дату подачи заявления; 6) заявитель не должен являться иностранным юридическим лицом, в том числе офшорной компанией, а также российским юридическим лицом, в уставном (складочном) капитале которого доля прямого или косвенного (через третьих лиц) участия офшорных компаний в совокупности превышает 25 процентов (если иное не предусмотрено законодательством Российской Федерации). При расчете доли участия офшорных компаний в капитале российских юридических лиц не учитывается прямое и (или) косвенное участие офшорных компаний в капитале публичных акционерных обществ (в том числе со статусом международной компании), акции которых обращаются на организованных торгах в Российской Федерации, а также косвенное участие таких офшорных компаний в капитале других российских юридических лиц, реализованное через участие в капитале указанных публичных акционерных обществ; 7) в реестре дисквалифицированных лиц отсутствуют сведения о дисквалифицированных руководителе, членах коллегиального исполнительного органа, лице, исполняющем функции единоличного исполнительного органа, или главным бухгалтером заявителя, являющегося юридическим лицом, об индивидуальном предпринимателе (о главе крестьянского (фермерского) хозяйства) на дату подачи заявления; 8) заявитель не должен получать средства из бюджета Советского
зеленых культур, картофеля)	достижения результатов их предоставления, а также проверок органами муниципального финансового контроля Советского района, органами государственного финансового контроля Ханты-Мансийского автономного округа – Югры в соответствии со статьями 268.1 и 269.2 Бюджетного кодекса Российской Федерации; 4) соглашение о предоставлении субсидии заключено – индивидуальным предпринимателем, главой крестьянского (фермерского) хозяйства, лицом, уполномоченным на осуществление действий от имени заявителя; 5) наличие у заявителя открытого расчетного счета в учреждениях Центрального банка Российской Федерации или кредитных организациях; 6) наличие затрат заявителя, указанных в пункте 4 пункта 2.3 раздела 2 настоящего Порядка произведенных в текущем финансовом году и отчетном финансовом году; 7) наличие у лиц, являющихся поставщиками (подрядчиками, исполнителями) по договорам (соглашениям), заключенным с заявителем и подтверждающим затраты заявителя, соответствующего вида экономической деятельности; 8) наличие у заявителя участка для производства продукции, указанной в информации об объеме произведенной продукции растениеводства, с соответствующим видом разрешенного использования на территории Советского района; 9) наличие у заявителя объектов (объекта), зарегистрированных в порядке установленном Российской Федерацией для производства продукции растениеводства, указанной в информации об объеме произведенной продукции растениеводства на территории Советского района; 10) сельскохозяйственная техника, оборудование, средства механизации и автоматизации сельскохозяйственных производств произведено на территории Российской Федерации, за исключением случаев, если аналогичная по характеристикам сельскохозяйственная техника, оборудование, средства механизации и автоматизации	3) отсутствие у заявителя неисполненной обязанности по уплате налогов, сборов, страховых взносов, пеней, штрафов, процентов, подлежащих уплате в соответствии с законодательством Российской Федерации о налогах и сборах на дату формирования налоговым органом справки об исполнении обязанности по уплате налогов, сборов, пеней, штрафов, процентов по запросу уполномоченного органа; 4) отсутствие у заявителя просроченной задолженности по возврату в бюджет Советского района субсидий в соответствии с настоящим Порядком, субсидий, бюджетных инвестиций, предоставленных, в том числе в соответствии с иными муниципальными правовыми актами Советского района, и иной просроченной (неурегулированной) задолженности по денежным обязательствам перед Советским районом на дату подачи заявления; 5) заявитель – юридическое лицо не должно находиться в процессе реорганизации (за исключением реорганизации в форме присоединения к юридическому лицу, являющемуся заявителем, другого юридического лица), ликвидации, в отношении него не введена процедура банкротства, деятельность заявителя не приостановлена в порядке, предусмотренном законодательством Российской Федерации, а заявитель – индивидуальный предприниматель (крестьянское (фермерское) хозяйство) не должен прекратить деятельность в качестве индивидуального предпринимателя (крестьянского (фермерского) хозяйства) на дату подачи заявления; 6) заявитель не должен являться иностранным юридическим лицом, в том числе офшорной компанией, а также российским юридическим лицом, в уставном (складочном) капитале которого доля прямого или косвенного (через третьих лиц) участия офшорных компаний в совокупности превышает 25 процентов (если иное не предусмотрено законодательством Российской Федерации). При расчете доли участия офшорных компаний в капитале российских юридических лиц не учитывается прямое и (или) косвенное участие офшорных компаний в капитале публичных акционерных обществ (в том числе со статусом международной компании), акции которых обращаются на организованных торгах в Российской Федерации, а также косвенное участие таких офшорных компаний в капитале других российских юридических лиц, реализованное через участие в капитале указанных публичных акционерных обществ; 7) в реестре дисквалифицированных лиц отсутствуют сведения о дисквалифицированных руководителе, членах коллегиального исполнительного органа, лице, исполняющем функции единоличного исполнительного органа, или главным бухгалтером заявителя, являющегося юридическим лицом, об индивидуальном предпринимателе (о главе крестьянского (фермерского) хозяйства) на дату подачи заявления; 8) заявитель не должен получать средства из бюджета Советского	(договоры, платежные поручения и (или) кассовые чеки (бланки строгой отчетности), кассовые чеки коррекции (бланки строгой отчетности коррекции) в соответствии с Законом № 54-ФЗ, акты выполненных работ (оказанных услуг), акты приема-передачи товара, товарные накладные, счета-фактуры и (или) иные документы, предусмотренные законодательством Российской Федерации); 5) копия документа, подтверждающего полномочия лица на осуществление действий от имени заявителя, подписавшего заявление (приказ заявителя – юридического лица, за подписью его руководителя или иного лица, уполномоченного на это в соответствии с федеральным законом и учредительными документами, договор, доверенность); 6) информация об объеме произведенной продукции растениеводства; 7) копии правоустанавливающих документов на участок и (или) объекты (объект) для производства продукции, указанной в информации об объеме произведенной продукции растениеводства, права на который не зарегистрированы в Едином государственном реестре недвижимости; 8) копии деклараций (сертификатов) соответствия продукции в соответствии с Федеральным законом № 184-ФЗ на продукцию, указанную в информации об объемах произведенной продукции растениеводства, в случае осуществления деятельности по производству продукции растениеводства в отчетном финансовом году.

	сельскохозяйственных производств не производится на территории Российской Федерации; 11) год изготовления сельскохозяйственной техники, оборудования, средств механизации и автоматизации сельскохозяйственных производств не ранее отчетного финансового года; 12) достижение значений результатов предоставления субсидии, предусмотренных соглашением о предоставлении субсидии.	района на основании иных муниципальных правовых актов Советского района на цель, указанную в пункте 1.3 раздела 1 настоящего Порядка на дату подачи заявления; 9) наличие у заявителя действующих деклараций (сертификатов) соответствия продукции в соответствии с Федеральным законом № 184-ФЗ на продукцию указанную в информации об объеме произведенной продукции растениеводства, на дату подачи заявления, в случае осуществления деятельности по производству продукции растениеводства в отчетном финансовом году.		
9.	Сельскохозяйственный товаропроизводитель, осуществляющий по содержанию сельскохозяйственных животных (крупного и (или) мелкого рогатого скота, свиней, лошадей, птицы (за исключением экзотических пород))	1) полнота и достоверность представленных заявителем документов, предусмотренных настоящим Порядком; 2) осуществление заявителем деятельности на территории Советского района; 3) согласие заявителя на осуществление проверки администрацией Советского района соблюдения им порядка и условий предоставления субсидий, в том числе в части достижения результатов их предоставления, а также проверок органами муниципального финансового контроля Советского района, органами государственного финансового контроля Ханты-Мансийского автономного округа – Югры в соответствии со статьями 268.1 и 269.2 Бюджетного кодекса Российской Федерации; 4) соглашение о предоставлении субсидии заключено – индивидуальным предпринимателем, главой крестьянского (фермерского) хозяйства, лицом, уполномоченным на осуществление действий от имени заявителя; 5) наличие у заявителя открытого расчетного счета в учреждениях Центрального банка Российской Федерации или кредитных организациях; 6) наличие затрат заявителя, указанных в подпункте 4 пункта 2.3 раздела 2 настоящего Порядка произведенных в текущем финансовом году и отчетном финансовом году; 7) наличие у лиц, являющихся поставщиками (подрядчиками, исполнителями) по договорам (соглашениям), заключенным с заявителем и подтверждающим затраты заявителя, соответствующего вида экономической деятельности; 8) наличие у заявителя поголовья	1) наличие у заявителя государственной регистрации в качестве юридического лица (крестьянского (фермерского) хозяйства, индивидуального предпринимателя) на дату подачи заявления; 2) наличие у заявителя вида экономической деятельности соответствующей категории заявителя, указанной в настоящей строке графы 2 «Категория заявителя» и поголовью сельскохозяйственных животных, указанному в информации о количестве поголовья сельскохозяйственных животных на дату подачи заявления; 3) отсутствие у заявителя неисполненной обязанности по уплате налогов, сборов, страховых взносов, пеней, штрафов, процентов, подлежащих уплате в соответствии с законодательством Российской Федерации о налогах и сборах на дату формирования налоговым органом справки об исполнении обязанности по уплате налогов, сборов, пеней, штрафов, процентов по запросу уполномоченного органа; 4) отсутствие у заявителя просроченной задолженности по возврату в бюджет Советского района субсидий в соответствии с настоящим Порядком, субсидий, бюджетных инвестиций, предоставленных, в том числе в соответствии с иными муниципальными правовыми актами Советского района, и иной просроченной (неурегулированной) задолженности по денежным обязательствам перед Советским районом на дату подачи заявления; 5) заявитель – юридическое лицо не должно находиться в процессе реорганизации (за исключением реорганизации в форме присоединения к юридическому лицу, являющемуся заявителем, другого юридического лица), ликвидации, в отношении него не введена процедура банкротства, деятельность заявителя не приостановлена в порядке, предусмотренном законодательством Российской Федерации, а заявитель – индивидуальный предприниматель (крестьянское (фермерское) хозяйство) не должен прекратить деятельность в качестве индивидуального предпринимателя (крестьянского (фермерского) хозяйства) на дату подачи заявления; 6) заявитель не должен являться иностранным юридическим лицом, в том числе офшорной компанией, а также российским юридическим лицом, в уставном (складочном) капитале которого	1) информационная карта; 2) копия документа, удостоверяющего личность заявителя – индивидуального предпринимателя, главы крестьянского (фермерского) хозяйства; 3) справка-расчет субсидии на поддержку малых форм хозяйствования по форме, утвержденной Постановлением № 1264, размещенным на официальном сайте Советского района; 4) документы, подтверждающие затраты (договоры, платежные поручения и (или) кассовые чеки (бланки строгой отчетности), кассовые чеки коррекции (бланки строгой отчетности коррекции) в соответствии с Законом № 54-ФЗ, акты выполненных работ (оказанных услуг), акты приема-передачи товара, товарные накладные, счета-фактуры и (или) иные документы, предусмотренные законодательством Российской Федерации); 5) копия документа, подтверждающего полномочия лица на осуществление действий от имени заявителя, подписавшего заявление (приказ заявителя – юридического лица, за подписью его руководителя или иного лица, уполномоченного на это в соответствии с федеральным законом и учредительными документами, договор, доверенность); 6) информация о количестве поголовья сельскохозяйственных животных; 7) информация об объеме произведенной продукции животноводства; 8) копии правоустанавливающих документов на участок для содержания сельскохозяйственных животных (крупного и (или) мелкого рогатого скота, свиней, лошадей, птицы (за исключением экзотических пород)), указанных в информации о количестве поголовья сельскохозяйственных животных и производства продукции, указанной в информации об объеме произведенной продукции

	сельскохозяйственных животных (крупного и (или) мелкого рогатого скота, свиней, лошадей, птицы (за исключением экзотических пород)) прошедших индивидуальную или групповую идентификацию и поставленных на учёт в филиале Бюджетного учреждения Ханты-Мансийского автономного округа – Югры «Ветеринарный центр» в городе Советском; 9) наличие у заявителя участка для содержания сельскохозяйственных животных (крупного и (или) мелкого рогатого скота, свиней, лошадей, птицы (за исключением экзотических пород)), указанных в информации о количестве поголовья сельскохозяйственных животных и производства продукции, указанной в информации об объеме произведенной продукции животноводства, с соответствующим видом разрешенного использования на территории Советского района; 10) наличие у заявителя объектов (объекта), зарегистрированных в порядке установленном Российской Федерацией для содержания сельскохозяйственных животных (крупного и (или) мелкого рогатого скота, свиней, лошадей, птицы (за исключением экзотических пород)), указанных в информации о количестве поголовья сельскохозяйственных животных, площадью обеспечивающей содержание имеющегося поголовья на территории Советского района; 11) сельскохозяйственная техника, оборудование, средства механизации и автоматизации сельскохозяйственных производств произведено на территории Российской Федерации, за исключением случаев, если аналогичная по характеристикам сельскохозяйственная техника, оборудование, средства механизации и автоматизации сельскохозяйственных производств не производится на территории Российской Федерации; 12) год изготовления сельскохозяйственной техники, оборудования, средств механизации и автоматизации сельскохозяйственных производств не ранее отчетного финансового года; 13) достижение значений результатов предоставления субсидии, предусмотренных соглашением о предоставлении субсидии.	доля прямого или косвенного (через третьих лиц) участия офшорных компаний в совокупности превышает 25 процентов (если иное не предусмотрено законодательством Российской Федерации). При расчете доли участия офшорных компаний в капитале российских юридических лиц не учитывается прямое и (или) косвенное участие офшорных компаний в капитале публичных акционерных обществ (в том числе со статусом международной компании), акции которых обращаются на организованных торгах в Российской Федерации, а также косвенное участие таких офшорных компаний в капитале других российских юридических лиц, реализованное через участие в капитале указанных публичных акционерных обществ; 7) в реестре дисквалифицированных лиц отсутствуют сведения о дисквалифицированных руководителе, членах коллегиального исполнительного органа, лице, исполняющем функции единоличного исполнительного органа, или главным бухгалтером заявителя, являющегося юридическим лицом, об индивидуальном предпринимателе (о главе крестьянского (фермерского) хозяйства) на дату подачи заявления; 8) заявитель не должен получать средства из бюджета Советского района на основании иных муниципальных правовых актов Советского района на цель, указанную в пункте 1.3 раздела 1 настоящего Порядка на дату подачи заявления; 9) наличие у заявителя поголовья сельскохозяйственных животных прошедших индивидуальную или групповую идентификацию и поставленных на учёт в филиале Бюджетного учреждения Ханты-Мансийского автономного округа – Югры «Ветеринарный центр» в городе Советском на 1 января текущего финансового года.	животноводства, права на который не зарегистрированы в Едином государственном реестре недвижимости.
--	---	--	---

Возмещение затрат на приобретение оборудования для перерабатывающих производств сельскохозяйственной, рыбной продукции из перечня, утвержденного Департаментом промышленности Ханты-Мансийского автономного округа – Югры			
10. Возмещение затрат на приобретение оборудования для перерабатывающих производств сельскохозяйственной продукции из перечня, утвержденного Департаментом промышленности Ханты-Мансийского автономного округа – Югры			
10.1.	Сельскохозяйственный товаропроизводитель, осуществляющий деятельность по содержанию сельскохозяйственных животных (крупного и (или) мелкого рогатого скота, свиней, лошадей, птицы (за исключением экзотических пород))	<p>1) полнота и достоверность представленных заявителем документов, предусмотренных настоящим Порядком;</p> <p>2) осуществление заявителем деятельности на территории Советского района;</p> <p>3) согласие заявителя на осуществление проверки администрацией Советского района соблюдения им порядка и условий предоставления субсидии, в том числе в части достижения результатов их предоставления, а также проверок органами муниципального финансового контроля Советского района, органами государственного финансового контроля Ханты-Мансийского автономного округа – Югры в соответствии со статьями 268.1 и 269.2 Бюджетного кодекса Российской Федерации;</p> <p>4) согласие о предоставлении субсидии заключено – индивидуальным предпринимателем, главой крестьянского (фермерского) хозяйства, лицом, уполномоченным на осуществление действий от имени заявителя;</p> <p>5) наличие у заявителя открытого расчетного счета в учреждениях Центрального банка Российской Федерации или кредитных организациях;</p> <p>6) наличие затрат заявителя, указанных в подпункте 5 пункта 2.3 раздела 2 настоящего Порядка произведенных в текущем финансовом году и отчетном финансовом году;</p> <p>7) наличие у лиц, являющихся поставщиками (подрядчиками, исполнителями) по договорам (соглашениям), заключенным с заявителем и подтверждающим затраты заявителя, соответствующего вида экономической деятельности;</p> <p>8) наличие у заявителя поголовья сельскохозяйственных животных (крупного и (или) мелкого рогатого скота, свиней, лошадей, птицы (за исключением экзотических пород)) прошедших индивидуальную или групповую идентификацию и поставленных на учёт в филиале Бюджетного учреждения Ханты-Мансийского автономного округа – Югры</p>	<p>1) наличие у заявителя государственной регистрации в качестве юридического лица (крестьянского (фермерского) хозяйства, индивидуального предпринимателя) на дату подачи заявления;</p> <p>2) наличие у заявителя вида экономической деятельности соответствующей категории заявителя, указанной в настоящей строке графы 2 «Категория заявителя» и поголовью сельскохозяйственных животных, указанному в информации о количестве поголовья сельскохозяйственных животных на дату подачи заявления;</p> <p>3) отсутствие у заявителя неисполненной обязанности по уплате налогов, сборов, страховых взносов, пеней, штрафов, процентов, подлежащих уплате в соответствии с законодательством Российской Федерации о налогах и сборах на дату формирования налоговых органов справки об исполнении обязанности по уплате налогов, сборов, пеней, штрафов, процентов по запросу уполномоченного органа;</p> <p>4) отсутствие у заявителя просроченной задолженности по возврату в бюджет Советского района субсидий в соответствии с настоящим Порядком, субсидий, бюджетных инвестиций, предоставленных, в том числе в соответствии с иными муниципальными правовыми актами Советского района, и иной просроченной (неурегулированной) задолженности по денежным обязательствам перед Советским районом на дату подачи заявления;</p> <p>5) заявитель – юридическое лицо не должно находиться в процессе реорганизации (за исключением реорганизации в форме присоединения к юридическому лицу, являющемуся заявителем, другого юридического лица), ликвидации, в отношении него не введена процедура банкротства, деятельность заявителя не приостановлена в порядке, предусмотренном законодательством Российской Федерации, а заявитель – индивидуальный предприниматель (крестьянское (фермерское) хозяйство) не должен прекратить деятельность в качестве индивидуального предпринимателя (крестьянского (фермерского) хозяйства) на дату подачи заявления;</p> <p>6) заявитель не должен являться иностранным юридическим лицом, в том числе местом регистрации которого является государство или территория, включенные в утверждаемый Министерством финансов Российской Федерации перечень государств и территорий, используемых для промежуточного (офшорного) владения активами в Российской Федерации (далее – офшорная компания), а также российским юридическим лицом, в уставном (складочном) капитале которого доля прямого или косвенного (через третьих лиц) участия офшорных компаний в совокупности превышает 25 процентов (если иное не</p>

	«Ветеринарный центр» в городе Советском;	10) наличие у заявителя участка для содержания сельскохозяйственных животных (крупного и (или) мелкого рогатого скота, свиней, лошадей, птицы (за исключением экзотических пород)), указанных в информации о количестве поголовья сельскохозяйственных животных и производства продукции, указанной в информации об объеме произведенной продукции животноводства, с соответствующим видом разрешенного использования на территории Советского района;	предусмотрено законодательством Российской Федерации). При расчете доли участия офшорных компаний в капитале российских юридических лиц не учитывается прямое и (или) косвенное участие офшорных компаний в капитале публичных акционерных обществ (в том числе со статусом международной компании), акции которых обращаются на организованных торгах в Российской Федерации, а также косвенное участие таких офшорных компаний в капитале других российских юридических лиц, реализованное через участие в капитале указанных публичных акционерных обществ;	1) информационная карта;
	11) наличие у заявителя объектов (объекта), зарегистрированных в порядке установленном Российской Федерацией для содержания сельскохозяйственных животных (крупного и (или) мелкого рогатого скота, свиней, лошадей, птицы (за исключением экзотических пород)), указанных в информации о количестве поголовья сельскохозяйственных животных, площадью обеспечивающей содержание имеющегося поголовья на территории Советского района;	12) оборудование для перерабатывающих производств сельскохозяйственной продукции произведено на территории Российской Федерации, за исключением случаев, если аналогичное по характеристикам оборудование для перерабатывающих производств сельскохозяйственной продукции не производится на территории Российской Федерации;	7) в реестре дисквалифицированных лиц отсутствуют сведения о дисквалифицированных руководителе, членах коллегиального исполнительного органа, лице, исполняющем функции единоличного исполнительного органа, или главным бухгалтером заявителя, являющегося юридическим лицом, об индивидуальном предпринимателе (о главе крестьянского (фермерского) хозяйства) на дату подачи заявления;	2) копия документа, удостоверяющего личность заявителя – индивидуального предпринимателя, главы крестьянского (фермерского) хозяйства;
	13) год изготовления оборудования для перерабатывающих производств сельскохозяйственной продукции не ранее отчетного финансового года;	14) достижение значений результатов предоставления субсидии, предусмотренных соглашением о предоставлении субсидии.	8) заявитель не должен получать средства из бюджета Советского района на основании иных муниципальных правовых актов Советского района на цель, указанную в пункте 1.3 раздела 1 настоящего Порядка на дату подачи заявления;	3) справка-расчет субсидии на поддержку малых форм хозяйствования по форме, утвержденной Постановлением № 1264, размещенным на официальном сайте Советского района;
11.	Возмещение затрат на приобретение оборудования для перерабатывающих производств рыбной продукции из перечня, утвержденного Департаментом промышленности Ханты-Мансийского автономного округа – Югры			4) документы, подтверждающие затраты
11.1.	Товаропроизводитель, осуществляющий деятельность по реализации пищевой рыбной продукции собственного производства (рыба-филе, разделанная рыба, рыба соленая,	1) полнота и достоверность представленных заявителем документов, предусмотренных настоящим Порядком;	1) наличие у заявителя государственной регистрации в качестве юридического лица (крестьянского (фермерского) хозяйства, индивидуального предпринимателя) на дату подачи заявления;	
	2) осуществление заявителем деятельности на территории Советского района;	2) осуществление заявителем деятельности соответствующей категории заявителя, указанной в настоящей строке графы 2 «Категория заявителя» на дату подачи заявления;	2) наличие у заявителя вида экономической деятельности соответствующей категории заявителя, указанной в настоящей строке графы 2 «Категория заявителя» и поголовью сельскохозяйственных животных, указанному в информации о количестве поголовья сельскохозяйственных животных на дату подачи заявления;	
	3) согласие заявителя на осуществление проверки администрацией Советского района соблюдения им порядка и условий предоставления субсидии, в том числе в части	3) отсутствие у заявителя неисполненной обязанности по уплате налогов, сборов, страховых взносов, пеней, штрафов, процентов, подлежащих уплате в соответствии с законодательством	3) отсутствие у заявителя неисполненной обязанности по уплате налогов, сборов, страховых взносов, пеней, штрафов, процентов, подлежащих уплате в соответствии с законодательством	

рыба копченая, сушено-вяленая, кулинария, рыбные консервы в жестяной банке)	<p>достижения результатов их предоставления, а также проверок органами муниципального финансового контроля Советского района, органами государственного финансового контроля Ханты-Мансийского автономного округа – Югры в соответствии со статьями 268.1 и 269.2 Бюджетного кодекса Российской Федерации;</p> <p>4) соглашение о предоставлении субсидии заключено – индивидуальным предпринимателем, главой крестьянского (фермерского) хозяйства, лицом, уполномоченным на осуществление действий от имени заявителя;</p> <p>5) наличие у заявителя открытого расчетного счета в учреждениях Центрального банка Российской Федерации или кредитных организациях;</p> <p>6) наличие затрат заявителя, указанных в подпункте 6 пункта 2.3 раздела 2 настоящего Порядка произведенных в текущем финансовом году и отчетном финансовом году;</p> <p>7) наличие у лиц, являющихся поставщиками (подрядчиками, исполнителями) по договорам (соглашениям), заключенным с заявителем и подтверждающим затраты заявителя, соответствующего вида экономической деятельности;</p> <p>8) наличие у заявителя участка для производства рыбной продукции с соответствующим видом разрешенного использования;</p> <p>9) наличие у заявителя на праве собственности или аренды объектов (объекта) для производства рыбной продукции зарегистрированных в порядке установленном Российской Федерацией на территории Советского района;</p> <p>10) оборудование для перерабатывающих производств рыбной продукции произведено на территории Российской Федерации, за исключением случаев, если аналогичное по характеристикам оборудование для перерабатывающих производств рыбной продукции не производится на территории Российской Федерации;</p> <p>11) год изготовления оборудования для перерабатывающих производств рыбной продукции не ранее отчетного финансового года;</p> <p>12) достижение значений результатов предоставления субсидии, предусмотренных</p>	<p>Российской Федерации о налогах и сборах на дату формирования налоговым органом справки об исполнении обязанности по уплате налогов, сборов, пеней, штрафов, процентов по запросу уполномоченного органа;</p> <p>4) отсутствие у заявителя просроченной задолженности по возврату в бюджет Советского района субсидий в соответствии с настоящим Порядком, субсидий, бюджетных инвестиций, предоставленных, в том числе в соответствии с иными муниципальными правовыми актами Советского района, и иной просроченной (неурегулированной) задолженности по денежным обязательствам перед Советским районом на дату подачи заявления;</p> <p>5) заявитель – юридическое лицо не должно находиться в процессе реорганизации (за исключением реорганизации в форме присоединения к юридическому лицу, являющемуся заявителем, другого юридического лица), ликвидации, в отношении него не введена процедура банкротства, деятельность заявителя не приостановлена в порядке, предусмотренном законодательством Российской Федерации, а заявитель – индивидуальный предприниматель (крестьянское (фермерское) хозяйство) не должен прекратить деятельность в качестве индивидуального предпринимателя (крестьянского (фермерского) хозяйства) на дату подачи заявления;</p> <p>6) заявитель не должен являться иностранным юридическим лицом, в том числе офшорной компанией, а также российским юридическим лицом, в уставном (складочном) капитале которого доля прямого или косвенного (через третьих лиц) участия офшорных компаний в совокупности превышает 25 процентов (если иное не предусмотрено законодательством Российской Федерации). При расчете доли участия офшорных компаний в капитале российских юридических лиц не учитывается прямое и (или) косвенное участие офшорных компаний в капитале публичных акционерных обществ (в том числе со статусом международной компании), акции которых обращаются на организованных торгах в Российской Федерации, а также косвенное участие таких офшорных компаний в капитале других российских юридических лиц, реализованное через участие в капитале указанных публичных акционерных обществ;</p> <p>7) в реестре дисквалифицированных лиц отсутствуют сведения о дисквалифицированных руководителе, членах коллегиального исполнительного органа, лице, исполняющем функции единоличного исполнительного органа, или главным бухгалтером заявителя, являющегося юридическим лицом, об индивидуальном предпринимателе (о главе крестьянского (фермерского) хозяйства) на дату подачи заявления;</p> <p>8) заявитель не должен получать средства из бюджета Советского района на основании иных муниципальных правовых актов Советского района на цель, указанную в пункте 1.3 раздела 1 настоящего Порядка на дату подачи заявления.</p>	<p>(договоры, платежные поручения и (или) кассовые чеки (банки строгой отчетности), кассовые чеки коррекции (банки строгой отчетности коррекции) в соответствии с Законом № 54-ФЗ, акты выполненных работ (оказанных услуг), акты приема-передачи товара, товарные накладные, счета-фактуры и (или) иные документы, предусмотренные законодательством Российской Федерации);</p> <p>5) копия документа, подтверждающего полномочия лица на осуществление действий от имени заявителя, подписавшего заявление (приказ заявителя – юридического лица, за подписью его руководителя или иного лица, уполномоченного на это в соответствии с федеральным законом и учредительными документами, договор, доверенность);</p> <p>6) информация об объеме произведенной рыбной продукции;</p> <p>7) копии правоустанавливающих документов на участок для производства рыбной продукции и объекты (объект) для производства рыбной продукции, права на который не зарегистрированы в Едином государственном реестре недвижимости.</p>
---	---	---	--

12.	Сельскохозяйственный товаропроизводитель, осуществляющий деятельность по производству и реализации молочной продукции собственного производства	<p>соглашением о предоставлении субсидии.</p> <p>Возмещение затрат на приобретение оборудования для обязательной маркировки молочной продукции средствами идентификации из перечня, утвержденного Департаментом</p> <p>1) полнота и достоверность представленных заявителем документов, предусмотренных настоящим Порядком;</p> <p>2) осуществление заявителем деятельности на территории Советского района;</p> <p>3) согласие заявителя на осуществление проверки администрацией Советского района соблюдения им порядка и условий предоставления субсидий, в том числе в части достижения результатов их предоставления, а также проверок органами муниципального финансового контроля Советского района, органами государственного финансового контроля Ханты-Мансийского автономного округа – Югры в соответствии со статьями 268.1 и 269.2 Бюджетного кодекса Российской Федерации;</p> <p>4) соглашение о предоставлении субсидии заключено – индивидуальным предпринимателем, главой крестьянского (фермерского) хозяйства, лицом, уполномоченным на осуществление действий от имени заявителя;</p> <p>5) наличие у заявителя открытого расчетного счета в учреждениях Центрального банка Российской Федерации или кредитных организациях;</p> <p>6) наличие затрат заявителя, указанных в подпункте 6 пункта 2.3 раздела 2 настоящего Порядка произведенных в текущем финансовом году и отчетном финансовом году;</p> <p>7) наличие у лиц, являющихся поставщиками (подрядчиками, исполнителями) по договорам (соглашениям), заключенным с заявителем и подтверждающим затраты заявителя, соответствующего вида экономической деятельности;</p> <p>8) наличие у заявителя поголовья крупного рогатого скота и (или) мелкого рогатого скота прошедшего индивидуальную или групповую идентификацию и поставленного на учёт в филиале Бюджетного учреждения Ханты-Мансийского автономного округа – Югры «Ветеринарный центр» в городе Советском;</p> <p>9) наличие у заявителя участка для содержания крупного рогатого скота и (или) мелкого</p>	<p>1) наличие у заявителя государственной регистрации в качестве юридического лица (крестьянского (фермерского) хозяйства, индивидуального предпринимателя) на дату подачи заявления;</p> <p>2) наличие у заявителя вида экономической деятельности соответствующей категории заявителя, указанной в настоящей строке графы 2 «Категория заявителя» и поголовью сельскохозяйственных животных, указанному в информации о количестве поголовья сельскохозяйственных животных на дату подачи заявления;</p> <p>3) отсутствие у заявителя неисполненной обязанности по уплате налогов, сборов, страховых взносов, пеней, штрафов, процентов, подлежащих уплате в соответствии с законодательством Российской Федерации о налогах и сборах на дату формирования налоговым органом справки об исполнении обязанности по уплате налогов, сборов, пеней, штрафов, процентов по запросу уполномоченного органа;</p> <p>4) отсутствие у заявителя просроченной задолженности по возврату в бюджет Советского района субсидий в соответствии с настоящим Порядком, субсидий, бюджетных инвестиций, предоставленных, в том числе в соответствии с иными муниципальными правовыми актами Советского района, и иной просроченной (неурегулированной) задолженности по денежным обязательствам перед Советским районом на дату подачи заявления;</p> <p>5) заявитель – юридическое лицо не должно находиться в процессе реорганизации (за исключением реорганизации в форме присоединения к юридическому лицу, являющемуся заявителем, другого юридического лица), ликвидации, в отношении него не введена процедура банкротства, деятельность заявителя не приостановлена в порядке, предусмотренном законодательством Российской Федерации, а заявитель – индивидуальный предприниматель (крестьянское (фермерское) хозяйство) не должен прекратить деятельность в качестве индивидуального предпринимателя (крестьянского (фермерского) хозяйства) на дату подачи заявления;</p> <p>6) заявитель не должен являться иностранным юридическим лицом, в том числе офшорной компанией, а также российским юридическим лицом, в уставном (складочном) капитале которого доля прямого или косвенного (через третьих лиц) участия офшорных компаний в совокупности превышает 25 процентов (если иное не предусмотрено законодательством Российской Федерации). При расчете доли участия офшорных компаний в капитале российских юридических лиц не учитывается прямое и (или) косвенное участие офшорных компаний в капитале публичных акционерных обществ (в том числе со статусом международной компании), акции которых обращаются на</p>	<p>1) информационная карта;</p> <p>2) копия документа, удостоверяющего личность заявителя – индивидуального предпринимателя, главы крестьянского (фермерского) хозяйства;</p> <p>3) справка-расчет субсидии на поддержку малых форм хозяйствования по форме, утвержденной Постановлением № 1264, размещенным на официальном сайте Советского района;</p> <p>4) документы, подтверждающие затраты (договоры, платежные поручения и (или) кассовые чеки (банки строгой отчетности), кассовые чеки коррекции (банки строгой отчетности коррекции) в соответствии с Законом № 54-ФЗ, акты выполненных работ (оказанных услуг), акты приема-передачи товара, товарные накладные, счета-фактуры и (или) иные документы, предусмотренные законодательством Российской Федерации);</p> <p>5) копия документа, подтверждающего полномочия лица на осуществление действий от имени заявителя, подписавшего заявление (приказ заявителя – юридического лица, за подписью его руководителя или иного лица, уполномоченного на это в соответствии с федеральным законом и учредительными документами, договор, доверенность);</p> <p>6) информация о количестве поголовья сельскохозяйственных животных;</p> <p>7) информация об объеме произведенного молока и молочной продукции согласно приложению 9 к настоящему Порядку (далее информация об объеме произведенного молока и молочной продукции);</p> <p>8) копии правоустанавливающих документов на участок для содержания сельскохозяйственных животных, указанных в информации о количестве поголовья сельскохозяйственных животных и производства продукции, указанной в информации об объеме произведенного молока и молочной продукции объектов (объекта) для содержания крупного рогатого скота и (или) мелкого рогатого скота, права на который не зарегистрированы в Едином государственном реестре недвижимости.</p>
-----	---	---	--	--

		<p>рогатого скота и производства молока и (или) молочной продукции с соответствующим видом разрешенного использования на территории Советского района;</p> <p>10) наличие у заявителя объектов (объекта), зарегистрированных в порядке, установленном Российской Федерацией для содержания крупного рогатого скота и (или) мелкого рогатого скота площадью обеспечивающей содержание имеющегося поголовья на территории Советского района;</p> <p>11) достижение значений результатов предоставления субсидии, предусмотренных соглашением о предоставлении субсидии.</p>	<p>организованных торгах в Российской Федерации, а также косвенное участие таких офшорных компаний в капитале других российских юридических лиц, реализованное через участие в капитале указанных публичных акционерных обществ;</p> <p>7) в реестре дисквалифицированных лиц отсутствуют сведения о дисквалифицированных руководителе, членах коллегиального исполнительного органа, лице, исполняющем функции единоличного исполнительного органа, или главным бухгалтером заявителя, являющегося юридическим лицом, об индивидуальном предпринимателе (о главе крестьянского (фермерского) хозяйства) на дату подачи заявления;</p> <p>8) заявитель не должен получать средства из бюджета Советского района на основании иных муниципальных правовых актов Советского района на цель, указанную в пункте 1.3 раздела 1 настоящего Порядка на дату подачи заявления;</p> <p>9) наличие у заявителя маточного поголовья крупного рогатого скота и (или) мелкого рогатого скота, прошедших индивидуальную или групповую идентификацию и поставленных на учёт в филиале Бюджетного учреждения Ханты-Мансийского автономного округа – Югры «Ветеринарный центр» в городе Советском на 1 января текущего финансового года.</p>	
<p>Возмещение затрат на приобретение мобильных высокотехнологичных убойных пунктов с целью сбора эндокрино-ферментного и специального сырья при убое оленей</p>				
<p>13. Сельскохозяйственный товаропроизводитель – оленеводческая организация</p>	<p>1) полнота и достоверность представленных заявителем документов, предусмотренных настоящим Порядком;</p> <p>2) осуществление заявителем деятельности на территории Советского района;</p> <p>3) согласие заявителя на осуществление проверок администрацией Советского района соблюдения им порядка и условий предоставления субсидий, в том числе в части достижения результатов их предоставления, а также проверок органами муниципального финансового контроля Советского района, органами государственного финансового контроля Ханты-Мансийского автономного округа – Югры в соответствии со статьями 268.1 и 269.2 Бюджетного кодекса Российской Федерации;</p> <p>4) соглашение о предоставлении субсидии заключено лицом, уполномоченным на осуществление действий от имени заявителя;</p> <p>5) наличие у заявителя открытого расчетного счета в учреждениях Центрального банка Российской Федерации или кредитных организациях;</p> <p>6) наличие затрат заявителя, указанных в подпункте 7 пункта 2.3 раздела 2 настоящего Порядка произведенных в текущем финансовом</p>	<p>1) наличие у заявителя государственной регистрации в качестве юридического лица на дату подачи заявления;</p> <p>2) наличие у заявителя вида экономической деятельности соответствующей категории заявителя, указанной в настоящей строке графы 2 «Категория заявителя» на дату подачи заявления;</p> <p>3) отсутствие у заявителя неисполненной обязанности по уплате налогов, сборов, страховых взносов, пеней, штрафов, процентов, подлежащих уплате в соответствии с законодательством Российской Федерации о налогах и сборах на дату формирования налоговым органом справки об исполнении обязанности по уплате налогов, сборов, пеней, штрафов, процентов по запросу уполномоченного органа;</p> <p>4) отсутствие у заявителя просроченной задолженности по возврату в бюджет Советского района субсидий в соответствии с настоящим Порядком, субсидий, бюджетных инвестиций, предоставленных, в том числе в соответствии с иными муниципальными правовыми актами Советского района, и иной просроченной (неурегулированной) задолженности по денежным обязательствам перед Советским районом на дату подачи заявления;</p> <p>5) заявитель – юридическое лицо не должно находиться в процессе реорганизации (за исключением реорганизации в форме присоединения к юридическому лицу, являющемуся заявителем, другого юридического лица), ликвидации, в отношении него не введена процедура банкротства, деятельность заявителя не приостановлена в порядке, предусмотренном законодательством Российской Федерации на дату подачи заявления;</p>	<p>1) информационная карта;</p> <p>2) копия документа, удостоверяющего личность заявителя – индивидуального предпринимателя, главы крестьянского (фермерского) хозяйства;</p> <p>3) справка-расчет субсидии на поддержку малых форм хозяйствования по форме, утвержденной Постановлением № 1264, размещенным на официальном сайте Советского района;</p> <p>4) документы, подтверждающие затраты (договоры, платежные поручения и (или) кассовые чеки (бланки строгой отчетности), кассовые чеки коррекции (бланки строгой отчетности коррекции) в соответствии с Законом № 54-ФЗ, акты выполненных работ (оказанных услуг), акты приема-передачи товара, товарные накладные, счета-фактуры и (или) иные документы, предусмотренные законодательством Российской Федерации);</p> <p>5) копия документа, подтверждающего полномочия лица на осуществление действий от имени заявителя, подписавшего заявление (приказ заявителя – юридического лица, за подписью его руководителя или иного лица, уполномоченного на это в соответствии с федеральным законом и учредительными документами, договор, доверенность);</p> <p>6) копии правоустанавливающих документов на</p>	
	<p>году и отчетном финансовом году;</p> <p>7) наличие у лиц, являющихся поставщиками (подрядчиками, исполнителями) по договорам (соглашениям), заключенным с заявителем и подтверждающим затраты заявителя, соответствующего вида экономической деятельности;</p> <p>8) наличие у заявителя участка для содержания оленей и производства продукции оленеводства с соответствующим видом разрешенного использования на территории Советского района;</p> <p>9) наличие у заявителя поголовья оленей, прошедших индивидуальную или групповую идентификацию и поставленных на учёт в филиале Бюджетного учреждения Ханты-Мансийского автономного округа – Югры «Ветеринарный центр» в городе Советском;</p> <p>10) достижение значений результатов предоставления субсидии, предусмотренных соглашением о предоставлении субсидии.</p>	<p>6) заявитель не должен являться иностранным юридическим лицом, в том числе офшорной компанией, а также российским юридическим лицом, в уставном (складочном) капитале которого доля прямого или косвенного (через третьих лиц) участия офшорных компаний в совокупности превышает 25 процентов (если иное не предусмотрено законодательством Российской Федерации). При расчете доли участия офшорных компаний в капитале российских юридических лиц не учитывается прямое и (или) косвенное участие офшорных компаний в капитале публичных акционерных обществ (в том числе со статусом международной компании), акции которых обращаются на организованных торгах в Российской Федерации, а также косвенное участие таких офшорных компаний в капитале других российских юридических лиц, реализованное через участие в капитале указанных публичных акционерных обществ;</p> <p>7) в реестре дисквалифицированных лиц отсутствуют сведения о дисквалифицированных руководителе, членах коллегиального исполнительного органа, лице, исполняющем функции единоличного исполнительного органа, или главным бухгалтером заявителя, являющегося юридическим лицом на дату подачи заявления;</p> <p>8) заявитель не должен получать средства из бюджета Советского района на основании иных муниципальных правовых актов Советского района на цель, указанную в пункте 1.3 раздела 1 настоящего Порядка на дату подачи заявления;</p> <p>9) наличие у заявителя поголовья оленей, прошедших индивидуальную или групповую идентификацию и поставленных на учёт в филиале Бюджетного учреждения Ханты-Мансийского автономного округа – Югры «Ветеринарный центр» в городе Советском на 1 января текущего финансового года.</p>	<p>участок для содержания оленей, права на который не зарегистрированы в Едином государственном реестре недвижимости;</p> <p>7) информация об объёме сбора эндокрино-ферментного и специального сырья при убое оленей согласно приложению 10 к настоящему Порядку; информация о количестве поголовья оленей согласно приложению 11 к настоящему Порядку.</p>	



Муниципальное образование
Советский район
Ханты-Мансийского автономного округа – Югры

АДМИНИСТРАЦИЯ СОВЕТСКОГО РАЙОНА

ПОСТАНОВЛЕНИЕ

от « 24 » апреля 2023 г.
г. Советский

№ 612/НПА

О внесении изменений в постановление
администрации Советского района
от 20.04.2021 № 1066/НПА

В целях приведения в соответствие с Федеральным законом от 14.07.2022 № 263-ФЗ «О внесении изменений в части первую и вторую Налогового кодекса Российской Федерации», в соответствии с Уставом Советского района:

1. Внести в постановление администрации Советского района от 20.04.2021 № 1066/НПА «О Порядке предоставления субсидий из средств бюджета Советского района на возмещение затрат на реализацию продукции собственного производства» следующие изменения:

1) подпункт 2 пункта 2.35 раздела 2 приложения к постановлению изложить в следующей редакции:

«2.35. В целях получения субсидии получатель субсидии направляет в адрес администрации Советского района заявление о предоставлении субсидии за период (календарный месяц (месяцы)), предшествующий месяцу подачи заявления о предоставлении субсидии, по форме согласно приложению 7 к настоящему Порядку, в период с 1 апреля по 5 декабря.»;

2) приложение 2 к Порядку предоставления субсидий из средств бюджета Советского района на возмещение затрат на реализацию продукции собственного производства изложить в новой редакции (приложение 1);

3) приложение 6 к Порядку предоставления субсидий из средств бюджета Советского района на возмещение затрат на реализацию продукции собственного производства изложить в новой редакции (приложение 2).

2. Опубликовать настоящее постановление в порядке, установленном Уставом Советского района, и разместить на официальном сайте Советского района.

3. Настоящее постановление вступает в силу после его официального опубликования.

4. Распространить действие настоящего постановления на правоотношения, возникшие с 27.02.2023.

Глава Советского района

Е.И. Буренков

Приложение 1
к постановлению
администрации Советского района
от 24.04.2023 № 612/НПА

«Приложение 2
к Порядку предоставления субсидий
из средств бюджета Советского района
на возмещение затрат на реализацию
продукции собственного производства»

Порядок подачи и рассмотрения заявления о заключении соглашения о предоставлении субсидии

№ п/п	Цель предоставления субсидии	Условия предоставления субсидии	Требования, которым должен соответствовать заявитель	Перечень документов, предоставляемых заявителем для заключения соглашения о предоставлении субсидии
1	2	3	4	5
Сельскохозяйственные товаропроизводители (за исключением граждан, ведущих личное подсобное хозяйство, граждан-членов крестьянских (фермерских) хозяйств) (далее сельскохозяйственные товаропроизводители)				
1.	Поддержка и развитие растениеводства путём возмещения затрат на реализацию продукции, указанной в разделе «Продукция растениеводства» приложения 1 к	1) полнота и достоверность представленных заявителем документов, предусмотренных настоящим Порядком; 2) осуществление заявителем деятельности на территории Советского района; 3) согласие заявителя на осуществление проверок администрацией Советского района соблюдения им порядка и условий предоставления субсидий, в том числе в части	1) наличие у заявителя государственной регистрации в качестве юридического лица (крестьянского (фермерского) хозяйства, индивидуального предпринимателя) на дату подачи заявления о заключении соглашения о предоставлении субсидии (далее заявление); 2) наличие у заявителя вида экономической деятельности соответствующей цели, указанной в заявлении и цели, указанной в настоящей строке графы 2 «Цель предоставления субсидии» на дату подачи заявления; 3) отсутствие у заявителя неисполненной обязанности по уплате налогов, сборов, страховых	1) копия документа, удостоверяющего личность заявителя-индивидуального предпринимателя, главы крестьянского (фермерского) хозяйства; 2) копия документа, подтверждающего полномочия лица на осуществление действий от имени заявителя, подписавшего заявление (приказ заявителя-

настоящему Порядку	достижения результатов их предоставления, а также проверок органами муниципального финансового контроля Советского района, органами государственного финансового контроля Ханты-Мансийского автономного округа – Югры в соответствии со статьями 268.1 и 269.2 Бюджетного кодекса Российской Федерации; 4) наличие у заявителя открытого расчетного счета в учреждениях Центрального банка Российской Федерации или кредитных организациях; 5) наличие у заявителя участка для производства продукции, указанной в разделе «Продукция растениеводства» приложения 1 к настоящему Порядку с соответствующим видом разрешенного использования на территории Советского района; 6) наличие у заявителя объектов (объекта) для производства продукции, указанной в строках 1-3 раздела «Продукция растениеводства» приложения 1 к настоящему Порядку на территории Советского	взносов, пеней, штрафов, процентов, подлежащих уплате в соответствии с законодательством Российской Федерации о налогах и сборах на дату формирования налоговым органом справки об исполнении обязанности по уплате налогов, сборов, пеней, штрафов, процентов по запросу уполномоченного органа; 4) отсутствие у заявителя просроченной задолженности по возврату в бюджет Советского района субсидий в соответствии с настоящим Порядком, субсидий, бюджетных инвестиций, предоставленных, в том числе в соответствии с иными муниципальными правовыми актами Советского района, и иной просроченной (неурегулированной) задолженности по денежным обязательствам перед Советским районом на дату подачи заявления; 5) заявитель-юридическое лицо не должно находиться в процессе реорганизации (за исключением реорганизации в форме присоединения к юридическому лицу, являющемуся заявителем, другого юридического лица), ликвидации, в отношении него не введена процедура банкротства, деятельность заявителя не приостановлена в порядке, предусмотренном законодательством Российской Федерации, а заявитель-индивидуальный предприниматель (крестьянское (фермерское) хозяйство) не должен прекратить деятельность в качестве индивидуального предпринимателя (крестьянского (фермерского) хозяйства) на дату подачи заявления; 6) заявитель не должен являться иностранным юридическим лицом, в том числе местом	юридического лица, за подписью его руководителя или иного лица, уполномоченного на это в соответствии с федеральным законом и учредительными документами, договор, доверенность); 3) информационная карта по форме согласно приложению 8 к настоящему Порядку (далее информационная карта); 4) информация о плановых объемах предоставления субсидии на реализацию продукции растениеводства собственного производства по форме согласно приложению 9 к настоящему Порядку; 5) копии правоустанавливающих документов на объекты (объект) и (или) участок для производства продукции, указанной в разделе «Продукция растениеводства» приложения 1 к настоящему Порядку, права на который не зарегистрированы в Едином государственном реестре недвижимости;
--------------------	--	--	--

		района; 7) достижение значений результатов предоставления субсидии, предусмотренных соглашением о предоставлении субсидии	регистрации которого является государство или территория, включенные в утверждаемый Министерством финансов Российской Федерации перечень государств и территорий, используемых для промежуточного (офшорного) владения активами в Российской Федерации (далее офшорная компания), а также российским юридическим лицом, в уставном (складочном) капитале которого доля прямого или косвенного (через третьих лиц) участия офшорных компаний в совокупности превышает 25 процентов (если иное не предусмотрено законодательством Российской Федерации). При расчете доли участия офшорных компаний в капитале российских юридических лиц не учитывается прямое и (или) косвенное участие офшорных компаний в капитале публичных акционерных обществ (в том числе со статусом международной компании), акции которых обращаются на организованных торгах в Российской Федерации, а также косвенное участие таких офшорных компаний в капитале других российских юридических лиц, реализованное через участие в капитале указанных публичных акционерных обществ; 7) в реестре дисквалифицированных лиц отсутствуют сведения о дисквалифицированных руководителе, членах коллегиального исполнительного органа, лице, исполняющем функции единоличного исполнительного органа, или главном бухгалтере заявителя, являющегося юридическим лицом, об индивидуальном предпринимателе (о главе крестьянского (фермерского) хозяйства) на дату подачи заявления;	6) копии деклараций (сертификатов) соответствия продукции в соответствии Федеральным законом № 184-ФЗ на продукцию, указанную в заявлении (в случае если требования об обязательной сертификации (декларированию) такой продукции установлены законодательством Российской Федерации).
--	--	--	---	--

			8) заявитель не должен получать средства из бюджета Советского района на основании иных муниципальных правовых актов Советского района на цели, указанные в пункте 1.3 раздела 1 настоящего Порядка на дату подачи заявления; 9) наличие у заявителя действующих деклараций (сертификатов) соответствия продукции в соответствии с Федеральным законом № 184-ФЗ на продукцию указанную в заявлении, на дату подачи заявления (в случае если требования об обязательной сертификации (декларированию) такой продукции установлены законодательством Российской Федерации)	
2.	Поддержка и развитие животноводства путём возмещения затрат на реализацию продукции, указанной в разделе «Продукция животноводства» приложения 1 к настоящему Порядку	1) полнота и достоверность представленных заявителем документов, предусмотренных настоящим Порядком; 2) осуществление заявителем деятельности на территории Советского района; 3) согласие заявителя на осуществление проверок администрацией Советского района соблюдения им порядка и условий предоставления субсидий, в том числе в части достижения результатов их предоставления, а также проверок органами муниципального финансового контроля Советского района, органами государственного финансового контроля Ханты-Мансийского автономного	1) наличие у заявителя государственной регистрации в качестве юридического лица (крестьянского (фермерского) хозяйства, индивидуального предпринимателя) на дату подачи заявления; 2) наличие у заявителя вида экономической деятельности соответствующей цели, указанной в заявлении и цели, указанной в настоящей строке графы 2 «Цель предоставления субсидии» на дату подачи заявления; 3) отсутствие у заявителя неисполненной обязанности по уплате налогов, сборов, страховых взносов, пеней, штрафов, процентов, подлежащих уплате в соответствии с законодательством Российской Федерации о налогах и сборах на дату формирования налоговым органом справки об исполнении обязанности по уплате налогов, сборов, пеней, штрафов, процентов по запросу уполномоченного органа; 4) отсутствие у заявителя просроченной задолженности по возврату в бюджет Советского	1) копия документа, удостоверяющего личность заявителя-индивидуального предпринимателя, главы крестьянского (фермерского) хозяйства; 2) копия документа, подтверждающего полномочия лица на осуществление действий от имени заявителя, подписавшего заявление (приказ заявителя-юридического лица, за подписью его руководителя или иного лица, уполномоченного на это в соответствии с федеральным законом и учредительными документами, договор, доверенность);

	<p>округа – Югры в соответствии со статьями 268.1 и 269.2 Бюджетного кодекса Российской Федерации;</p> <p>4) наличие у заявителя открытого расчетного счета в учреждениях Центрального банка Российской Федерации или кредитных организациях;</p> <p>5) наличие у заявителя поголовья сельскохозяйственных животных прошедших индивидуальную или групповую идентификацию и поставленных на учёт в филиале Бюджетного учреждения Ханты-Мансийского автономного округа – Югры «Ветеринарный центр» в городе Советском (далее – поголовье сельскохозяйственных животных);</p> <p>6) наличие у заявителя участка для содержания сельскохозяйственных животных и производства продукции, указанной в разделе «Продукция животноводства» приложения 1 к настоящему Порядку, с соответствующим видом разрешенного использования</p>	<p>района субсидий в соответствии с настоящим Порядком, субсидий, бюджетных инвестиций, предоставленных, в том числе в соответствии с иными муниципальными правовыми актами Советского района, и иной просроченной (неурегулированной) задолженности по денежным обязательствам перед Советским районом на дату подачи заявления;</p> <p>5) заявитель-юридическое лицо не должно находиться в процессе реорганизации (за исключением реорганизации в форме присоединения к юридическому лицу, являющемуся заявителем, другого юридического лица), ликвидации, в отношении него не введена процедура банкротства, деятельность заявителя не приостановлена в порядке, предусмотренном законодательством Российской Федерации, а заявитель-индивидуальный предприниматель (крестьянское (фермерское) хозяйство) не должен прекратить деятельность в качестве индивидуального предпринимателя (крестьянского (фермерского) хозяйства) на дату подачи заявления;</p> <p>6) заявитель не должен являться иностранным юридическим лицом, в том числе офшорной компанией, а также российским юридическим лицом, в уставном (складочном) капитале которого доля прямого или косвенного (через третьих лиц) участия офшорных компаний в совокупности превышает 25 процентов (если иное не предусмотрено законодательством Российской Федерации). При расчете доли участия офшорных компаний в капитале российских юридических лиц не учитывается прямое и (или) косвенное участие</p>	<p>3) информационная карта;</p> <p>4) информация о плановых объемах предоставления субсидии на реализацию продукции животноводства по форме согласно приложению 10 к настоящему Порядку;</p> <p>5) информация о количестве поголовья сельскохозяйственных животных по форме согласно приложению 11 к настоящему Порядку;</p> <p>6) копии правоустанавливающих документов на участок для содержания сельскохозяйственных животных и производства продукции, указанной в разделе «Продукция животноводства» приложения 1 к настоящему Порядку, права на который не зарегистрированы в Едином государственном реестре недвижимости;</p> <p>7) копии правоустанавливающих документов на объекты (объект) для содержания сельскохозяйственных животных, права на который</p>
--	--	--	---

	<p>на территории Советского района;</p> <p>7) наличие у заявителя объектов (объекта), зарегистрированных в порядке установленном Российской Федерацией для содержания сельскохозяйственных животных, площадью обеспечивающей содержание имеющегося поголовья на территории Советского района;</p> <p>8) наличие у заявителя убойного пункта, оснащенного необходимыми мощностями и оборудованием или договора (соглашения) на оказание услуг убой сельскохозяйственных животных в убойном пункте (в случае реализации продукции, указанной в строках 8-13 раздела «Продукция животноводства» приложения 1 к настоящему Порядку);</p> <p>9) наличие у заявителя на праве собственности или аренды объектов (объекта) для производства соответствующих видов молочной продукции на территории Советского района, соответствующих требованиям</p>	<p>офшорных компаний в капитале публичных акционерных обществ (в том числе со статусом международной компании), акции которых обращаются на организованных торгах в Российской Федерации, а также косвенное участие таких офшорных компаний в капитале других российских юридических лиц, реализованное через участие в капитале указанных публичных акционерных обществ;</p> <p>7) в реестре дисквалифицированных лиц отсутствуют сведения о дисквалифицированных руководителе, членах коллегиального исполнительного органа, лице, исполняющем функции единоличного исполнительного органа, или главном бухгалтере заявителя, являющегося юридическим лицом, об индивидуальном предпринимателе (о главе крестьянского (фермерского) хозяйства) на дату подачи заявления;</p> <p>8) заявитель не должен получать средства из бюджета Советского района на основании иных муниципальных правовых актов Советского района на цели, указанные в пункте 1.3 раздела 1 настоящего Порядка на дату подачи заявления;</p> <p>9) заявитель, реализующий молоко, молоко и молокопродукты (в переработанном виде), мясо крупного и мелкого рогатого скота, лошадей, мясо тяжеловесного молодняка (не менее 450 кг) крупного рогатого скота промышленного скрещивания и молочных пород, мясо тяжеловесного молодняка (не менее 450 кг) крупного рогатого скота специализированных мясных пород, мясо свиней, мясо кроликов, не должен получать средства из бюджета Советского</p>	<p>не зарегистрированы в Едином государственном реестре недвижимости;</p> <p>8) копии правоустанавливающих документов на объекты (объект) для производства молочной продукции, права на который не зарегистрированы в Едином государственном реестре недвижимости (для заявителей, реализующих молоко и молокопродукты (в переработанном виде));</p> <p>9) копии документов, подтверждающих соответствие объектов (объекта) для производства молочной продукции требованиям санитарно-эпидемиологических правил и норм (для заявителей, реализующих молоко и молокопродукты (в переработанном виде));</p> <p>10) копии правоустанавливающих документов на убойный пункт, права на который не зарегистрированы в Едином государственном реестре недвижимости или копии документов,</p>
--	--	---	---

	санитарно-эпидемиологических правил и норм (в случае реализации продукции, указанной в строке 7 раздела «Продукция животноводства» приложения 1 к настоящему Порядку); 10) наличие у заявителя холодильного оборудования (в случае реализации продукции, указанной в строках 6-15 раздела «Продукция животноводства» приложения 1 к настоящему Порядку); 11) достижение значений результатов предоставления субсидии, предусмотренных соглашением о предоставлении субсидии	района на возмещение затрат по содержанию маточного поголовья сельскохозяйственных животных за аналогичный период времени, указанный в заявлении на дату подачи заявления; 10) наличие у заявителя, реализующего молоко, молоко и молокопродукты (в переработанном виде), мясо крупного и мелкого рогатого скота, лошадей, мясо тяжеловесного молодняка (не менее 450 кг) крупного рогатого скота промышленного скрещивания и молочных пород, мясо тяжеловесного молодняка (не менее 450 кг) крупного рогатого скота специализированных мясных пород, мясо свиней, мясо кроликов, маточного поголовья сельскохозяйственных животных всех видов, за исключением птицы и пушных зверей, в количестве 100 и более условных голов, в том числе в производственных сельскохозяйственных кооперативах, рассчитанных с учетом коэффициентов для перевода племенного маточного поголовья сельскохозяйственных животных в условные головы, утвержденных приказом Министерства сельского хозяйства Российской Федерации от 19.02.2015 № 63 «Об утверждении документов, предусмотренных Правилами предоставления и распределения субсидий из федерального бюджета бюджетам субъектов Российской Федерации на поддержку племенного животноводства, утвержденными постановлением Правительства Российской Федерации от 4 декабря 2012 г. № 1257» (далее Приказ № 63) на 1 января текущего финансового года; 11) наличие у заявителя, реализующего мясо птиц, куриное яйцо, перепелиное яйцо, шкурки	подтверждающих оказание услуг по убою сельскохозяйственных животных в убойном пункте (в случае реализации продукции, указанной в строках 8-13 приложения 1 к настоящему Порядку); 11) копии деклараций (сертификатов) соответствия продукции в соответствии с Федеральным законом № 184-ФЗ на продукцию, указанную в заявлении (в случае если требования об обязательной сертификации (декларировании) такой продукции установлены законодательством Российской Федерации); 12) копии документов, подтверждающих наличие инкубатора (для заявителей, реализующих куриное яйцо, перепелиное яйцо, мясо птиц в случае самостоятельного выведения птиц).
--	---	--	---

		серебристо-черных лисиц, поголовья птицы и пушных зверей соответствующего вида на 1 января текущего финансового года; 12) наличие у заявителя действующих деклараций (сертификатов) соответствия продукции в соответствии с Федеральным законом № 184-ФЗ на продукцию, указанную в заявлении, на дату подачи заявления (в случае если требования об обязательной сертификации (декларировании) такой продукции установлены законодательством Российской Федерации); 13) наличие у заявителя, реализующего мясо свиней, зооанитарного статуса (компартамента) на дату подачи заявления	
Товаропроизводители (за исключением граждан-членов крестьянских (фермерских) хозяйств, граждан, ведущих личное подсобное хозяйство, граждан, занимающихся садоводством, огородничеством, животноводством) (далее товаропроизводители)			
3.	Развитие рыбохозяйственного комплекса путём возмещения затрат на реализацию продукции, указанной в разделе «Искусственно выращенная пищевая рыба» приложения 1 к настоящему Порядку	1) полнота и достоверность представленных заявителем документов, предусмотренных настоящим Порядком; 2) осуществление заявителем деятельности на территории Советского района; 3) согласие заявителя на осуществление проверок администрацией Советского района соблюдения им порядка и условий предоставления субсидий, в том числе в части достижения результатов их предоставления, а также проверок органами муниципального финансового контроля Советского района,	1) наличие у заявителя государственной регистрации в качестве юридического лица (крестьянского (фермерского) хозяйства, индивидуального предпринимателя) на дату подачи заявления; 2) наличие у заявителя вида экономической деятельности соответствующей цели, указанной в заявлении и цели, указанной в настоящей строке графы 2 «Цель предоставления субсидии» на дату подачи заявления; 3) отсутствие у заявителя неисполненной обязанности по уплате налогов, сборов, страховых взносов, пеней, штрафов, процентов, подлежащих уплате в соответствии с законодательством Российской Федерации о налогах и сборах на дату формирования налоговым органом справки об исполнении обязанности по уплате налогов, сборов, пеней, штрафов, процентов по запросу
			1) копия документа, удостоверяющего личность заявителя-индивидуального предпринимателя, главы крестьянского (фермерского) хозяйства; 2) копия документа, подтверждающего полномочия лица на осуществление действий от имени заявителя, подписавшего заявление (приказ заявителя-юридического лица, за подписью его руководителя или иного лица, уполномоченного на это в соответствии с федеральным

	органами государственного финансового контроля Ханты-Мансийского автономного округа – Югры в соответствии со статьями 268.1 и 269.2 Бюджетного кодекса Российской Федерации;	уполномоченного органа;	законом и учредительными документами, договор, доверенность);
	4) наличие у заявителя открытого расчетного счета в учреждениях Центрального банка Российской Федерации или кредитных организациях;	4) отсутствие у заявителя просроченной задолженности по возврату в бюджет Советского района субсидий в соответствии с настоящим Порядком, субсидий, бюджетных инвестиций, предоставленных, в том числе в соответствии с иными муниципальными правовыми актами Советского района, и иной просроченной (неурегулированной) задолженности по денежным обязательствам перед Советским районом на дату подачи заявления;	3) информационная карта;
	5) наличие у заявителя участка для производства продукции, указанной в строке «Искусственно выращенная пищевая рыба» приложения 1 к настоящему Порядку с соответствующим видом разрешенного использования;	5) заявитель-юридическое лицо не должно находиться в процессе реорганизации (за исключением реорганизации в форме присоединения к юридическому лицу, являющемуся заявителем, другого юридического лица), ликвидации, в отношении него не введена процедура банкротства, деятельность заявителя не приостановлена в порядке, предусмотренном законодательством Российской Федерации, а заявитель-индивидуальный предприниматель (крестьянское (фермерское) хозяйство) не должен прекратить деятельность в качестве индивидуального предпринимателя (крестьянского (фермерского) хозяйства) на дату подачи заявления;	4) информация о плановых объемах предоставления субсидии на реализацию искусственно выращенной пищевой рыбы и пищевой рыбной продукции собственного производства по форме согласно приложению 12 к настоящему Порядку;
	6) наличие у заявителя объектов (объекта) для искусственного выращивания пищевой рыбы;	6) заявитель не должен являться иностранным юридическим лицом, в том числе офшорной компанией, а также российским юридическим лицом, в уставном (складочном) капитале которого доля прямого или косвенного (через третьих лиц) участия офшорных компаний в совокупности превышает 25 процентов (если иное не предусмотрено законодательством Российской Федерации).	5) копии правоустанавливающих документов на участок для производства продукции, указанной в строке «Искусственно выращенная пищевая рыба» приложения 1 к настоящему Порядку, права на который не зарегистрированы в Едином государственном реестре недвижимости;
	7) наличие у заявителя производственных объектов (объекта), зарегистрированных в порядке установленном Российской Федерацией для производства продукции, указанной в строке «Искусственно выращенная пищевая рыба» приложения 1 к настоящему Порядку;		6) копии правоустанавливающих документов на объекты (объект) для искусственного выращивания пищевой рыбы, права на который не зарегистрированы в Едином государственном реестре
	8) наличие у заявителя		

	холодильного оборудования;	Федерации). При расчете доли участия офшорных компаний в капитале российских юридических лиц не учитывается прямое и (или) косвенное участие офшорных компаний в капитале публичных акционерных обществ (в том числе со статусом международной компании), акции которых обращаются на организованных торгах в Российской Федерации, а также косвенное участие таких офшорных компаний в капитале других российских юридических лиц, реализованное через участие в капитале указанных публичных акционерных обществ;	недвижимости;
	9) достижение значений результатов предоставления субсидии, предусмотренных соглашением о предоставлении субсидии	7) в реестре дисквалифицированных лиц отсутствуют сведения о дисквалифицированных руководителе, членах коллегиального исполнительного органа, лице, исполняющем функции единоличного исполнительного органа, или главном бухгалтере заявителя, являющегося юридическим лицом, об индивидуальном предпринимателе (о главе крестьянского (фермерского) хозяйства) на дату подачи заявления;	7) копии правоустанавливающих документов на производственные объекты (объект) для производства продукции, указанной в строке «Искусственно выращенная пищевая рыба» приложения 1 к настоящему Порядку, права на который не зарегистрированы в Едином государственном реестре недвижимости
4.	Развитие рыбохозяйственного комплекса путём возмещения затрат на	1) полнота и достоверность представленных заявителем документов, предусмотренных настоящим Порядком;	
	2) осуществление заявителем деятельности на территории Советского района;	2) наличие у заявителя вида экономической деятельности соответствующей цели, указанной в	1) копия документа, удостоверяющего личность заявителя-индивидуального предпринимателя, главы крестьянского (фермерского) хозяйства;
			2) копия документа,

реализацию продукции, указанной в разделе «Пищевая рыбная продукция» приложения 1 к настоящему Порядку	<p>3) согласие заявителя на осуществление проверок администрацией Советского района на соблюдения им порядка и условий предоставления субсидий, в том числе в части достижения результатов их предоставления, а также проверок органами муниципального финансового контроля Советского района, органами государственного финансового контроля Ханты-Мансийского автономного округа – Югры в соответствии со статьями 268.1 и 269.2 Бюджетного кодекса Российской Федерации;</p> <p>4) наличие у заявителя открытого расчетного счета в учреждениях Центрального банка Российской Федерации или кредитных организациях;</p> <p>5) наличие у заявителя регистрации в филиале Бюджетного учреждения Ханты-Мансийского автономного округа – Югры «Ветеринарный центр» в городе Советском;</p> <p>6) наличие у заявителя участка для производства продукции, указанной в строке «Пищевая рыбная продукция»</p>	<p>заявлении и цели, указанной в настоящей строке графы 2 «Цель предоставления субсидии» на дату подачи заявления;</p> <p>3) отсутствие у заявителя неисполненной обязанности по уплате налогов, сборов, страховых взносов, пеней, штрафов, процентов, подлежащих уплате в соответствии с законодательством Российской Федерации о налогах и сборах на дату формирования налоговым органом справки об исполнении обязанности по уплате налогов, сборов, пеней, штрафов, процентов по запросу уполномоченного органа;</p> <p>4) отсутствие у заявителя просроченной задолженности по возврату в бюджет Советского района субсидий в соответствии с настоящим Порядком, субсидий, бюджетных инвестиций, предоставленных, в том числе в соответствии с иными муниципальными правовыми актами Советского района, и иной просроченной (неурегулированной) задолженности по денежным обязательствам перед Советским районом на дату подачи заявления;</p> <p>5) заявитель-юридическое лицо не должно находиться в процессе реорганизации (за исключением реорганизации в форме присоединения к юридическому лицу, являющемуся заявителем, другого юридического лица), ликвидации, в отношении него не введена процедура банкротства, деятельность заявителя не приостановлена в порядке, предусмотренном законодательством Российской Федерации, а заявитель-индивидуальный предприниматель (крестьянское (фермерское) хозяйство) не должен прекратить деятельность в качестве</p>	<p>подтверждающего полномочия лица на осуществление действий от имени заявителя, подписавшего заявление (приказ заявителя-юридического лица, за подписью его руководителя или иного лица, уполномоченного на это в соответствии с федеральным законом и учредительными документами, договор, доверенность);</p> <p>3) информационная карта;</p> <p>4) информация о плановых объемах предоставления субсидии на реализацию искусственно выращенной пищевой рыбы и пищевой рыбной продукции собственного производства по форме согласно приложению 12 к настоящему Порядку;</p> <p>5) копии документов, подтверждающих регистрацию в филиале Бюджетного учреждения Ханты-Мансийского автономного округа – Югры «Ветеринарный центр» в городе Советском;</p> <p>6) копии</p>
--	---	--	---

	<p>приложения 1 к настоящему Порядку с соответствующим видом разрешенного использования;</p> <p>7) наличие у заявителя на праве собственности или аренды объектов (объекта) для производства продукции, указанной в строке «Пищевая рыбная продукция» приложения 1 к настоящему Порядку;</p> <p>8) наличие у заявителя холодильного оборудования;</p> <p>9) наличие у заявителя оборудования необходимого для производства продукции, указанной в строке «Пищевая рыбная продукция» приложения 1 к настоящему Порядку;</p> <p>10) достижение значений результатов предоставления субсидии, предусмотренных соглашением о предоставлении субсидии</p>	<p>индивидуального предпринимателя (крестьянского (фермерского) хозяйства) на дату подачи заявления;</p> <p>6) заявитель не должен являться иностранным юридическим лицом, в том числе офшорной компанией, а также российским юридическим лицом, в уставном (складочном) капитале которого доля прямого или косвенного (через третьих лиц) участия офшорных компаний в совокупности превышает 25 процентов (если иное не предусмотрено законодательством Российской Федерации). При расчете доли участия офшорных компаний в капитале российских юридических лиц не учитывается прямое и (или) косвенное участие офшорных компаний в капитале публичных акционерных обществ (в том числе со статусом международной компании), акции которых обращаются на организованных торгах в Российской Федерации, а также косвенное участие таких офшорных компаний в капитале других российских юридических лиц, реализованное через участие в капитале указанных публичных акционерных обществ;</p> <p>7) в реестре дисквалифицированных лиц отсутствуют сведения о дисквалифицированных руководителе, членах коллегиального исполнительного органа, лице, исполняющем функции единоличного исполнительного органа, или главном бухгалтере заявителя, являющегося юридическим лицом, об индивидуальном предпринимателе (о главе крестьянского (фермерского) хозяйства), на дату подачи заявления;</p> <p>8) заявитель не должен получать средства из</p>	<p>правоустанавливающих документов на участок для производства продукции, указанной в строке «Пищевая рыбная продукция» приложения 1 к настоящему Порядку, права на который не зарегистрированы в Едином государственном реестре недвижимости;</p> <p>7) копии правоустанавливающих документов на объекты (объект) для производства рыбной продукции, права на который не зарегистрированы в Едином государственном реестре недвижимости;</p> <p>8) копии документов, подтверждающих соответствие объектов (объекта) для производства рыбной продукции требованиям санитарно-эпидемиологических правил и норм;</p> <p>9) копии деклараций (сертификатов) соответствия продукции в соответствии с Федеральным законом № 184-ФЗ на продукцию, указанную в заявлении (в</p>
--	--	--	--

			бюджета Советского района на основании иных муниципальных правовых актов Советского района на цели, указанные в пункте 1.3 раздела 1 настоящего Порядка на дату подачи заявления; 9) наличие у заявителя, действующих деклараций (сертификатов) соответствия продукции в соответствии с Федеральным законом № 184-ФЗ на продукцию, указанную в заявлении, на дату подачи заявления (в случае если требования об обязательной сертификации (декларировании) такой продукции установлены законодательством Российской Федерации)	случае если требования об обязательной сертификации (декларировании) такой продукции установлены законодательством Российской Федерации).
5.	Развитие деятельности по заготовке и переработке дикоросов путём возмещения затрат на реализацию продукции, указанной в разделе «Продукция дикоросов собственной заготовки» приложения 1 к настоящему Порядку	1) полнота и достоверность представленных заявителем документов, предусмотренных настоящим Порядком; 2) осуществление заявителем деятельности на территории Советского района; 3) согласие заявителя на осуществление проверок администрацией Советского района на соблюдения им порядка и условий предоставления субсидий, в том числе в части достижения результатов их предоставления, а также проверок органами муниципального финансового контроля Советского района, органами государственного финансового контроля Ханты-Мансийского автономного округа – Югры в соответствии	1) наличие у заявителя государственной регистрации в качестве юридического лица (крестьянского (фермерского) хозяйства, индивидуального предпринимателя) на дату подачи заявления; 2) наличие у заявителя вида экономической деятельности соответствующей цели, указанной в заявлении и цели, указанной в настоящей строке графы 2 «Цель предоставления субсидии» на дату подачи заявления; 3) отсутствие у заявителя неисполненной обязанности по уплате налогов, сборов, страховых взносов, пеней, штрафов, процентов, подлежащих уплате в соответствии с законодательством Российской Федерации о налогах и сборах на дату формирования налоговым органом справки об исполнении обязанности по уплате налогов, сборов, пеней, штрафов, процентов по запросу уполномоченного органа; 4) отсутствие у заявителя просроченной задолженности по возврату в бюджет Советского района субсидий в соответствии с настоящим	1) копия документа, удостоверяющего личность заявителя-индивидуального предпринимателя, главы крестьянского (фермерского) хозяйства; 2) копию документа, подтверждающего полномочия лица на осуществление действий от имени заявителя, подписавшего заявление (приказ заявителя-юридического лица, за подписью его руководителя или иного лица, уполномоченного на это в соответствии с федеральным законом и учредительными документами, договор, доверенность);

	со статьями 268.1 и 269.2 Бюджетного кодекса Российской Федерации; 4) наличие у заявителя открытого расчетного счета в учреждениях Центрального банка Российской Федерации или кредитных организациях; 5) наличие у заявителя на праве собственности и (или) аренды лесных участков, расположенных на территории Ханты-Мансийского автономного округа – Югры в целях заготовки пищевых лесных ресурсов и сбора лекарственных растений; 6) наличие у заявителя объектов (объекта) для заготовки и хранения продукции, указанной в разделе «Продукция дикоросов собственной заготовки» приложения 1 к настоящему Порядку; 7) наличие у заявителя холодильного оборудования; 8) продукция, указанная в разделе «Продукция дикоросов собственной заготовки» приложения 1 к настоящему Порядку заготовлена заявителем из приобретенного и (или) заготовленного сырья на территории Ханты-	Порядком, субсидий, бюджетных инвестиций, предоставленных, в том числе в соответствии с иными муниципальными правовыми актами Советского района, и иной просроченной (неурегулированной) задолженности по денежным обязательствам перед Советским районом на дату подачи заявления; 5) заявитель-юридическое лицо не должно находиться в процессе реорганизации (за исключением реорганизации в форме присоединения к юридическому лицу, являющемуся заявителем, другого юридического лица), ликвидации, в отношении него не введена процедура банкротства, деятельность заявителя не приостановлена в порядке, предусмотренном законодательством Российской Федерации, а заявитель-индивидуальный предприниматель (крестьянское (фермерское) хозяйство) не должен прекратить деятельность в качестве индивидуального предпринимателя (крестьянского (фермерского) хозяйства) на дату подачи заявления; 6) заявитель не должен являться иностранным юридическим лицом, в том числе офшорной компанией, а также российским юридическим лицом, в уставном (складочном) капитале которого доля прямого или косвенного (через третьих лиц) участия офшорных компаний в совокупности превышает 25 процентов (если иное не предусмотрено законодательством Российской Федерации). При расчете доли участия офшорных компаний в капитале российских юридических лиц не учитывается прямое и (или) косвенное участие офшорных компаний в капитале	3) информационную карту; 4) информация о плановых объемах предоставления субсидии на реализацию продукции дикоросов собственной заготовки по форме согласно приложению 13 к настоящему Порядку; 5) копии правоустанавливающих документов на лесные участки, расположенные на территории Ханты-Мансийского автономного округа – Югры, заключенные в целях заготовки пищевых лесных ресурсов и сбора лекарственных растений, права на которые не зарегистрированы в Едином государственном реестре недвижимости; 6) копии правоустанавливающих документов на объекты (объект) для заготовки и хранения продукции, указанной в разделе «Продукция дикоросов собственной заготовки» приложения 1 к настоящему Порядку, права на который
--	---	---	--

		Мансийского автономного округа – Югры; 9) реализация заявителем, продукции, указанной в разделе «Производство дикоросов собственной заготовки» приложения 1 к настоящему Порядку товаропроизводителям, осуществляющим деятельность по реализации продукции глубокой переработки дикоросов на территории Ханты-Мансийского автономного округа – Югры; 10) достижение значений результатов предоставления субсидии, предусмотренных соглашением о предоставлении субсидии	публичных акционерных обществ (в том числе со статусом международной компании), акции которых обращаются на организованных торгах в Российской Федерации, а также косвенное участие таких офшорных компаний в капитале других российских юридических лиц, реализованное через участие в капитале указанных публичных акционерных обществ; 7) в реестре дисквалифицированных лиц отсутствуют сведения о дисквалифицированных руководителе, членах коллегиального исполнительного органа, лице, исполняющем функции единоличного исполнительного органа, или главном бухгалтере заявителя, являющегося юридическим лицом, об индивидуальном предпринимателе (о главе крестьянского (фермерского) хозяйства) на дату подачи заявления; 8) в реестре дисквалифицированных лиц отсутствуют сведения о дисквалифицированных руководителе, членах коллегиального исполнительного органа, лице, исполняющем функции единоличного исполнительного органа, или главном бухгалтере заявителя, являющегося юридическим лицом, об индивидуальном предпринимателе (о главе крестьянского (фермерского) хозяйства) на дату подачи заявления; 9) заявитель не должен получать средства из бюджета Советского района на основании иных муниципальных правовых актов Советского района на цели, указанные в пункте 1.3 раздела 1 настоящего Порядка на дату подачи заявления.	не зарегистрированы в Едином государственном реестре недвижимости; 7) копию договора (договоров) о поставке продукции дикоросов собственной заготовки с товаропроизводителем, осуществляющим деятельность по реализации продукции глубокой переработки дикоросов собственного производства
6.	Развитие	1) полнота и достоверность	1) наличие у заявителя государственной	1) копию документа,

деятельности по заготовке и переработке дикоросов путём возмещения затрат на реализацию продукции, указанной в разделе «Производство глубокой переработки дикоросов» приложения 1 к настоящему Порядку	представленных заявителем документов, предусмотренных настоящим Порядком; 2) осуществление заявителем деятельности на территории Советского района; 3) согласие заявителя на осуществление проверок администрацией Советского района на соблюдения им порядка и условий предоставления субсидий, в том числе в части достижения результатов их предоставления, а также проверок органами муниципального финансового контроля Советского района, органами государственного финансового контроля Ханты-Мансийского автономного округа – Югры в соответствии со статьями 268.1 и 269.2 Бюджетного кодекса Российской Федерации; 4) наличие у заявителя открытого расчетного счета в учреждениях Центрального банка Российской Федерации или кредитных организациях; 5) наличие у заявителя на праве собственности и (или) аренды лесных участков, расположенных на территории Ханты-Мансийского	регистрации в качестве юридического лица (крестьянского (фермерского) хозяйства, индивидуального предпринимателя) на дату подачи заявления (далее заявление); 2) наличие у заявителя вида экономической деятельности соответствующей цели, указанной в заявлении и цели, указанной в настоящей строке графы 2 «Цель предоставления субсидии» на дату подачи заявления; 3) отсутствие у заявителя неисполненной обязанности по уплате налогов, сборов, страховых взносов, пеней, штрафов, процентов, подлежащих уплате в соответствии с законодательством Российской Федерации о налогах и сборах на дату формирования налоговым органом справки об исполнении обязанности по уплате налогов, сборов, пеней, штрафов, процентов по запросу уполномоченного органа; 4) отсутствие у заявителя просроченной задолженности по возврату в бюджет Советского района субсидий в соответствии с настоящим Порядком, субсидий, бюджетных инвестиций, предоставленных, в том числе в соответствии с иными муниципальными правовыми актами Советского района, и иной просроченной (неурегулированной) задолженности по денежным обязательствам перед Советским районом на дату подачи заявления; 5) заявитель-юридическое лицо не должно находиться в процессе реорганизации (за исключением реорганизации в форме присоединения к юридическому лицу, являющемуся заявителем, другого юридического лица), ликвидации, в отношении него не введена	удостоверяющего личность заявителя-индивидуального предпринимателя, главы крестьянского (фермерского) хозяйства; 2) копию документа, подтверждающего полномочия лица на осуществление действий от имени заявителя, подписавшего заявление (приказ заявителя-юридического лица, за подписью его руководителя или иного лица, уполномоченного на это в соответствии с федеральным законом и учредительными документами, договор, доверенность); 3) информационную карту; 4) информация о плановых объемах предоставления субсидии на реализацию продукции глубокой переработки дикоросов собственного производства по форме согласно приложению 14 к настоящему Порядку; 5) копии правоустанавливающих документов на лесные участки, расположенные на
--	--	--	---

	<p>автономного округа – Югры в целях заготовки пищевых лесных ресурсов и сбора лекарственных растений, в случае заготовки сырья для продукции, указанной в разделе «Продукция глубокой переработки дикоросов» приложения 1 к настоящему Порядку самостоятельно;</p> <p>6) наличие у заявителя на праве собственности и (или) аренды объектов (объекта) для производства продукции, указанной в разделе «Продукция глубокой переработки дикоросов» приложения 1 к настоящему Порядку, соответствующих требованиям санитарно-эпидемиологических правил и норм;</p> <p>7) наличие у заявителя холодильного оборудования;</p> <p>8) наличие у заявителя оборудования необходимого для производства продукции, указанной в строке «Продукция глубокой переработки дикоросов» приложения 1 к настоящему Порядку;</p> <p>9) продукция, указанная в разделе «Продукция дикоросов собственной заготовки»</p>	<p>процедура банкротства, деятельность заявителя не приостановлена в порядке, предусмотренном законодательством Российской Федерации, а заявитель-индивидуальный предприниматель (крестьянское (фермерское) хозяйство) не должен прекратить деятельность в качестве индивидуального предпринимателя крестьянского (фермерского) хозяйства) на дату подачи заявления;</p> <p>6) заявитель не должен являться иностранным юридическим лицом, в том числе офшорной компанией, а также российским юридическим лицом, в уставном (складочном) капитале которых доля прямого или косвенного (через третьих лиц) участия офшорных компаний в совокупности превышает 25 процентов (если иное не предусмотрено законодательством Российской Федерации). При расчете доли участия офшорных компаний в капитале российских юридических лиц не учитывается прямое и (или) косвенное участие офшорных компаний в капитале публичных акционерных обществ (в том числе со статусом международной компании), акции которых обращаются на организованных торгах в Российской Федерации, а также косвенное участие таких офшорных компаний в капитале других российских юридических лиц, реализованное через участие в капитале указанных публичных акционерных обществ;</p> <p>7) в реестре дисквалифицированных лиц отсутствуют сведения о дисквалифицированных руководителе, членах коллегиального исполнительного органа, лице, исполняющем функции единоличного исполнительного органа,</p>	<p>территории Ханты-Мансийского автономного округа – Югры, заключенные в целях заготовки пищевых лесных ресурсов и сбора лекарственных растений, права на которые не зарегистрированы в Едином государственном реестре недвижимости (в случае заготовки сырья для продукции, указанной в разделе «Продукция глубокой переработки дикоросов» приложения 1 к настоящему Порядку самостоятельно);</p> <p>6) копии правоустанавливающих документов на объекты (объект) для производства продукции, указанной в разделе «Продукция глубокой переработки дикоросов» приложения 1 к настоящему Порядку, права на которые не зарегистрированы в Едином государственном реестре недвижимости;</p> <p>7) копию документов, подтверждающих соответствие объектов</p>
--	---	--	---

	<p>приложения 1 к настоящему Порядку заготовлена заявителем из приобретенного и (или) заготовленного сырья на территории Ханты-Мансийского автономного округа – Югры;</p> <p>10) достижение значений результатов предоставления субсидии, предусмотренных соглашением о предоставлении субсидии</p>	<p>или главным бухгалтером заявителя, являющегося юридическим лицом, об индивидуальном предпринимателе (о главе крестьянского (фермерского) хозяйства) на дату подачи заявления;</p> <p>8) заявитель не должен получать средства из бюджета Советского района на основании иных муниципальных правовых актов Советского района на цели, указанные в пункте 1.3 раздела 1 настоящего Порядка на дату подачи заявления;</p> <p>9) наличие у заявителя, действующих деклараций (сертификатов) соответствия продукции в соответствии с Федеральным законом № 184-ФЗ соответствующую продукцию, на дату подачи заявления (в случае если требования об обязательной сертификации (декларировании) такой продукции установлены законодательством Российской Федерации)</p>	<p>(объекта) для производства продукции, указанной в разделе «Продукция глубокой переработки дикоросов» приложения 1 к настоящему Порядку требованиям санитарно-эпидемиологических правил и норм;</p> <p>8) копии деклараций (сертификатов) соответствия продукции в соответствии с Федеральным законом № 184-ФЗ на продукцию, указанную в заявлении (в случае если требования об обязательной сертификации (декларировании) такой продукции установлены законодательством Российской Федерации)</p>
--	---	---	--

»

Приложение 2
к постановлению
администрации Советского района
от 24.04.2023 № 612/НПА

«Приложение 6
к Порядку предоставления субсидий
из средств бюджета Советского района
на возмещение затрат на реализацию
продукции собственного производства»

Порядок подачи и рассмотрения заявления о предоставлении субсидии

№ п/п	Цель предоставления субсидии	Условия предоставления субсидии	Перечень документов, предоставляемых получателем субсидии к заявлению о предоставлении субсидии	Направления затрат, на возмещение которых предоставляется субсидия
1	2	3	4	5
Сельскохозяйственные товаропроизводители				
1.	Поддержка и развитие растениеводства путём возмещения затрат на реализацию продукции, указанной в разделе «Продукция растениеводства» приложения 1 к настоящему Порядку	1) полнота и достоверность представленных получателем субсидии документов, предусмотренных Порядком; 2) осуществление получателем субсидии деятельности на территории Советского района; 3) согласие получателя субсидии на осуществление проверок администрацией Советского района соблюдения им порядка и условий предоставления субсидии, в том числе в части достижения результатов их предоставления, а также проверок органами муниципального	1) справку-расчет субсидии на производство соответствующего вида продукции по форме, утвержденной постановлением администрации Советского района от 06.05.2021 № 1264 «Об утверждении форм справок-расчетов на предоставление субсидий на поддержку сельскохозяйственного производства» (далее – Постановление № 1264), размещенным на официальном сайте Советского района; 2) оригиналы документов, подтверждающих реализацию продукции растениеводства собственного производства при реализации физическим лицам (отчеты о закрытии смены в соответствии с Федеральным законом от 22.05.2003 № 54-ФЗ «О применении контрольно-кассовой техники при осуществлении расчетов в Российской Федерации») (далее – Федеральный закон № 54-ФЗ), и (или) иные документы, предусмотренные законодательством Российской Федерации); 3) оригиналы документов, подтверждающих реализацию продукции растениеводства собственного производства при реализации юридическим лицам, индивидуальным предпринимателям (крестьянским (фермерским) хозяйствам) (договоры, платежные поручения и (или) кассовые чеки (бланки строгой отчетности), кассовые чеки коррекции (бланки строгой отчетности) коррекции) в соответствии с Федеральным законом № 54-ФЗ, товарные накладные, счета-фактуры, оформленные в соответствии с законодательством Российской Федерации, и (или) иные документы, предусмотренные законодательством Российской Федерации); 4) справку-расчет затрат для предоставления субсидии по форме, утвержденной Постановлением № 1264, размещенным на официальном сайте Советского района; 5) оригиналы документов, подтверждающих наличие у получателя субсидии затрат, указанных в пункте 1 настоящей строки графы 5 «Направления затрат, на возмещение которых предоставляется субсидия» (договоры, документы, подтверждающие начисление заработной платы работнику и удержания из начисленной заработной платы, документы, подтверждающие выплату заработной платы (предоставляются при выплате денежных средств через кассу получателя субсидий), платежные поручения с отметкой банка, подтверждающие перечисление денежных средств на текущий лицевой счет работника (предоставляется при перечислении	1) оплата труда работников (включая налоги и страховые взносы, предусмотренные законодательством Российской Федерации, связанные с выплатой заработной платы работнику); 2) приобретение и установка приборов учета коммунальных услуг в объектах (объекте) для производства продукции, указанной в разделе «Продукция растениеводства» приложения 1 к настоящему

	финансового контроля Советского района, органами государственного финансового контроля Ханты-Мансийского автономного округа – Югры в соответствии со статьями 268.1 и 269.2 Бюджетного кодекса Российской Федерации; 4) наличие у получателя субсидии открытого расчетного счета в учреждениях Центрального банка Российской Федерации или кредитных организациях; 5) соглашение о предоставлении субсидии заключено получателем субсидии-индивидуальным предпринимателем, главой крестьянского (фермерского) хозяйства, лицом, уполномоченным на осуществление действий от имени получателя субсидии; 6) наличие затрат получателя субсидии, указанных в настоящей строке графы 5 «Направления затрат, на возмещение которых предоставляется субсидия»; 7) отсутствие у получателя субсидии неисполненной обязанности по уплате налогов, сборов, страховых взносов, пеней, штрафов, процентов, подлежащих уплате в соответствии с законодательством Российской Федерации о налогах и сборах на дату формирования налоговым органом справки об исполнении обязанности	Федерации) (далее – Федеральный закон № 54-ФЗ), и (или) иные документы, предусмотренные законодательством Российской Федерации); 3) оригиналы документов, подтверждающих реализацию продукции растениеводства собственного производства при реализации юридическим лицам, индивидуальным предпринимателям (крестьянским (фермерским) хозяйствам) (договоры, платежные поручения и (или) кассовые чеки (бланки строгой отчетности), кассовые чеки коррекции (бланки строгой отчетности) коррекции) в соответствии с Федеральным законом № 54-ФЗ, товарные накладные, счета-фактуры, оформленные в соответствии с законодательством Российской Федерации, и (или) иные документы, предусмотренные законодательством Российской Федерации); 4) справку-расчет затрат для предоставления субсидии по форме, утвержденной Постановлением № 1264, размещенным на официальном сайте Советского района; 5) оригиналы документов, подтверждающих наличие у получателя субсидии затрат, указанных в пункте 1 настоящей строки графы 5 «Направления затрат, на возмещение которых предоставляется субсидия» (договоры, документы, подтверждающие начисление заработной платы работнику и удержания из начисленной заработной платы, документы, подтверждающие выплату заработной платы (предоставляются при выплате денежных средств через кассу получателя субсидий), платежные поручения с отметкой банка, подтверждающие перечисление денежных средств на текущий лицевой счет работника (предоставляется при перечислении	Порядку: электрическая энергия (мощность), тепловая энергия, водоснабжение, газоснабжение; 3) оплата коммунальных услуг в объектах (объекте) для производства продукции, указанной в разделе «Продукция растениеводства» приложения 1 к настоящему Порядку: электрическая энергия (мощность), тепловая энергия, водоснабжение, газоснабжение; 4) приобретение семян и посадочного материала, удобрений, средств защиты растений, земли, строительных материалов и конструкций, упаковочных материалов; 5) оплата услуг по исследованию содержания нитратов в пищевой продукции; 6) приобретение горюче-смазочных материалов; 6) оплата услуг по обязательной и добровольной сертификации (декларированию) продукции (в том числе продовольственного сырья). 7) приобретение садово-
--	---	---	---

	<p>по уплате налогов, сборов, пеней, штрафов, процентов по запросу уполномоченного органа;</p> <p>8) отсутствие у получателя субсидии просроченной задолженности по возврату в бюджет Советского района субсидий в соответствии с настоящим Порядком, субсидий, бюджетных инвестиций, предоставленных, в том числе в соответствии с иными муниципальными правовыми актами Советского района, и иной просроченной (неурегулированной) задолженности по денежным обязательствам перед Советским районом на дату подачи заявления о предоставлении субсидии;</p> <p>9) получатель субсидии не должен получать средства из бюджета Советского района на основании иных муниципальных правовых актов Советского района на цели, указанные в пункте 1.3 раздела 1 настоящего Порядка на дату подачи заявления;</p> <p>10) наличие у получателя субсидии, действующих деклараций (сертификатов) соответствия продукции в соответствии с Федеральным законом № 184-ФЗ на соответствующую продукцию, на дату подачи заявления о предоставлении субсидии (в случае если требования об обязательной сертификации (декларированию) такой продукции</p>	<p>денежных средств на текущий лицевой счет специалиста), платежные поручения с отметкой банка, подтверждающих перечисление налогов и страховых взносов, предусмотренных действующим законодательством Российской Федерации, связанных с выплатой заработной платы работнику иные документы, подтверждающие произведенные расходы, предусмотренные и оформленные в соответствии с законодательством Российской Федерации);</p> <p>б) оригиналы документов, подтверждающих наличие у получателя субсидии затрат, указанных в пункте 2 настоящей строки графы 5 «Направления затрат, на возмещение которых предоставляется субсидия» (платежные поручения и (или) кассовые чеки (бланки строгой отчетности), кассовые чеки коррекции (бланки строгой отчетности коррекции) в соответствии с Федеральным законом № 54-ФЗ, и (или) договоры, акты выполненных работ, акты приема-передачи товара, товарные накладные, счета-фактуры и (или) иные документы, предусмотренные и оформленные в соответствии с законодательством Российской Федерации, паспорта на приборы учета коммунальных услуг, акты ввода приборов учета в эксплуатацию ресурсоснабжающими организациями);</p> <p>7) оригиналы документов, подтверждающих наличие у получателя субсидии затрат, указанных в пункте 3 настоящей строки графы 5 «Направления затрат, на возмещение которых предоставляется субсидия» (договоры о предоставлении коммунальных услуг, паспорта на приборы учета коммунальных услуг, акты ввода приборов учета в эксплуатацию ресурсоснабжающими организациями, платежные</p>	огородного инвентаря
--	--	--	----------------------

	<p>установлены законодательством Российской Федерации);</p> <p>11) продукция произведена и (или) переработана на территории Советского района;</p> <p>12) продукция не использована на внутрихозяйственные нужды;</p> <p>13) наличие у заявителя объекта и (или) участка для производства продукции, указанной в разделе «Продукция растениеводства» приложения 1 к настоящему Порядку, с соответствующим видом разрешенного использования</p>	<p>поручения и (или) кассовые чеки (бланки строгой отчетности), кассовые чеки коррекции (бланки строгой отчетности коррекции) в соответствии с Федеральным законом № 54-ФЗ);</p> <p>8) оригиналы документов, подтверждающих наличие у получателя субсидии затраты, указанных в пунктах 4-7 настоящей строки графы 5 «Направления затрат, на возмещение которых предоставляется субсидия» (договоры, платежные поручения и (или) кассовые чеки (бланки строгой отчетности), кассовые чеки коррекции (бланки строгой отчетности коррекции) в соответствии с Федеральным законом № 54-ФЗ, акты выполненных работ (оказанных услуг), акты приема-передачи товара, товарные накладные, счета-фактуры, оформленные в соответствии с законодательством Российской Федерации, и (или) иные документы, предусмотренные и оформленные в соответствии с законодательством Российской Федерации);</p> <p>9) копии журналов путевых листов, подтверждающих наличие у получателя субсидии затрат, указанных в пункте 6 настоящей строки графы 5 «Направления затрат, на возмещение которых предоставляется субсидия»;</p> <p>10) копии декларации (сертификатов) соответствия продукции в соответствии с Федеральным законом № 184-ФЗ на продукцию, указанную в заявлении о предоставлении субсидии, подтверждающие наличие у получателя субсидии затрат, указанных в пункте 7 настоящей строки графы 5 «Направления затрат, на возмещение которых предоставляется субсидия»;</p> <p>11) копии декларации (сертификатов) соответствия продукции в соответствии с Федеральным законом № 184-ФЗ на продукцию, указанную в заявлении о</p>	
--	--	---	--

			предоставлении субсидии, в случае истечения сроков действия деклараций (сертификатов) соответствия продукции, предоставленных в порядке, предусмотренном пунктом 6 строки 1 графы 5 «Перечень документов, предоставляемых заявителем для заключения соглашения о предоставлении субсидии» приложения 2 к настоящему Порядку (в случае если требования об обязательной сертификации (декларированию) такой продукции установлены законодательством Российской Федерации); 12) копию документа, подтверждающего полномочия лица на осуществление действий от имени получателя субсидии, подписавшего заявление о предоставлении субсидии (приказ получателя субсидии-юридического лица, за подписью его руководителя или иного лица, уполномоченного на это в соответствии с федеральным законом и учредительными документами, договор, доверенность)	
2.	Поддержка и развитие животноводства путём возмещения затрат на реализацию продукции, указанной в разделе «Продукция животноводства» приложения 1 к настоящему	1) полнота и достоверность представленных получателем субсидии документов, предусмотренных настоящим Порядком; 2) осуществление получателем субсидии деятельности на территории Советского района; 3) согласие получателя субсидии на осуществление проверок администрацией Советского района соблюдения им порядка и условий предоставления субсидии, в том числе в части достижения результатов их	1) справку-расчет субсидии на производство соответствующего вида сельскохозяйственной продукции по форме, утвержденной Постановлением № 1264, размещенным на официальном сайте Советского района; 2) справку-расчет о движении поголовья соответствующих сельскохозяйственных животных (за каждый отчетный месяц) по форме, утвержденной Постановлением № 1264, размещенным на официальном сайте Советского района; 3) оригиналы документов, подтверждающих реализацию продукции животноводства собственного производства при реализации физическим лицам (отчеты о закрытии смены в соответствии с	1) оплата труда работников (включая налоги и страховые взносы, предусмотренные действующим законодательством Российской Федерации, связанные с выплатой заработной платы работнику); 2) приобретение и установка приборов учета коммунальных услуг в убойных пунктах, объектах

Порядку	предоставления, а также проверок органами муниципального финансового контроля Советского района, органами государственного финансового контроля Ханты-Мансийского автономного округа – Югры в соответствии со статьями 268.1 и 269.2 Бюджетного кодекса Российской Федерации; 4) наличие у получателя субсидии открытого расчетного счета в учреждениях Центрального банка Российской Федерации или кредитных организациях; 5) соглашение о предоставлении субсидии заключено получателем субсидии-индивидуальным предпринимателем, главой крестьянского (фермерского) хозяйства, лицом, уполномоченным на осуществление действий от имени получателя субсидии; 6) наличие затрат получателя субсидии, указанных в настоящей строке графы 5 «Направления затрат, на возмещение которых предоставляется субсидия»; 7) отсутствие у получателя субсидии неисполненной обязанности по уплате налогов, сборов, страховых взносов, пеней, штрафов, процентов, подлежащих уплате в соответствии с законодательством Российской Федерации о налогах и сборах на дату	Федеральным законом № 54-ФЗ, и (или) иные документы, предусмотренные законодательством Российской Федерации); 4) оригиналы документов, подтверждающих реализацию продукции животноводства собственного производства при реализации юридическим лицам, индивидуальным предпринимателям (крестьянским (фермерским) хозяйствам) (договоры, платежные поручения и (или) кассовые чеки (бланки строгой отчетности), кассовые чеки коррекции (бланки строгой отчетности коррекции) в соответствии с Федеральным законом № 54-ФЗ, товарные накладные, счета-фактуры, оформленные в соответствии с законодательством Российской Федерации, и (или) иные документы, предусмотренные законодательством Российской Федерации); 5) справку-расчет затрат для предоставления субсидии по форме, утвержденной Постановлением № 1264, размещенным на официальном сайте Советского района; 6) оригиналы документов, подтверждающих наличие у получателя субсидии затрат, указанных в пункте 1 настоящей строки графы 5 «Направления затрат, на возмещение которых предоставляется субсидия» (договоры, документы, подтверждающие начисление заработной платы работнику и удержания из начисленной заработной платы, документы, подтверждающие выплату заработной платы (предоставляются при выплате денежных средств через кассу получателя субсидий), платежные поручения с отметкой банка, подтверждающие перечисление денежных средств на текущий лицевой счет работника (предоставляется при перечислении	(объекте) для производства продукции указанной в разделе «Продукция животноводства» приложения 1 к настоящему Порядку и содержания маточного поголовья сельскохозяйственных животных: электрическая энергия (мощность), тепловая энергия, водоснабжение, газоснабжение; 3) оплата коммунальных услуг в убойных пунктах, объектах (объекте) для производства продукции указанной в разделе «Продукция животноводства» приложения 1 к настоящему Порядку и содержания маточного поголовья сельскохозяйственных животных: электрическая энергия (мощность), тепловая энергия, водоснабжение, газоснабжение; 4) оплата ветеринарного обеспечения поголовья сельскохозяйственных животных (лечебные и профилактические
---------	---	--	---

		<p>формирования налоговым органом справки об исполнении обязанности по уплате налогов, сборов, пеней, штрафов, процентов по запросу уполномоченного органа;</p> <p>8) отсутствие у получателя субсидии просроченной задолженности по возврату в бюджет Советского района субсидий в соответствии с настоящим Порядком, субсидий, бюджетных инвестиций, предоставленных, в том числе в соответствии с иными муниципальными правовыми актами Советского района, и иной просроченной (неурегулированной) задолженности по денежным обязательствам перед Советским районом на дату подачи заявления о предоставлении субсидии;</p> <p>9) получатель субсидии не должен получать средства из бюджета Советского района на основании иных муниципальных правовых актов Советского района на цели, указанные в пункте 1.3 раздела 1 настоящего Порядка на дату подачи заявления о предоставлении субсидии;</p> <p>10) получатель субсидии, реализующий молоко, молоко и молокопродукты (в переработанном виде), мясо крупного и мелкого рогатого скота, лошадей, мясо тяжеловесного молодняка (не менее 450 кг) крупного рогатого скота</p>	<p>денежных средств на текущий лицевой счет специалиста), платежные поручения с отметкой банка, подтверждающих перечисление налогов и страховых взносов, предусмотренных действующим законодательством Российской Федерации, связанных с выплатой заработной платы работнику иные документы, подтверждающие произведенные расходы, предусмотренные и оформленные в соответствии с законодательством Российской Федерации);</p> <p>7) оригиналы документов, подтверждающих наличие у получателя субсидии затрат, указанных в пункте 2 строки 6 графы 5 «Направления затрат, на возмещение которых предоставляется субсидия» приложение 6 к настоящему Порядку (платежные поручения и (или) кассовые чеки (бланки строгой отчетности), кассовые чеки коррекции (бланки строгой отчетности коррекции) в соответствии с Законом № 54-ФЗ, и (или) договоры, акты выполненных работ, акты приема-передачи товара, товарные накладные, счета-фактуры и (или) иные документы, предусмотренные и оформленные в соответствии с законодательством Российской Федерации, паспорта на приборы учета коммунальных услуг, акты ввода приборов учета в эксплуатацию ресурсноснабжающими организациями);</p> <p>8) оригиналы документов, подтверждающих наличие у получателя субсидии затрат, указанных в пункте 3 настоящей строки графы 5 «Направления затрат, на возмещение которых предоставляется субсидия» (договоры о предоставлении коммунальных услуг, паспорта на приборы учета коммунальных услуг, акты ввода приборов учета в эксплуатацию</p>	<p>мероприятия, приобретение медикаментов для имеющегося поголовья сельскохозяйственных животных);</p> <p>5) приобретение упаковочных материалов;</p> <p>6) приобретение кормов для имеющегося поголовья сельскохозяйственных животных в соответствии с видом и половозрастной группой;</p> <p>7) приобретение инкубационного яйца, приобретение животных;</p> <p>8) приобретение горюче-смазочных материалов;</p> <p>9) оплата услуг по обязательной и добровольной сертификации (декларированию) продукции (в том числе продовольственного сырья).</p>
--	--	--	---	--

		<p>промышленного скрещивания и молочных пород, мясо тяжеловесного молодняка (не менее 450 кг) крупного рогатого скота специализированных мясных пород, мясо свиней, мясо кроликов, не должен получать средства из бюджета Советского района на возмещение затрат по содержанию маточного поголовья сельскохозяйственных животных за аналогичный период времени, указанный в заявлении о предоставлении субсидии на дату подачи заявления о предоставлении субсидии;</p> <p>11) наличие у получателя субсидии, реализующего молоко, молоко и молокопродукты (в переработанном виде), мясо крупного и мелкого рогатого скота, лошадей, мясо тяжеловесного молодняка (не менее 450 кг) крупного рогатого скота промышленного скрещивания и молочных пород, мясо тяжеловесного молодняка (не менее 450 кг) крупного рогатого скота специализированных мясных пород, мясо свиней, мясо кроликов, маточного поголовья сельскохозяйственных животных всех видов, за исключением птицы и пушных зверей, в количестве 100 и более условных голов, в том числе в производственных сельскохозяйственных кооперативах,</p>	<p>ресурсноснабжающими организациями, платежные поручения и (или) кассовые чеки (бланки строгой отчетности), кассовые чеки коррекции (бланки строгой отчетности коррекции) в соответствии с Законом № 54-ФЗ);</p> <p>9) оригиналы документов, подтверждающих наличие у получателя субсидии затраты, указанных в пунктах 4-9 настоящей строки графы 5 «Направления затрат, на возмещение которых предоставляется субсидия» (договоры, платежные поручения и (или) кассовые чеки (бланки строгой отчетности), кассовые чеки коррекции (бланки строгой отчетности коррекции) в соответствии с Федеральным законом № 54-ФЗ, акты выполненных работ (оказанных услуг), акты приема-передачи товара, товарные накладные, счета-фактуры, оформленные в соответствии с законодательством Российской Федерации, и (или) иные документы, предусмотренные и оформленные в соответствии с законодательством Российской Федерации);</p> <p>10) исключен;</p> <p>11) копии журналов путевых листов, подтверждающих наличие у получателя субсидии затрат, указанных в пункте 8 настоящей строки графы 5 «Направления затрат, на возмещение которых предоставляется субсидия»;</p> <p>12) копии декларации (сертификатов) соответствия продукции в соответствии с Федеральным законом № 184-ФЗ на продукцию, указанную в заявлении о предоставлении субсидии подтверждающие наличие у получателя субсидии затрат, указанных в пункте 9 настоящей строки графы 5 «Направления затрат, на возмещение которых предоставляется субсидия»</p> <p>13) копии декларации (сертификатов) соответствия</p>	
--	--	--	--	--

	<p>рассчитанных с учетом коэффициентов для перевода племенного маточного поголовья сельскохозяйственных животных в условные головы, утвержденных Приказом № 63 на первое число месяца в котором реализовывалась продукция;</p> <p>12) наличие у получателя субсидии, реализующего мясо птиц, куриное яйцо, перепелиное яйцо, шкурки серебристо-черных лисиц, поголовья птицы и пушных зверей соответствующего вида на первое число месяца в котором реализовывалась продукция;</p> <p>13) наличие у получателя субсидии участка для содержания сельскохозяйственных животных и производства продукции, указанной в разделе «Продукция животноводства» приложения 1 к настоящему Порядку, с соответствующим видом разрешенного использования на территории Советского района;</p> <p>14) наличие у получателя субсидии объектов (объекта), зарегистрированных в порядке установленном Российской Федерации для содержания сельскохозяйственных животных, площадью обеспечивающей содержание имеющего поголовья на территории Советского района;</p>	<p>продукции в соответствии с Федеральным законом № 184-ФЗ на продукцию, указанную в заявлении о предоставлении субсидии в случае истечения сроков действия деклараций (сертификатов) соответствия продукции, предоставленных в порядке, предусмотренном пунктом 11 строки 2 графы 5 «Перечень документов, предоставляемых заявителем для заключения соглашения о предоставлении субсидии» приложения 2 к Порядку (в случае если требования об обязательной сертификации (декларированию) такой продукции установлены законодательством Российской Федерации);</p> <p>14) копию документа, подтверждающего полномочия лица на осуществление действий от имени получателя субсидии, подписавшего заявление о предоставлении субсидии (приказ получателя субсидии-юридического лица, за подписью его руководителя или иного лица, уполномоченного на это в соответствии с федеральным законом и учредительными документами, договор, доверенность);</p> <p>15) оригиналы документов, подтверждающих приобретение инкубированного яйца, в случае закупки инкубационных яиц при реализации продукции, указанной в строке 13, 14 раздела «Продукция животноводства» приложения 1 к настоящему Порядку (договоры, акты приема-передачи товара, товарные накладные, счета-фактуры и (или) иные документы, предусмотренные и оформленные в соответствии с законодательством Российской Федерации);</p> <p>16) перечень ветеринарных сопроводительных документов, по форме, утвержденной Постановлением № 1264, размещенным на</p>	
--	--	---	--

	<p>15) наличие у получателя субсидии убойного пункта, оснащенного необходимыми мощностями и оборудованием или договора (соглашения) на оказание услуг уоя сельскохозяйственных животных в убойном пункте (в случае реализации продукции, указанной в строках 8-13 раздела «Продукция животноводства» приложения 1 к настоящему Порядку);</p> <p>16) наличие у получателя субсидии, реализующего молоко и молокопродукты (в переработанном виде) на праве собственности или аренды объектов (объекта) для производства соответствующих видов молочной продукции на территории Советского района, соответствующих требованиям санитарно-эпидемиологических правил и норм (указанной в строке 7 раздела «Продукция животноводства» приложения 1 к настоящему Порядку);</p> <p>17) наличие у получателя субсидии холодильного оборудования (в случае реализации продукции, указанной в строках 6-15 раздела «Продукция животноводства» приложения 1 к настоящему Порядку);</p> <p>18) наличие у получателя субсидии, действующих деклараций (сертификатов) соответствия</p>	<p>официальном сайте Советского района;</p> <p>17) расчет максимального объема потребления корма, определенный в порядке, установленном Постановлением № 1264.</p>	
--	---	--	--

	<p>продукции в соответствии с Федеральным законом № 184-ФЗ на соответствующую продукцию, на дату подачи заявления о предоставлении субсидии (в случае если требования об обязательной сертификации (декларированию) такой продукции установлены законодательством Российской Федерации);</p> <p>19) продукция произведена и (или) переработана на территории Советского района;</p> <p>20) продукция не использована на внутрихозяйственные нужды;</p> <p>21) субсидия предоставляется получателю субсидии, реализующего мясо крупного и мелкого рогатого скота, лошадей, мясо тяжеловесного молодняка (не менее 450 кг) крупного рогатого скота промышленного скрещивания и молочных пород, мясо тяжеловесного молодняка (не менее 450 кг) крупного рогатого скота специализированных мясных пород, мясо свиней, мясо кроликов, в случае если мясо сельскохозяйственных животных, не произведенное методом доращивания и (или) откорма, приобретенного молодняка и (или) взрослого поголовья сельскохозяйственных животных;</p> <p>22) субсидия предоставляется получателю субсидии, реализующего мясо птицы, в случае если птица</p>		
--	--	--	--

		ввезена на территорию Советского района в возрасте не более 10 суток		
			Товаропроизводители	
3.	Развитие рыбохозяйственного комплекса путём возмещения затрат на реализацию продукции, указанной в разделе «Искусственно выращенная пищевая рыба» приложения 1 к настоящему Порядку	<p>1) полнота и достоверность представленных получателем субсидии документов, предусмотренных настоящим Порядком;</p> <p>2) осуществление получателем субсидии деятельности на территории Советского района;</p> <p>3) согласие получателя субсидии на осуществление проверок администрацией Советского района соблюдения им порядка и условий предоставления субсидии, в том числе в части достижения результатов их предоставления, а также проверок органами муниципального финансового контроля Советского района, органами государственного финансового контроля Ханты-Мансийского автономного округа – Югры в соответствии со статьями 268.1 и 269.2 Бюджетного кодекса Российской Федерации;</p> <p>4) наличие у получателя субсидии открытого расчетного счета в учреждениях Центрального банка Российской Федерации или кредитных организациях;</p> <p>5) соглашение о предоставлении субсидии заключено получателем субсидии-индивидуальным</p>	<p>1) справку-расчет субсидии на производство соответствующего вида продукции по форме, утвержденной Постановлением № 1264, размещенным на официальном сайте Советского района;</p> <p>2) оригиналы документов, подтверждающих реализацию искусственно выращенной пищевой рыбы при реализации физическим лицам (отчеты о закрытии смены в соответствии с Федеральным законом № 54-ФЗ, и (или) иные документы, предусмотренные законодательством Российской Федерации);</p> <p>3) оригиналы документов, подтверждающих реализацию искусственно выращенной пищевой рыбы при реализации юридическим лицам, индивидуальным предпринимателям (крестьянским (фермерским) хозяйствам) (договоры, платежные поручения и (или) кассовые чеки (бланки строгой отчетности), кассовые чеки коррекции (бланки строгой отчетности коррекции) в соответствии с Федеральным законом № 54-ФЗ, товарные накладные, счета-фактуры, оформленные в соответствии с законодательством Российской Федерации, и (или) иные документы, предусмотренные законодательством Российской Федерации);</p> <p>4) справку-расчет затрат для предоставления субсидии по форме, утвержденной Постановлением № 1264, размещенным на официальном сайте Советского района;</p> <p>5) оригиналы документов, подтверждающих наличие</p>	<p>1) оплата труда работников (включая налоги и страховые взносы, предусмотренные действующим законодательством Российской Федерации, связанные с выплатой заработной платы работнику);</p> <p>2) приобретение и установка приборов учета коммунальных услуг в объектах (объекте) для искусственного выращивания пищевой рыбы, производственных объектах (объекте): электрическая энергия (мощность), тепловая энергия, водоснабжение, газоснабжение;</p> <p>3) оплата коммунальных услуг в объектах (объекте) для искусственного выращивания пищевой рыбы, производственных объектах (объекте): электрическая энергия (мощность), тепловая энергия, водоснабжение,</p>

	<p>предпринимателем, главой крестьянского (фермерского) хозяйства, лицом, уполномоченным на осуществление действий от имени получателя субсидии;</p> <p>6) наличие затрат получателя субсидии, указанных в настоящей строке графы 5 «Направления затрат, на возмещение которых предоставляется субсидия»;</p> <p>7) отсутствие у получателя субсидии неисполненной обязанности по уплате налогов, сборов, страховых взносов, пеней, штрафов, процентов, подлежащих уплате в соответствии с законодательством Российской Федерации о налогах и сборах на дату формирования налоговым органом справки об исполнении обязанности по уплате налогов, сборов, пеней, штрафов, процентов по запросу уполномоченного органа;</p> <p>8) отсутствие у получателя субсидии просроченной задолженности по возврату в бюджет Советского района субсидий в соответствии с настоящим Порядком, субсидий, бюджетных инвестиций, предоставленных, в том числе в соответствии с иными муниципальными правовыми актами Советского района, и иной просроченной (неурегулированной) задолженности по денежным обязательствам перед Советским</p>	<p>у получателя субсидии затрат, указанных в пункте 1 настоящей строки графы 5 «Направления затрат, на возмещение которых предоставляется субсидия» (договоры, документы, подтверждающие начисление заработной платы работнику и удержания из начисленной заработной платы, документы, подтверждающие выплату заработной платы (предоставляются при выплате денежных средств через кассу получателя субсидий), платежные поручения с отметкой банка, подтверждающие перечисление денежных средств на текущий лицевой счет работника (предоставляется при перечислении денежных средств на текущий лицевой счет специалиста), платежные поручения с отметкой банка, подтверждающих перечисление налогов и страховых взносов, предусмотренных действующим законодательством Российской Федерации, связанных с выплатой заработной платы работнику и иные документы, подтверждающие произведенные расходы, предусмотренные и оформленные в соответствии с законодательством Российской Федерации);</p> <p>6) оригиналы документов, подтверждающих наличие у получателя субсидии затрат, указанных в пункте 2 настоящей строки графы 5 «Направления затрат, на возмещение которых предоставляется субсидия» (платежные поручения и (или) кассовые чеки (бланки строгой отчетности), кассовые чеки коррекции (бланки строгой отчетности коррекции) в соответствии с Федеральным законом № 54-ФЗ, и (или) договоры, акты выполненных работ, акты приема-передачи товара, товарные накладные, счета-фактуры и (или) иные документы, предусмотренные и оформленные в соответствии с законодательством</p>	<p>газоснабжение;</p> <p>4) приобретение упаковочных материалов;</p> <p>5) приобретение горюче-смазочных материалов;</p> <p>6) приобретение кормов</p>
--	--	---	--

	<p>район на дату подачи заявления о предоставлении субсидии;</p> <p>9) получатель субсидии не должен получать средства из бюджета Советского района на основании иных муниципальных правовых актов Советского района на цели, указанные в пункте 1.3 раздела 1 настоящего Порядка на дату подачи заявления о предоставлении субсидии;</p> <p>10) наличие у получателя субсидии участка для производства продукции, указанной в разделе «Искусственно выращенная пищевая рыба» приложения 1 к настоящему Порядку с соответствующим видом разрешенного использования;</p> <p>11) наличие у получателя субсидии объектов (объекта) для искусственного выращивания пищевой рыбы;</p> <p>12) наличие у получателя субсидии производственных объектов (объекта), зарегистрированных в порядке установленном Российской Федерацией для производства продукции, указанной в строке «Искусственно выращенная пищевая рыба» приложения 1 к настоящему Порядку;</p> <p>13) наличие у получателя субсидии холодильного оборудования;</p> <p>14) субсидия предоставляется получателю субсидии, реализующего</p>	<p>Российской Федерации, паспорта на приборы учета коммунальных услуг, акты ввода приборов учета в эксплуатацию ресурсноснабжающими организациями);</p> <p>7) оригиналы документов, подтверждающих наличие у получателя субсидии затрат, указанных в пункте 3 настоящей строки графы 5 «Направления затрат, на возмещение которых предоставляется субсидия» (договоры о предоставлении коммунальных услуг, паспорта на приборы учета коммунальных услуг, акты ввода приборов учета в эксплуатацию ресурсноснабжающими организациями, платежные поручения и (или) кассовые чеки (бланки строгой отчетности), кассовые чеки коррекции (бланки строгой отчетности коррекции) в соответствии с Федеральным законом № 54-ФЗ);</p> <p>8) оригиналы документов, подтверждающих наличие у получателя субсидии затраты, указанных в пунктах 4, 5 настоящей строки графы 5 «Направления затрат, на возмещение которых предоставляется субсидия» (договоры, платежные поручения и (или) кассовые чеки (бланки строгой отчетности), кассовые чеки коррекции (бланки строгой отчетности коррекции) в соответствии с Федеральным законом № 54-ФЗ, акты выполненных работ (оказанных услуг), акты приема-передачи товара, товарные накладные, счета-фактуры, оформленные в соответствии с законодательством Российской Федерации, и (или) иные документы, предусмотренные и оформленные в соответствии с законодательством Российской Федерации);</p> <p>9) копии журналов путевых листов, подтверждающих наличие у получателя субсидии затрат, указанных в пункте 5 настоящей строки графы 5 «Направления</p>	
--	--	---	--

		<p>продукцию, указанную в разделе «Искусственно выращенная пищевая рыба» приложения 1 к настоящему Порядку, в случае если средняя минимальная масса одной особи искусственно выращенной пищевой рыбы составляет, одна особь/кг:</p> <p>осетровые, за исключением стерляди-2,00; стерлядь-0,8; сиговые, за исключением тугуна,-1,00; тугун-0,08;</p> <p>15) продукция произведена и (или) переработана на территории Советского района;</p> <p>16) продукция не использована на внутрихозяйственные нужды</p>	<p>затрат, на возмещение которых предоставляется субсидия);</p> <p>10) оригиналы документов, подтверждающих наличие у получателя субсидии затрат, указанных в пункте 6 настоящей строки графы 5 «Направления затрат, на возмещение которых предоставляется субсидия» из расчета расхода 1 кг специализированных кормов на 1 кг искусственно выращенной пищевой рыбы (договоры, платежные поручения и (или) кассовые чеки (бланки строгой отчетности), кассовые чеки коррекции (бланки строгой отчетности коррекции) в соответствии с Федеральным законом № 54-ФЗ, акты выполненных работ (оказанных услуг), акты приема-передачи товара, товарные накладные, счета-фактуры, оформленные в соответствии с законодательством Российской Федерации, и (или) иные документы, предусмотренные и оформленные в соответствии с законодательством Российской Федерации);</p> <p>11) копии документов, подтверждающих приобретение рыболовского материала в виде икры, личинок или молоди рыб со средней массой одной особи не более 10 грамм (договоры, платежные поручения и (или) кассовые чеки (бланки строгой отчетности), кассовые чеки коррекции (бланки строгой отчетности коррекции) в соответствии с Федеральным законом № 54-ФЗ, товарные накладные, подтверждающие наличие сформированного ремонтно-маточного стада и соответствующего технологического оборудования, оформленные в соответствии с законодательством Российской Федерации, и (или) иные документы, предусмотренные и оформленные в соответствии с законодательством Российской Федерации);</p>	
--	--	--	---	--

			<p>12) копии актов выпуска молоди рыб в водоемы для искусственного выращивания, составленные в порядке, установленном пунктом 2.37 раздела 2 настоящего Порядка;</p> <p>13) копию документа, подтверждающего полномочия лица на осуществление действий от имени получателя субсидии, подписавшего заявление о предоставлении субсидии (приказ получателя субсидии-юридического лица, за подписью его руководителя или иного лица, уполномоченного на это в соответствии с федеральным законом и учредительными документами, договор, доверенность)</p>	
4.	<p>Развитие рыбохозяйственного комплекса путём возмещения затрат на реализацию продукции, указанной в разделе «Пищевая рыбная продукция» приложения 1 к настоящему Порядку</p>	<p>1) полнота и достоверность представленных получателем субсидии документов, предусмотренных настоящим Порядком;</p> <p>2) осуществление получателем субсидии деятельности на территории Советского района;</p> <p>3) согласие получателя субсидии на осуществление проверок администрацией Советского района соблюдения им порядка и условий предоставления субсидии, в том числе в части достижения результатов их предоставления, а также проверок органами муниципального финансового контроля Советского района, органами государственного финансового контроля Ханты-Мансийского автономного округа – Югры в соответствии со статьями</p>	<p>1) справку-расчет субсидии на производство соответствующего вида продукции по форме, утвержденной Постановлением № 1264, размещенным на официальном сайте Советского района;</p> <p>2) оригиналы документов, подтверждающих реализацию пищевой рыбной продукции собственного производства при реализации физическим лицам (отчеты о закрытии смены в соответствии с Федеральным законом № 54-ФЗ, и (или) иные документы, предусмотренные законодательством Российской Федерации);</p> <p>3) оригиналы документов, подтверждающих реализацию пищевой рыбной продукции собственного производства при реализации юридическим лицам, индивидуальным предпринимателям (крестьянским (фермерским) хозяйствам) (договоры, платежные поручения и (или) кассовые чеки (бланки строгой отчетности), кассовые чеки коррекции (бланки строгой отчетности коррекции) в соответствии с Федеральным законом</p>	<p>1) оплата труда работников (включая налоги и страховые взносы, предусмотренные действующим законодательством Российской Федерации, связанные с выплатой заработной платы работнику);</p> <p>2) приобретение и установка приборов учета коммунальных услуг в объектах (объекте) для производства продукции, указанной в разделе «Пищевая рыбная продукция» приложения 1 к настоящему Порядку: электрическая энергия (мощность), тепловая</p>

	<p>268.1 и 269.2 Бюджетного кодекса Российской Федерации;</p> <p>4) наличие у получателя субсидии открытого расчетного счета в учреждениях Центрального банка Российской Федерации или кредитных организациях;</p> <p>5) соглашение о предоставлении субсидии заключено получателем субсидии-индивидуальным предпринимателем, главой крестьянского (фермерского) хозяйства, лицом, уполномоченным на осуществление действий от имени получателя субсидии;</p> <p>6) наличие затрат получателя субсидии, указанных в настоящей строке графы 5 «Направления затрат, на возмещение которых предоставляется субсидия» настоящей Таблицы;</p> <p>7) отсутствие у получателя субсидии неисполненной обязанности по уплате налогов, сборов, страховых взносов, пеней, штрафов, процентов, подлежащих уплате в соответствии с законодательством Российской Федерации о налогах и сборах на дату формирования налоговым органом справки об исполнении обязанности по уплате налогов, сборов, пеней, штрафов, процентов по запросу уполномоченного органа;</p> <p>8) отсутствие у получателя субсидии</p>	<p>№ 54-ФЗ, товарные накладные, счета-фактуры, оформленные в соответствии с законодательством Российской Федерации, и (или) иные документы, предусмотренные законодательством Российской Федерации);</p> <p>4) копии документов, подтверждающих приобретение и (или) собственный вылов, добычу сырья для производства пищевой рыбной продукции (договоров, платежные поручения и (или) кассовые чеки (бланки строгой отчетности), кассовые чеки коррекции (бланки строгой отчетности коррекции) в соответствии с Федеральным законом № 54-ФЗ, товарные накладные, счета-фактуры, оформленные в соответствии с законодательством Российской Федерации, и (или) иные документы, предусмотренные законодательством Российской Федерации);</p> <p>5) справку-расчет затрат для предоставления субсидии по форме, утвержденной Постановлением № 1264, размещенным на официальном сайте Советского района;</p> <p>6) оригиналы документов, подтверждающих наличие у получателя субсидии затрат, указанных в пункте 1 настоящей строки графы 5 «Направления затрат, на возмещение которых предоставляется субсидия» (договоры, документы, подтверждающие начисление заработной платы работнику и удержания из начисленной заработной платы, документы, подтверждающие выплату заработной платы (предоставляются при выплате денежных средств через кассу получателя субсидий), платежные поручения с отметкой банка, подтверждающие перечисление денежных средств на текущий лицевой счет работника (предоставляется при перечислении</p>	<p>энергия, водоснабжение, газоснабжение;</p> <p>3) оплата коммунальных услуг в объектах (объекте) для производства продукции, указанной в разделе «Пищевая рыбная продукция» приложения 1 к настоящему Порядку: электрическая энергия (мощность), тепловая энергия, водоснабжение, газоснабжение;</p> <p>4) приобретение упаковочных материалов;</p> <p>5) приобретение горюче-смазочных материалов;</p> <p>6) оплата услуг по обязательной и добровольной сертификации (декларированию) продукции (в том числе продовольственного сырья).</p>
--	---	--	---

	<p>просроченной задолженности по возврату в бюджет Советского района субсидий в соответствии с настоящим Порядком, субсидий, бюджетных инвестиций, предоставленных, в том числе в соответствии с иными муниципальными правовыми актами Советского района, и иной просроченной (неурегулированной) задолженности по денежным обязательствам перед Советским районом на дату подачи заявления о предоставлении субсидии;</p> <p>9) получатель субсидии не должен получать средства из бюджета Советского района на основании иных муниципальных правовых актов Советского района на цели, указанные в пункте 1.3 раздела 1 настоящего Порядка на дату подачи заявления о предоставлении субсидии;</p> <p>10) наличие у получателя субсидии участка для производства продукции, указанной в разделе «Пищевая рыбная продукция» приложения 1 к настоящему Порядку с соответствующим видом разрешенного использования;</p> <p>11) наличие у получателя субсидии на праве собственности или аренды объектов (объекта) для производства продукции, указанной в разделе «Пищевая рыбная продукция» приложения 1 к настоящему Порядку;</p>	<p>денежных средств на текущий лицевой счет специалиста), платежные поручения с отметкой банка, подтверждающих перечисление налогов и страховых взносов, предусмотренных действующим законодательством Российской Федерации, связанных с выплатой заработной платы работнику и другие документы, подтверждающие произведенные расходы, предусмотренные и оформленные в соответствии с законодательством Российской Федерации);</p> <p>7) оригиналы документов, подтверждающих наличие у получателя субсидии затрат, указанных в пункте 2 настоящей строки графы 5 «Направления затрат, на возмещение которых предоставляется субсидия» (платежные поручения и (или) кассовые чеки (бланки строгой отчетности), кассовые чеки коррекции (бланки строгой отчетности коррекции) в соответствии с Федеральным законом № 54-ФЗ, и (или) договоры, акты выполненных работ, акты приема-передачи товара, товарные накладные, счета-фактуры и (или) иные документы, предусмотренные и оформленные в соответствии с законодательством Российской Федерации, паспорта на приборы учета коммунальных услуг, акты ввода приборов учета в эксплуатацию ресурсноснабжающими организациями);</p> <p>8) оригиналы документов, подтверждающих наличие у получателя субсидии затрат, указанных в пункте 3 настоящей строки графы 5 «Направления затрат, на возмещение которых предоставляется субсидия» (договоры о предоставлении коммунальных услуг, паспорта на приборы учета коммунальных услуг, акты ввода приборов учета в эксплуатацию ресурсноснабжающими организациями, платежные</p>	
--	---	--	--

	<p>12) наличие у получателя субсидии холодильного оборудования;</p> <p>13) наличие у получателя субсидии оборудования необходимого для производства продукции, указанной в строке «Пищевая рыбная продукция» приложения 1 к настоящему Порядку;</p> <p>14) наличие у получателя субсидии, действующих деклараций (сертификатов) соответствия продукции в соответствии с Федеральным законом № 184-ФЗ на соответствующую продукцию, на дату подачи заявления о предоставлении субсидии (в случае если требования об обязательной сертификации (декларировании) такой продукции установлены законодательством Российской Федерации);</p> <p>15) субсидия предоставляется получателю субсидии, реализующего продукцию, указанную в разделе «Пищевая рыбная продукция» приложения 1 к настоящему Порядку, в случае если продукция не произведена из следующих видов рыб: осетровые (осетр сибирский, стерлядь), сиговые (муksун, пелядь (сырок), сиг (пыжьян), чир (шокур), тугун, нельма), за исключением искусственно выращенной;</p> <p>16) продукция произведена и (или) переработана на территории Советского района;</p>	<p>поручения и (или) кассовые чеки (бланки строгой отчетности), кассовые чеки коррекции (бланки строгой отчетности коррекции) в соответствии с Федеральным законом № 54-ФЗ);</p> <p>9) оригиналы документов, подтверждающих наличие у получателя субсидии затраты, указанных в пунктах 4-6 настоящей строки графы 5 «Направления затрат, на возмещение которых предоставляется субсидия» (договоры, платежные поручения и (или) кассовые чеки (бланки строгой отчетности), кассовые чеки коррекции (бланки строгой отчетности коррекции) в соответствии с Федеральным законом № 54-ФЗ, акты выполненных работ (оказанных услуг), акты приема-передачи товара, товарные накладные, счета-фактуры, оформленные в соответствии с законодательством Российской Федерации, и (или) иные документы, предусмотренные и оформленные в соответствии с законодательством Российской Федерации);</p> <p>10) копии журналов путевых листов, подтверждающих наличие у получателя субсидии затрат, указанных в пункте 5 настоящей строки графы 5 «Направления затрат, на возмещение которых предоставляется субсидия»;</p> <p>11) копии декларации (сертификатов) соответствия продукции в соответствии с Федеральным законом № 184-ФЗ на продукцию, указанную в заявлении о предоставлении субсидии, подтверждающие наличие у получателя субсидии затрат, указанных в пункте 6 настоящей строки графы 5 «Направления затрат, на возмещение которых предоставляется субсидия»;</p> <p>12) копии декларации (сертификатов) соответствия продукции в соответствии с Федеральным законом № 184-ФЗ на продукцию, указанную в заявлении о</p>	
--	--	--	--

	<p>17) продукция не использована на внутрихозяйственные нужды</p>	<p>предоставлении субсидии в случае истечения сроков действия деклараций (сертификатов) соответствия продукции, предоставленных в порядке, предусмотренном пунктом 9 строки 4 графы 5 «Перечень документов, предоставляемых заявителем для заключения соглашения о предоставлении субсидии» приложения 2 к настоящему Порядку (в случае если требования об обязательной сертификации (декларировании) такой продукции установлены законодательством Российской Федерации);</p> <p>13) копию документа, подтверждающего полномочия лица на осуществление действий от имени получателя субсидии, подписавшего заявление о предоставлении субсидии (приказ получателя субсидии-юридического лица, за подписью его руководителя или иного лица, уполномоченного на это в соответствии с федеральным законом и учредительными документами, договор, доверенность)</p>	
5.	<p>Развитие деятельности по заготовке и переработке дикоросов путём возмещения затрат на реализацию продукции, указанной в разделе «Продукция дикоросов»</p> <p>1) полнота и достоверность представленных получателем субсидии документов, предусмотренных настоящим Порядком;</p> <p>2) осуществление получателем субсидии деятельности на территории Советского района;</p> <p>3) согласие получателя субсидии на осуществление проверок администрацией Советского района соблюдения им порядка и условий предоставления субсидии, в том числе в части достижения результатов их</p>	<p>1) справку-расчет субсидии на заготовку продукции дикоросов и производство продукции глубокой переработки дикоросов по форме, утвержденной Постановлением № 1264, размещенным на официальном сайте Советского района;</p> <p>2) копии закупочных актов унифицированной формы № ОП-5, подтверждающих закуп заготовленной продукции дикоросов у граждан, проживающих в местах традиционного проживания и традиционной хозяйственной деятельности коренных малочисленных народов Севера автономного округа;</p> <p>3) копии документов, подтверждающих закуп заготовленной продукции дикоросов у юридических лиц, индивидуальных предпринимателей</p>	<p>1) оплата труда работников (включая налоги и страховые взносы, предусмотренные действующим законодательством Российской Федерации, связанные с выплатой заработной платы работнику);</p> <p>2) приобретение и установка приборов учета коммунальных услуг в объектах (объекте) для</p>

<p>собственной заготовки» приложения 1 к настоящему Порядку</p>	<p>предоставления, а также проверок органами муниципального финансового контроля Советского района, органами государственного финансового контроля Ханты-Мансийского автономного округа – Югры в соответствии со статьями 268.1 и 269.2 Бюджетного кодекса Российской Федерации;</p> <p>4) наличие у получателя субсидии открытого расчетного счета в учреждениях Центрального банка Российской Федерации или кредитных организациях;</p> <p>5) соглашение о предоставлении субсидии заключено получателем субсидии-индивидуальным предпринимателем, главой крестьянского (фермерского) хозяйства, лицом, уполномоченным на осуществление действий от имени получателя субсидии;</p> <p>6) наличие затрат получателя субсидии, указанных в настоящей строке графы 5 «Направления затрат, на возмещение которых предоставляется субсидия»;</p> <p>7) отсутствие у получателя субсидии неисполненной обязанности по уплате налогов, сборов, страховых взносов, пеней, штрафов, процентов, подлежащих уплате в соответствии с законодательством Российской Федерации о налогах и сборах на дату</p>	<p>(крестьянских (фермерских) хозяйств)) (договоров, платежные поручения и (или) кассовые чеки (бланки строгой отчетности), кассовые чеки коррекции (бланки строгой отчетности коррекции) в соответствии с Федеральным законом № 54-ФЗ, товарные накладные, счета-фактуры, оформленные в соответствии с законодательством Российской Федерации, и (или) иные документы, предусмотренные законодательством Российской Федерации);</p> <p>4) оригиналы документов, подтверждающих реализацию дикоросов собственной заготовки при реализации юридическим лица, индивидуальным предпринимателем (крестьянским (фермерским) хозяйствам) (договоры, платежные поручения и (или) кассовые чеки (бланки строгой отчетности), кассовые чеки коррекции (бланки строгой отчетности коррекции) в соответствии с Федеральным законом № 54-ФЗ, товарные накладные, счета-фактуры, оформленные в соответствии с законодательством Российской Федерации, и (или) иные документы, предусмотренные законодательством Российской Федерации);</p> <p>5) справку-расчет затрат для предоставления субсидии по форме, утвержденной Постановлением № 1264, размещенным на официальном сайте Советского района;</p> <p>6) оригиналы документов, подтверждающих наличие у получателя субсидии затрат, указанных в пункте 1 настоящей строки графы 5 «Направления затрат, на возмещение которых предоставляется субсидия» (договоры, документы, подтверждающие начисление заработной платы работнику и удержания из начисленной заработной платы, документы,</p>	<p>заготовки и хранения продукции, указанной в разделе «Продукция дикоросов собственной заготовки» приложения 1 к настоящему Порядку: электрическая энергия (мощность), тепловая энергия, водоснабжение, газоснабжение;</p> <p>3) оплата коммунальных услуг в объектах (объекте) для заготовки и хранения продукции, указанной в разделе «Продукция дикоросов собственной заготовки» приложения 1 к настоящему Порядку: электрическая энергия (мощность), тепловая энергия, водоснабжение, газоснабжение;</p> <p>4) приобретение упаковочных материалов;</p> <p>5) приобретение горюче-смазочных материалов.</p>
---	--	--	--

	<p>формирования налоговым органом справки об исполнении обязанности по уплате налогов, сборов, пеней, штрафов, процентов по запросу уполномоченного органа;</p> <p>8) отсутствие у получателя субсидии просроченной задолженности по возврату в бюджет Советского района субсидий в соответствии с настоящим Порядком, субсидий, бюджетных инвестиций, предоставленных, в том числе в соответствии с иными муниципальными правовыми актами Советского района, и иной просроченной (неурегулированной) задолженности по денежным обязательствам перед Советским районом на дату подачи заявления о предоставлении субсидии;</p> <p>9) получатель субсидии не должен получать средства из бюджета Советского района на основании иных муниципальных правовых актов Советского района на цели, указанные в пункте 1.3 раздела 1 настоящего Порядка на дату подачи заявления о предоставлении субсидии;</p> <p>10) наличие у получателя субсидии на праве собственности и (или) аренды лесных участков, расположенных на территории Ханты-Мансийского автономного округа – Югры в целях заготовки пищевых лесных ресурсов</p>	<p>подтверждающие выплату заработной платы (предоставляются при выплате денежных средств через кассу получателя субсидий), платежные поручения с отметкой банка, подтверждающие перечисление денежных средств на текущий лицевой счет работника (предоставляется при перечислении денежных средств на текущий лицевой счет специалиста), платежные поручения с отметкой банка, подтверждающих перечисление налогов и страховых взносов, предусмотренных действующим законодательством Российской Федерации, связанных с выплатой заработной платы работнику иные документы, подтверждающие произведенные расходы, предусмотренные и оформленные в соответствии с законодательством Российской Федерации);</p> <p>7) оригиналы документов, подтверждающих наличие у получателя субсидии затрат, указанных в пункте 2 настоящей строки графы 5 «Направления затрат, на возмещение которых предоставляется субсидия» (платежные поручения и (или) кассовые чеки (бланки строгой отчетности), кассовые чеки коррекции (бланки строгой отчетности коррекции) в соответствии с Федеральным законом № 54-ФЗ, и (или) договоры, акты выполненных работ, акты приема-передачи товара, товарные накладные, счета-фактуры и (или) иные документы, предусмотренные и оформленные в соответствии с законодательством Российской Федерации, паспорта на приборы учета коммунальных услуг, акты ввода приборов учета в эксплуатацию ресурсноснабжающими организациями);</p> <p>8) оригиналы документов, подтверждающих наличие у получателя субсидии затрат, указанных в пункте 3</p>	
--	---	--	--

	и сбора лекарственных растений; 11) наличие у получателя субсидии объектов (объекта) для заготовки и хранения продукции, указанной в разделе «Продукция дикоросов собственной заготовки» приложения 1 к настоящему Порядку; 12) наличие у получателя субсидии холодильного оборудования; 13) продукция, указанная в разделе «Продукция дикоросов собственной заготовки» приложения 1 к настоящему Порядку заготовлена получателем субсидии из приобретенного и (или) заготовленного сырья на территории Ханты-Мансийского автономного округа – Югры; 14) реализация заявителем, продукции, указанной в разделе «Продукция дикоросов собственной заготовки» приложения 1 к настоящему Порядку товаропроизводителям, осуществляющим деятельность по реализации продукции глубокой переработки дикоросов на территории Ханты-Мансийского автономного округа – Югры; 15) субсидия предоставляется получателю субсидии, в случаях если продукция, указанная в разделе «Продукция дикоросов собственной заготовки» приложения 1 к	настоящей строки графы 5 «Направления затрат, на возмещение которых предоставляется субсидия» (договоры о предоставлении коммунальных услуг, паспорта на приборы учета коммунальных услуг, акты ввода приборов учета в эксплуатацию ресурсоснабжающими организациями, платежные поручения и (или) кассовые чеки (бланки строгой отчетности), кассовые чеки коррекции (бланки строгой отчетности коррекции) в соответствии с Федеральным законом № 54-ФЗ); 9) оригиналы документов, подтверждающих наличие у получателя субсидии затраты, указанных в пунктах 4-5 настоящей строки графы 5 «Направления затрат, на возмещение которых предоставляется субсидия» (договоры, платежные поручения и (или) кассовые чеки (бланки строгой отчетности), кассовые чеки коррекции (бланки строгой отчетности коррекции) в соответствии с Федеральным законом № 54-ФЗ, акты выполненных работ (оказанных услуг), акты приема-передачи товара, товарные накладные, счета-фактуры, оформленные в соответствии с законодательством Российской Федерации, и (или) иные документы, предусмотренные и оформленные в соответствии с законодательством Российской Федерации); 10) копии журналов путевых листов, подтверждающих наличие у получателя субсидии затрат, указанных в пункте 5 настоящей строки графы 5 «Направления затрат, на возмещение которых предоставляется субсидия»; 11) копию документа, подтверждающего полномочия лица на осуществление действий от имени получателя субсидии, подписавшего заявление о предоставлении субсидии (приказ получателя	
--	--	---	--

	настоящему Порядку, заготовлена на территории Ханты-Мансийского автономного округа – Югры	субсидии-юридического лица, за подписью его руководителя или иного лица, уполномоченного на это в соответствии с федеральным законом и учредительными документами, договор, доверенность)	
6.	Развитие деятельности по заготовке и переработке дикоросов путём возмещения затрат на реализацию продукции, указанной в разделе «Продукция глубокой переработки дикоросов» приложения 1 к настоящему Порядку	1) справку-расчет субсидии на заготовку продукции дикоросов и производство продукции глубокой переработки дикоросов по форме, утвержденной Постановлением № 1264, размещенным на официальном сайте Советского района; 2) оригиналы документов, подтверждающих реализацию продукции по глубокой переработке дикоросов (отчеты о закрытии смены в соответствии с Федеральным законом № 54-ФЗ, и (или) иные документы, предусмотренные законодательством Российской Федерации); 3) оригиналы документов, подтверждающих реализацию продукции по глубокой переработке дикоросов при реализации юридическим лица, индивидуальным предпринимателям (крестьянским (фермерским) хозяйствам) (договоры, платежные поручения и (или) кассовые чеки (бланки строгой отчетности), кассовые чеки коррекции (бланки строгой отчетности коррекции) в соответствии с Федеральным законом № 54-ФЗ, товарные накладные, счета-фактуры, оформленные в соответствии с законодательством Российской Федерации, и (или) иные документы, предусмотренные законодательством Российской Федерации); 4) справку-расчет затрат для предоставления субсидии по форме, утвержденной Постановлением № 1264, размещенным на официальном сайте Советского района;	1) оплата труда работников (включая налоги и страховые взносы, предусмотренные законодательством Российской Федерации, связанные с выплатой заработной платы работнику); 2) приобретение и установка приборов учета коммунальных услуг в объектах (объекте) для производства продукции, указанной в разделе «Продукция глубокой переработки дикоросов» приложения 1 к настоящему Порядку: электрическая энергия (мощность), тепловая энергия, водоснабжение, газоснабжение; 3) оплата коммунальных услуг в объектах (объекте) для производства продукции, указанной в разделе «Продукция

	<p>субсидии заключено получателем субсидии-индивидуальным предпринимателем, главой крестьянского (фермерского) хозяйства, лицом, уполномоченным на осуществление действий от имени получателя субсидии;</p> <p>6) наличие затрат получателя субсидии, указанных в строке 6 графы 5 «Направления затрат, на возмещение которых предоставляется субсидия» настоящей Таблицы;</p> <p>7) отсутствие у получателя субсидии неисполненной обязанности по уплате налогов, сборов, страховых взносов, пеней, штрафов, процентов, подлежащих уплате в соответствии с законодательством Российской Федерации о налогах и сборах на дату формирования налоговым органом справки об исполнении обязанности по уплате налогов, сборов, пеней, штрафов, процентов по запросу уполномоченного органа;</p> <p>8) отсутствие у получателя субсидии просроченной задолженности по возврату в бюджет Советского района субсидий в соответствии с настоящим Порядком, субсидий, бюджетных инвестиций, предоставленных, в том числе в соответствии с иными муниципальными правовыми актами Советского района, и иной просроченной (неурегулированной)</p>	<p>5) оригиналы документов, подтверждающих наличие у получателя субсидии затрат, указанных в пункте 1 настоящей строки графы 5 «Направления затрат, на возмещение которых предоставляется субсидия» (договоры, документы, подтверждающие начисление заработной платы работнику и удержания из начисленной заработной платы, документы, подтверждающие выплату заработной платы (предоставляются при выплате денежных средств через кассу получателя субсидий), платежные поручения с отметкой банка, подтверждающие перечисление денежных средств на текущий лицевой счет работника (предоставляется при перечислении денежных средств на текущий лицевой счет специалиста), платежные поручения с отметкой банка, подтверждающих перечисление налогов и страховых взносов, предусмотренных действующим законодательством Российской Федерации, связанных с выплатой заработной платы работнику иные документы, подтверждающие произведенные расходы, предусмотренные и оформленные в соответствии с законодательством Российской Федерации);</p> <p>6) оригиналы документов, подтверждающих наличие у получателя субсидии затрат, указанных в пункте 2 настоящей строки графы 5 «Направления затрат, на возмещение которых предоставляется субсидия» (платежные поручения и (или) кассовые чеки (бланки строгой отчетности), кассовые чеки коррекции (бланки строгой отчетности коррекции) в соответствии с Федеральным законом № 54-ФЗ, и (или) договоры, акты выполненных работ, акты приема-передачи товара, товарные накладные, счета-фактуры и (или) иные документы, предусмотренные</p>	<p>глубокой переработки дикоросов» приложения 1 к настоящему Порядку: электрическая энергия (мощность), тепловая энергия, водоснабжение, газоснабжение;</p> <p>4) приобретение продукции дикоросов;</p> <p>5) приобретение упаковочных материалов;</p> <p>6) приобретение горюче-смазочных материалов;</p> <p>7) оплата услуг по обязательной и добровольной сертификации (декларированию) продукции (в том числе продовольственного сырья).</p>
--	--	--	--

	<p>задолженности по денежным обязательствам перед Советским районом на дату подачи заявления о предоставлении субсидии;</p> <p>9) получатель субсидии не должен получать средства из бюджета Советского района на основании иных муниципальных правовых актов Советского района на цели, указанные в пункте 1.3 раздела 1 настоящего Порядка на дату подачи заявления о предоставлении субсидии;</p> <p>10) наличие у получателя субсидии на праве собственности и (или) аренды лесных участков, расположенных на территории Ханты-Мансийского автономного округа – Югры в целях заготовки пищевых лесных ресурсов и сбора лекарственных растений, в случае заготовки сырья для продукции, указанной в разделе «Продукция глубокой переработки дикоросов» приложения 1 к настоящему Порядку самостоятельно;</p> <p>11) наличие у получателя субсидии на праве собственности и (или) аренды объектов (объекта) для производства продукции, указанной в разделе «Продукция глубокой переработки дикоросов» приложения 1 к настоящему Порядку, соответствующих требованиям санитарно-эпидемиологических правил и норм;</p>	<p>и оформленные в соответствии с законодательством Российской Федерации, паспорта на приборы учета коммунальных услуг, акты ввода приборов учета в эксплуатацию ресурсноснабжающими организациями);</p> <p>7) оригиналы документов, подтверждающих наличие у получателя субсидии затрат, указанных в пункте 3 настоящей строки графы 5 «Направления затрат, на возмещение которых предоставляется субсидия» (договоры о предоставлении коммунальных услуг, паспорта на приборы учета коммунальных услуг, акты ввода приборов учета в эксплуатацию ресурсноснабжающими организациями, платежные поручения и (или) кассовые чеки (бланки строгой отчетности), кассовые чеки коррекции (бланки строгой отчетности коррекции) в соответствии с Федеральным законом № 54-ФЗ);</p> <p>8) оригиналы документов, подтверждающих наличие у получателя субсидии затраты, указанных в пунктах 4-7 настоящей строки графы 5 «Направления затрат, на возмещение которых предоставляется субсидия» (договоры, платежные поручения и (или) кассовые чеки (бланки строгой отчетности), кассовые чеки коррекции (бланки строгой отчетности коррекции) в соответствии с Федеральным законом № 54-ФЗ, акты выполненных работ (оказанных услуг), акты приема-передачи товара, товарные накладные, счета-фактуры, оформленные в соответствии с законодательством Российской Федерации, и (или) иные документы, предусмотренные и оформленные в соответствии с законодательством Российской Федерации);</p> <p>9) оригиналы закупочных актов унифицированной формы № ОП-5, подтверждающих наличие у</p>	
--	---	--	--

	<p>12) наличие у получателя субсидии холодильного оборудования;</p> <p>13) продукция, указанная в разделе «Продукция дикоросов собственной заготовки» приложения 1 к настоящему Порядку заготовлена заявителем из приобретенного и (или) заготовленного сырья на территории Ханты-Мансийского автономного округа – Югры;</p> <p>14) наличие у получателя субсидии, действующих деклараций (сертификатов) соответствия продукции в соответствии с Федеральным законом № 184-ФЗ на соответствующую продукцию, на дату подачи заявления о предоставлении субсидии (в случае если требования об обязательной сертификации (декларированию) такой продукции установлены законодательством Российской Федерации)</p>	<p>получателя субсидии затрат, указанных в пункте 5 настоящей строки графы 5 «Направления затрат, на возмещение которых предоставляется субсидия» в случае закупа заготовленной продукции дикоросов у граждан, проживающих в местах традиционного проживания и традиционной хозяйственной деятельности коренных малочисленных народов Севера автономного округа;</p> <p>10) копии журналов путевых листов, подтверждающих наличие у получателя субсидии затрат, указанных в пункте 6 настоящей строки графы 5 «Направления затрат, на возмещение которых предоставляется субсидия»;</p> <p>11) копии декларации (сертификатов) соответствия продукции в соответствии с Федеральным законом № 184-ФЗ на продукцию, указанную в заявлении о предоставлении субсидии, подтверждающие наличие у получателя субсидии затрат, указанных в пункте 7 настоящей строки графы 5 «Направления затрат, на возмещение которых предоставляется субсидия»;</p> <p>12) копии декларации (сертификатов) соответствия продукции в соответствии с Федеральным законом № 184-ФЗ на продукцию, указанную в заявлении о предоставлении субсидии в случае истечения сроков действия деклараций (сертификатов) соответствия продукции, предоставленных в порядке, предусмотренном пунктом 8 строки 6 графы 5 «Перечень документов, предоставляемых заявителем для заключения соглашения о предоставлении субсидии» приложения 2 к настоящему Порядку (в случае если требования об обязательной сертификации (декларированию) такой продукции установлены законодательством Российской Федерации);</p>	
--	--	---	--

		<p>13) копию документа, подтверждающего полномочия лица на осуществление действий от имени получателя субсидии, подписавшего заявление о предоставлении субсидии (приказ получателя субсидии-юридического лица, за подписью его руководителя или иного лица, уполномоченного на это в соответствии с федеральным законом и учредительными документами, договор, доверенность)</p>	
--	--	---	--



Муниципальное образование
Советский район
Ханты-Мансийского автономного округа – Югры

АДМИНИСТРАЦИЯ СОВЕТСКОГО РАЙОНА

ПОСТАНОВЛЕНИЕ

от «24» апреля 2023 г.
г. Советский

№ 613/НПА

О признании утратившими силу некоторых постановлений главы администрации Советского района

В соответствии с Федеральным законом от 06.10.2003 № 131-ФЗ «Об общих принципах организации местного самоуправления в Российской Федерации», Федеральным законом от 21.12.2001 № 178-ФЗ «О приватизации государственного и муниципального имущества», руководствуясь Уставом Советского района:

1. Признать утратившими силу:

1.1. постановление главы администрации Советского района от 23.01.2008 № 123 «Об утверждении положения о порядке планирования и принятия решений об условиях приватизации муниципального имущества Советского района»;

1.2. постановление администрации Советского района от 19.04.2013 № 1022 «О внесении изменений в постановление главы администрации Советского района от 23.01.2008 № 123».

2. Опубликовать настоящее постановление в порядке, установленном Уставом Советского района, и разместить на официальном сайте Советского района.

3. Настоящее постановление вступает в силу после его официального опубликования.

Глава Советского района

Е.И. Буренков



Муниципальное образование
Советский район
Ханты-Мансийского автономного округа – Югры

АДМИНИСТРАЦИЯ СОВЕТСКОГО РАЙОНА

ПОСТАНОВЛЕНИЕ

от «24» апреля 2023 г.
г. Советский

№ 614/НПА

О внесении изменений в постановление
администрации Советского района
от 19.07.2022 № 2231/НПА

В соответствии с Градостроительным кодексом Российской Федерации, Федеральным законом от 06.10.2003 № 131-ФЗ «Об общих принципах организации местного самоуправления в Российской Федерации», постановлением Правительства Ханты-Мансийского автономного округа – Югры от 22.07.2022 № 351-п «Об установлении в 2022 и 2023 годах, случаев утверждения без проведения общественных обсуждений или публичных слушаний проектов генеральных планов, проектов правил землепользования и застройки муниципальных образований Ханты-Мансийского автономного округа – Югры, проектов планировки территории, проектов межевания территории и проектов, предусматривающих внесение изменений в указанные документы», Законом Ханты-Мансийского автономного округа – Югры от 18.04.2007 № 39-ОЗ «О градостроительной деятельности на территории Ханты-Мансийского автономного округа – Югры», Уставом Советского района, соглашением о передаче осуществления части полномочий администрации городского поселения Советский администрации Советского района от 17.12.2020:

1. Внести в постановление администрации Советского района от 19.07.2022 № 2231/НПА «Об утверждении Правил землепользования и застройки городского поселения Советский» следующие изменения:

1.1. статьи 12-20 приложения к постановлению изложить в новой редакции (приложение).

2. Опубликовать настоящее постановление в порядке, установленном Уставом Советского района, и разместить на официальном сайте Советского района.

3. Настоящее постановление вступает в силу после его официального опубликования.

Глава Советского района

Е.И. Буренков

Приложение
к постановлению
администрации Советского района
от 24.04.2023 № 614/НПА

Статья 12. Жилые зоны.

В жилых зонах допускается размещение отдельно стоящих, встроенных или пристроенных объектов социального и коммунально-бытового назначения, объектов здравоохранения, объектов дошкольного, начального общего и среднего общего образования, культовых зданий, стоянок автомобильного транспорта, гаражей, объектов, связанных с проживанием граждан и не оказывающих негативного воздействия на окружающую среду. В состав жилых зон могут включаться также территории, предназначенные для ведения садоводства и дачного хозяйства.

12.1. Зона застройки индивидуальными жилыми домами (Ж1).

Таблица 1. Основные виды разрешенного использования зоны застройки индивидуальными жилыми домами (Ж1).

№ п/п	Виды разрешенного использования земельного участка и объекта капитального строительства	Описание вида разрешенного использования земельного участка	Предельные (минимальные и (или) максимальные) размеры земельных участков и предельные параметры разрешенного строительства, реконструкции объектов капитального строительства				Ограничения использования земельных участков и объектов капитального строительства, устанавливаемые в соответствии с законодательством Российской Федерации	Иное
			Предельные (минимальные и (или) максимальные) размеры земельных участков, в том числе их площадь*	Минимальные отступы от границ земельных участков в целях определения мест допустимого размещения зданий, строений, сооружений, за пределами которых запрещено строительство зданий, строений, сооружений объекта	Предельная этажность или предельная высота зданий, строений	Максимальный процент застройки в границах земельного участка, определяемый как отношение суммарной площади земельного участка, которая может быть застроена, ко всей площади земельного участка		
1	2	3	4	5	6	7	8	9
1.	Для индивидуального жилищного строительства (код 2.1)	Размещение жилого дома (отдельно стоящего здания количеством надземных этажей не более чем три, высотой не более двадцати метров, которое состоит из комнат и помещений вспомогательного использования, предназначенных для	600/1500 кв.м. на свободных от застройки территориях, в т.ч. резервных 400/(не установлено) кв.м. на территории со сложившейся застройкой минимальная ширина земельного участка -	5 м от красной линии дороги; 3 м от красной линии проезда; 3 м от границ своего земельного участка; расстояния между основными строениями (жилыми домами) равны или превышают 6 м, а расстояния между вспомогательными строениями	3	45%		Высота ограждения не более 1,5 м, на земельных участках расположенных на перекрестках улиц в зоне треугольника видимости - 0,5 м. Ограждения со стороны улиц должны быть единообразными как

		удовлетворения гражданами бытовых и иных нужд, связанных с их проживанием в таком здании, не предназначенного для раздела на самостоятельные объекты недвижимости); выращивание сельскохозяйственных культур; размещение гаражей для собственных нужд и хозяйственных построек	20 м	(хозяйственными, постройками, гаражами и прочими) равны или превышают 2 м (допускается также блокирование вспомогательных строений по границам земельных участков при условии устройства брандамуэрных стен). 1 м от своих хозяйственных и прочих строений; 4 м от своих построек для содержания скота и птицы; 3 м от индивидуального жилого дома на соседнем участке; 4 м от постройки на соседнем участке для содержания скота и птицы; 1 м от других построек на соседнем участке (баня, гараж и др.). В условиях сложившейся застройки допускается размещение объектов капитального строительства по линии сложившейся застройки с отступом от красной линии менее 5 м Иные отступы от границы земельного участка устанавливаются в соответствии со Сводом правил СП 42.13330.2016 «СНиП 2.07.01-89*». Градостроительство. Планировка и застройка городских и сельских поселений»				минимум на протяжении одного квартала с обеих сторон улиц. Размещение бань, саун допускается при условии канализования стоков. Вспомогательные строения на земельных участках размещать со стороны улиц не допускается.
2.	Блокированная жилая застройка (код 2.3)	Размещение жилого дома, блокированного с другим жилым домом (другими жилыми	200/800 кв. м на 1 блок Размеры земельных участков под гараж-	5 м от красной линии дороги; 3 м от красной линии проезда; со стороны земельных	3	50%		Требования к внешнему оформлению фасадов

		домами) в одном ряду общей боковой стеной (общими боковыми стенами) без проемов и имеющего отдельный выход на земельный участок; разведение декоративных и плодовых деревьев, овощных и ягодных культур; размещение гаражей для собственных нужд и иных вспомогательных сооружений; обустройство спортивных и детских площадок, площадок для отдыха	30 кв.м.	участков смежных блок-секций – 0 м; со стороны иных смежных земельных участков – 3 м. 4 м от стволов высокорослых деревьев; 2 м от стволов среднерослых деревьев; 1 м от кустарников. В существующей застройке индивидуальной жилой дом может располагаться по красной линии или с отступом от нее. Расстояние от края проезжей части улицы до линии застройки должно быть не менее 25 м (по противопожарным нормам)				установлены Правилами благоустройства городского поселения Советский. В условиях нового строительства, реконструкции, капитального ремонта согласование паспорта фасада является обязательным Обеспечение безопасных условий проживания при эксплуатации многоквартирного жилого здания в соответствии с разделом 6 Свода Правил СП 372.1325800.2018 «Здания жилые многоквартирные. Правила эксплуатации» Порядок оценки качества ремонтных работ при приемке многоквартирных жилых зданий после текущего ремонта в соответствии с Приложением А Свода Правил СП 372.1325800.2018 «Здания жилые многоквартирные. Правила эксплуатации»
3.	Для ведения	Размещение жилого	Минимальный размер	5 м от красной линии дороги;	3	45%		Высота ограждения
	лично подсобного хозяйства (приусадебный земельный участок) (код 2.2)	дома, указанного в описании вида разрешенного использования с кодом 2.1; производство сельскохозяйственной продукции; размещение гаража и иных вспомогательных сооружений; содержание сельскохозяйственных животных	земельного участка – 400 кв.м.	3 м от красной линии проезда; 3 м от границ своего земельного участка; 1 м от своих хозяйственных и прочих строений; 4 м от своих построек для содержания скота и птицы; 3 м от индивидуального жилого дома на соседнем участке; 4 м от постройки на соседнем участке для содержания скота и птицы; 1 м от других построек на соседнем участке (баня, гараж и др.)				не более 1,5 м, на земельных участках расположенных на перекрестках улиц в зоне треугольника видимости -0,5 м.
4.	Ведение огородничества (код 13.1)	Осуществление отдыха и (или) выращивания гражданами для собственных нужд сельскохозяйственных культур; размещение хозяйственных построек, не являющихся объектами недвижимости, предназначенных для хранения инвентаря и урожая сельскохозяйственных культур	Минимальный размер земельного участка – 300 кв.м., максимальный размер – до 600 кв.м. (за исключением земельных участков, площадь которых была определена посредством ранее возникшего права при документальном их подтверждении)	5 м от красной линии дороги; 3 м от красной линии проезда	1	20%		
5.	Хранение автотранспорта (код 2.7.1)	Размещение отдельно стоящих и пристроенных гаражей, в том числе подземных, предназначенных для хранения автотранспорта, в том числе с разделением на машино-места, за исключением гаражей, размещение которых	не менее 30 кв. м на 1 машино-место для гаражей; не менее 25 кв. м на 1 машино-место для открытых наземных стоянок	от границ земельных участков: - 1 м; - 0 м в случае размещения на смежном участке пристроенного здания	1	75%		

		предусмотрено содержанием видов разрешенного использования с кодами 2.7.2, 4.9						
6.	Размещение гаражей для собственных нужд (код 2.7.2)	Размещение для собственных нужд отдельно стоящих гаражей и (или) гаражей, блокированных общими стенами с другими гаражами в одном ряду, имеющих общие с ними крышу, фундамент и коммуникации	Размер земельного участка под 1 гараж – не более 50 кв.м.	5 м от красной линии дороги; Минимальное расстояние от границы земельного участка при блокированных общими стенами с другими гаражами – 0 м; со стороны иных смежных земельных участков – 1 м.	1	100 %	Не допускается размещение объектов, для которых требуется установление санитарно-защитных зон и деятельность которых оказывает вредное воздействие на окружающую среду (шум, вибрация, магнитные поля, радиационное воздействие, загрязнение почв, воздуха, воды и иные вредные воздействия)	Сточные воды и снег с крыши не должны попадать на чужой земельный участок.
7.	Коммунальное обслуживание (код 3.1)	Размещение зданий и сооружений в целях обеспечения физических и юридических лиц коммунальными услугами. Содержание данного вида разрешенного использования включает в себя содержание видов разрешенного использования с кодами 3.1.1 - 3.1.2	В соответствии с местными нормативами градостроительного проектирования городского поселения Советский	5 м от красной линии дороги; 3 м от красной линии проезда; Минимальный отступ от границ земельного участка 1м.	3	60%	Не допускается размещение объектов, для которых требуется установление санитарно-защитных зон и деятельность которых оказывают вредное воздействие на окружающую среду (шум, вибрация, магнитные поля, радиационное воздействие, загрязнение почв, воздуха, воды и иные вредные воздействия).	
8.	Связь (код 6.8)	Размещение объектов связи, радиовещания, телевидения, включая	Не нормируется	5 м от красной линии дороги; 3 м от красной линии проезда;	-	50%		

		воздушные радиорелейные, надземные и подземные кабельные линии связи, линии радиодифракции, антенные поля, усилительные пункты на кабельных линиях связи, инфраструктуру спутниковой связи и телерадиовещания, за исключением объектов связи, размещение которых предусмотрено содержанием видов разрешенного использования с кодами 3.1.1, 3.2.3		3 м от границ собственного земельного участка				
9.	Общесития (код 3.2.4)	Размещение зданий, предназначенных для размещения общеситий, предназначенных для проживания граждан на время их работы, службы или обучения, за исключением зданий, размещение которых предусмотрено содержанием вида разрешенного использования с кодом 4.7	В соответствии с местными нормативами градостроительного проектирования городского поселения Советский	5 м от красной линии дороги; 3 м от красной линии проезда; 3 м от границ своего земельного участка. Для застроенных земельных участков при реконструкции объектов допускается размещать объект по сложившейся линии застройки.	3	40%		
10.	Бытовое обслуживание (3.3)	Размещение объектов капитального строительства, предназначенных для оказания населению или организациям бытовых услуг (мастерские мелкого ремонта, ателье, бани, парикмахерские, прачечные, химчистки, похоронные бюро)	Минимальный размер участка - 0,03–0,1 га	5 м от красной линии дороги; 3 м от красной линии проезда. Для застроенных земельных участков при реконструкции объектов допускается размещать объект по сложившейся линии застройки.	2	50%		
11.	Дошкольное, начальное и	Размещение объектов капитального	Детское дошкольное учреждение общего	25 м от красной линии дороги;	3	30%		Минимальный процент озеленения

	среднее общее образование (код 3.5.1)	строительства, предназначенных для просвещения, дошкольного, начального и среднего общего образования (детские ясли, детские сады, школы, лицеи, гимназии, художественные, музыкальные школы, образовательные кружки и иные организации, осуществляющие деятельность по воспитанию и образованию и просвещению), в том числе зданий, спортивных сооружений, предназначенных для занятия обучающихся физической культурой и спортом	типа: при мощности организаций: до 100 мест – 40 кв.м /место свыше 100 мест – 35 кв.м /место Размер групповой площадки, кв.м/1 место, не менее: для детей ясельного возраста – 7,5 для детей дошкольного возраста – 9,0. Начальное и среднее общее образование: при вместимости организации от 40 до 400 – 50 м/учащегося; от 400 до 500 – 60; от 500 до 600 – 50; от 600 до 800 – 40; от 800 до 1100 – 33; от 1100 до 1500 – 21	25 м от красной линии проезда; 20 м от границ собственного земельного участка					территории - 50%; Территория участка огораживается забором - высотой от 1,6 м.
12.	Улично-дорожная сеть (код 12.0.1)	Размещение объектов улично-дорожной сети: автомобильных дорог, трамвайных путей и пешеходных тротуаров в границах населенных пунктов, пешеходных переходов, бульваров, площадей, проездов, велодорожек и объектов велотранспортной и инженерной инфраструктуры; размещение придорожных стоянок (парковок) транспортных средств в границах городских улиц и дорог, за исключением предусмотренных	В соответствии с местными нормативами градостроительного проектирования городского поселения Советский	-	-	-	-	-	
		видами разрешенного использования с кодами 2.7.1, 4.9, 7.2.3, а также некапитальных сооружений, предназначенных для охраны транспортных средств							
13.	Благоустройство территории (код 12.0.2)	Размещение декоративных, технических, планировочных, конструктивных устройств, элементов озеленения, различных видов оборудования и оформления, малых архитектурных форм, некапитальных нестационарных строений и сооружений, информационных щитов и указателей, применяемых как составные части благоустройства территории, общественных туалетов	В соответствии с местными нормативами градостроительного проектирования городского поселения Советский	-	-	-	-	-	
14.	Малоэтажная многоквартирная жилая застройка (код 2.1.1)	Размещение малоэтажных многоквартирных домов (многоквартирные дома высотой до 4 этажей, включая мансардный); обустройство спортивных и детских площадок, площадок для отдыха; размещение объектов обслуживания жилой застройки во встроенных, пристроенных и встроенно-пристроенных помещениях	Минимальный размер земельного участка: - 30 кв.м на одну квартиру (без площади застройки дома).	5 м от красной линии дороги; 3 м от красной линии проезда; Минимальное расстояние от окон жилых зданий до площадок: для игр детей – 12 м; для отдыха взрослых – 10 м; для занятий физкультурой – 10-40 м; для хозяйственных целей – 20 м; для выгула собак – 40 м. Минимальное расстояние между длинными сторонами жилых зданий высотой:	4	50%			Предприятия обслуживания, основных видов разрешенного вида использования, размещаются на первых этажах, выходящих на улицы жилых домов, или приставляются к ним при условии, что загрузка предприятий и вход для посетителей располагаются со стороны улицы.

	малозэтажного многоквартирного дома, если общая площадь таких помещений в малозэтажном многоквартирном доме не составляет более 15% общей площади помещений дома		2-3 этажа – 15 м; 4 этажа – 20 м; 2-4 этажа и торцами таких зданий с окнами из жилых комнат – 10 м; Минимальная глубина участка (п - ширина жилой секции) – 10,5+п; Минимальная глубина заднего двора (для 2-3 этажных зданий и 2,5 м дополнительно для 4 – этажных зданий) – 7,5 м; Минимальная ширина бокового двора (для 2-3 этажных зданий и 0,5 м дополнительно для 4 – этажных зданий) – 4 м; Минимальная суммарная ширина боковых дворов – 8м; Минимальные разрывы между стенами зданий без окон из жилых комнат – 6 м. В условиях реконструкции допускается размещать жилой дом по линии сложившейся застройки.			Обеспечение безопасных условий проживания при эксплуатации многоквартирного жилого здания в соответствии с разделом 6 Свода Правил СП 372.1325800.2018 «Здания жилые многоквартирные. Правила эксплуатации» Порядок оценки качества ремонтных работ при приемке многоквартирных жилых зданий после текущего ремонта в соответствии с Приложением А Свода Правил СП 372.1325800.2018 «Здания жилые многоквартирные. Правила эксплуатации»
--	--	--	---	--	--	---

Таблица 2. Условно разрешенные виды использования зоны застройки индивидуальными жилыми домами (Ж1).

№ п/п	Виды разрешенного использования земельного участка и объекта капитального строительства	Описание вида разрешенного использования земельного участка	Предельные (минимальные и (или) максимальные) размеры земельных участков и предельные параметры разрешенного строительства, реконструкции объектов капитального строительства				Ограничения использования земельных участков и объектов капитального строительства, устанавливаемые в соответствии с законодательством Российской Федерации	Иное
			Предельные (минимальные и (или) максимальные) размеры земельных участков, в том числе их площадь*	Минимальные отступы от границ земельных участков в целях определения мест допустимого размещения зданий, строений, сооружений, за пределами которых запрещено строительство зданий, строений, сооружений объекта	Предельная этажность или предельная высота зданий, строений	Максимальный процент застройки в границах земельного участка, определяемый как отношение суммарной площади земельного участка, которая может быть застроена, ко всей площади земельного участка		
1	2	3	4	5	6	7	8	9
1.	Дома социального обслуживания (код 3.2.1)	Размещение зданий, предназначенных для размещения домов престарелых, домов ребенка, детских домов, пунктов ночлега для бездомных граждан; размещение объектов капитального строительства для временного размещения вынужденных переселенцев, лиц, признанных беженцами	В соответствии с местными нормативами градостроительного проектирования городского поселения Советский	5 м от красной линии дороги; 3 м от красной линии проезда. Для застроенных земельных участков при реконструкции объектов допускается размещать объект по сложившейся линии застройки.	3	50%		
2.	Магазины (код 4.4)	Размещение объектов капитального строительства, предназначенных для продажи товаров, торговая площадь которых составляет до 5000 кв. м	Минимальный размер участка - 0,02–0,08 га на 100 кв. м торговой площади	5 м от красной линии дороги; 3 м от красной линии проезда. Для застроенных земельных участков при реконструкции объектов допускается размещать объект по сложившейся линии застройки.	2	50%	В площади участка необходимо учитывать погрузо-разгрузочные места, а также парковочные места личного автомобильного транспорта, рассчитанные в соответствии с МНП	
3.	Общественное питание (код 4.6)	Размещение объектов капитального строительства в целях устройства мест общественного питания	Минимальный размер участка - 0,1–0,2 га на объект	5 м от красной линии дороги; 3 м от красной линии проезда.	3	60%		

		(рестораны, кафе, столовые, закусочные, бары)		Для застроенных земельных участков при реконструкции объектов допускается размещать объект по сложившейся линии застройки.				
4.	Спорт (код 5.1)	Размещение зданий и сооружений для занятия спортом. Содержание данного вида разрешенного использования включает в себя содержание видов разрешенного использования с кодами 5.1.1 - 5.1.7	В соответствии с местными нормативами градостроительного проектирования городского поселения Советский	5 м от красной линии дороги; 3 м от красной линии проезда.	3	50%		
5.	Пищевая промышленность (код 6.4)	Размещение объектов пищевой промышленности, по переработке сельскохозяйственной продукции способом, приводящим к их переработке в иную продукцию (консервирование, копчение, хлебопечение), в том числе для производства напитков, алкогольных напитков и табачных изделий, а также малые предприятия и цеха малой мощности: по переработке мяса до 5 тонн в сутки без копчения, молока - до 10 т/сутки, производство хлеба и хлебобулочных изделий - до 2,5 т/сутки, рыбы - до 10 т/сутки, предприятия по производству кондитерских изделий до 0,5 т/сутки.	В соответствии с местными нормативами градостроительного проектирования городского поселения Советский	-	4	37-50%	Допускается размещать объекты, санитарно-защитная зона которых не превышает 50 метров	

Таблица 3. Вспомогательные виды разрешенного использования зоны застройки индивидуальными жилыми домами (Ж1).

№ п/п	Виды разрешенного использования земельного участка и объекта	Описание вида разрешенного использования земельного участка	Предельные (минимальные и (или) максимальные) размеры земельных участков и предельные параметры разрешенного строительства, реконструкции объектов капитального строительства				Ограничения использования земельных участков и объектов капитального	Иное
			Предельные (минимальные и (или)	Минимальные отступы от границ земельных участков в	Предельная этажность	Максимальный процент застройки в		
	капитального строительства		максимальные) размеры земельных участков, в том числе их площадь*	целях определения мест допустимого размещения зданий, строений, сооружений, за пределами которых запрещено строительство зданий, строений, сооружений объекта	или предельная высота зданий, строений	границах земельного участка, определяемый как отношение суммарной площади земельного участка, которая может быть застроена, ко всей площади земельного участка	строительства, устанавливаемые в соответствии с законодательством Российской Федерации	
1	2	3	4	5	6	7	8	9
1.	(код 2.1)	Вспомогательные объекты	-	-	-	-	-	-
2.	(код 2.3)	Вспомогательные объекты	-	-	-	-	-	-
3.	(код 2.2)	Вспомогательные объекты	-	-	-	-	-	-
4.	(код 13.1)	Вспомогательные объекты	-	-	-	-	-	-
5.	(код 2.7.1)	Вспомогательные объекты	-	-	-	-	-	-
6.	(код 2.7.2)	Вспомогательные объекты	-	-	-	-	-	-
7.	(код 3.1)	Вспомогательные объекты	-	-	-	-	-	-
8.	(код 6.8)	Вспомогательные объекты	-	-	-	-	-	-
9.	(код 3.2.4)	Вспомогательные объекты	-	-	-	-	-	-
10.	(код 3.3)	Вспомогательные объекты	-	-	-	-	-	-
11.	(код 3.5.1)	Вспомогательные объекты	-	-	-	-	-	-
12.	(код 12.0.1)	Вспомогательные объекты	-	-	-	-	-	-
13.	(код 12.0.2)	Вспомогательные объекты	-	-	-	-	-	-
14.	(код 2.1.1)	Вспомогательные объекты	-	-	-	-	-	-

* За исключением земельных участков, площадь которых была определена посредством ранее возникшего права при документальном их подтверждении.

Минимальное количество машино-мест для хранения индивидуального автотранспорта - 1 машино-место на земельный участок.

Вспомогательные строения, за исключением гаражей и автостоянок, размещать со стороны улиц не допускается.

В случае если земельный участок или объект капитального строительства находится в границах зоны с особыми условиями использования территорий, на них устанавливаются ограничения использования в соответствии с законодательством Российской Федерации.

В границах зоны застройки индивидуальными жилыми домами (ЖИ) частично или полностью расположены зоны с особыми условиями использования территории:

Приаэродромная территория аэродрома Советский (реестровый номер 86:00-6.365);

Охранная зона ЛЭП 110 кВ «Линии электропередач ВЛ - 110 кВ «Атымья-Картопя 2» (уточнение местоположения части охранной зоны проходящей по кадастровому району «Советский») (реестровый номер 86:09-6.307);

Охранная зона объекта «ВЛ 110 кВ Атымья-Картопя 1» (реестровый номер 86:09-6.314);

Охранная зона ЛЭП 110кВ «Линии электропередач ВЛ - 110 кВ «Атымья-Картопя 2» (уточнение местоположения части охранной зоны проходящей по кадастровому району «Советский») (реестровый номер 86:09-6.512);

Охранная зона объекта электросетевого хозяйства «Наружные сети электроснабжения 10 кВ, ЦРП-10 кВ г.Советский. Часть III ЛЭП -10 кВ ПС «Картопя» (реестровый номер 86:09-6.1018);

Охранная зона объекта электросетевого хозяйства «Наружные сети электроснабжения 10 кВ, ЦРП-10 кВ г. Советский. Часть I ЛЭП 10/0,4 кВ» (реестровый номер 86:09-6.1035);

Охранная зона объекта электросетевого хозяйства «Электросетевой комплекс» (реестровый номер 86:09-6.1110).

12.2. Зона малоэтажной многоквартирной жилой застройки (Ж2).

Таблица 4. Основные виды разрешенного использования зоны малоэтажной многоквартирной жилой застройки (Ж2).

№ п/п	Виды разрешенного использования земельного участка и объекта капитального строительства	Описание вида разрешенного использования земельного участка	Предельные (минимальные и (или) максимальные) размеры земельных участков и предельные параметры разрешенного строительства, реконструкции объектов капитального строительства				Ограничения использования земельных участков и объектов капитального строительства, устанавливаемые в соответствии с законодательством Российской Федерации	Иное
			Предельные (минимальные и (или) максимальные) размеры земельных участков, в том числе их площадь*	Минимальные отступы от границ земельных участков в целях определения мест допустимого размещения зданий, строений, сооружений, за пределами которых запрещено строительство зданий, строений, сооружений	Предельная этажность или предельная высота зданий, строений	Максимальный процент застройки в границах земельного участка, определяемый как отношение суммарной площади земельного участка, которая может быть застроена, ко всей		

1	2	3	4	5	6	7	8	9
1.	Малоэтажная многоквартирная жилая застройка (код 2.1.1)	Размещение малоэтажных многоквартирных домов (многоквартирные дома высотой до 4 этажей, включая мансардный); обустройство спортивных и детских площадок, площадок для отдыха; размещение объектов обслуживания жилой застройки во встроенных, пристроенных и встроенно-пристроенных помещениях малоэтажного многоквартирного дома, если общая площадь таких помещений в малоэтажном многоквартирном доме не составляет более 15% общей площади помещений дома	Минимальный размер земельного участка: - 30 кв.м. на одну квартиру (без площади застройки дома).	5 м от красной линии дороги; 3 м от красной линии проезда; Минимальное расстояние от окон жилых зданий до площадок: для игр детей – 12 м; для отдыха взрослых – 10 м; для занятий физкультурой – 10-40 м; для хозяйственных целей – 20 м; для выгула собак – 40 м. Минимальное расстояние между длинными сторонами жилых зданий высотой: 2-3 этажа – 15 м; 4 этажа – 20 м; 2-4 этажа и торцами таких зданий с окнами из жилых комнат – 10 м; Минимальная глубина участка (n - ширина жилой секции) – 10,5+n; Минимальная глубина заднего двора (для 2-3 этажных зданий и 2,5 м дополнительно для 4 – этажных зданий) – 7,5 м; Минимальная ширина бокового двора (для 2-	4	50%		Предприятия обслуживания, основных видов разрешенного вида использования, размещаются на первых этажах, выходящих на улицы жилых домов, или пристраиваются к ним при условии, что нагрузка предприятий и вход для посетителей располагаются со стороны улицы. Обеспечение безопасных условий проживания при эксплуатации многоквартирного жилого здания в соответствии с разделом 6 Свода Правил СП 372.1325800.2018 «Здания жилые многоквартирные. Правила эксплуатации» Порядок оценки качества ремонтных работ при приемке многоквартирных жилых зданий после текущего ремонта в соответствии с Приложением А Свода Правил СП 372.1325800.2018 «Здания жилые многоквартирные. Правила эксплуатации»

				3 этажных зданий и 0,5 м дополнительно для 4 – этажных зданий) – 4 м; Минимальная суммарная ширина боковых дворов – 8м; Минимальные разрывы между стенами зданий без окон из жилых комнат – 6 м. В условиях реконструкции допускается размещать жилой дом по линии сложившейся застройки.				
2.	Блокированная жилая застройка (код 2.3)	Размещение жилого дома, блокированного с другим жилым домом (другими жилыми домами) в одном ряду общей боковой стеной (общими боковыми стенами) без проемов и имеющего отдельный выход на земельный участок; разведение декоративных и плодовых деревьев, овощных и ягодных культур; размещение гаражей для собственных нужд и иных вспомогательных сооружений; обустройство спортивных и детских площадок для отдыха	Минимальный размер участка - 200/600 кв. м на 1 квартиру. Минимальный размер индивидуального земельного участка при блокированной застройке 100 кв.м.	5 м от красной линии дороги; 3 м от красной линии проезда; со стороны земельных участков смежных блок-секций – 0 м; со стороны иных смежных земельных участков – 3 м. 4 м от стволов высокорослых деревьев; 2 м от стволов среднерослых деревьев; 1 м от кустарников. В существующей сложившейся застройке индивидуальный жилой дом может располагаться по красной линии или с отступом от нее.	3	50%	Не допускается размещение объектов, для которых требуется установление санитарно-защитных зон и деятельность которых оказывают вредное воздействие на окружающую среду (шум, вибрация, магнитные поля, радиационное воздействие, загрязнение почв, воздуха, воды и иные вредные воздействия).	Требования к внешнему оформлению фасадов установлены Правилами благоустройства городского поселения Советский. В условиях нового строительства, реконструкции, капитального ремонта согласование паспорта фасада является обязательным. Обеспечение безопасных условий проживания при эксплуатации многоквартирного жилого здания в соответствии с разделом 6 Свода Правил СП 372.1325800.2018 «Здания жилые многоквартирные».
				Расстояние от края проезжей части улицы до линии застройки должно быть не менее 25 м (по противопожарным нормам)				Правила эксплуатации» Порядок оценки качества ремонтных работ при приемке многоквартирных жилых зданий после текущего ремонта в соответствии с Приложением А Свода Правил СП 372.1325800.2018 «Здания жилые многоквартирные». Правила эксплуатации»
3.	Обслуживание жилой застройки (код 2.7)	Размещение объектов капитального строительства, размещение которых предусмотрено видами разрешенного использования с кодами 3.1, 3.2, 3.3, 3.4, 3.4.1, 3.5.1, 3.6, 3.7, 3.10.1, 4.1, 4.3, 4.4, 4.6, 5.1.2, 5.1.3, если их размещение необходимо для обслуживания жилой застройки, а также связано с проживанием граждан, не причиняет вреда окружающей среде и санитарному благополучию, не нарушает права жителей, не требует установления санитарной зоны	В соответствии с местными нормативами градостроительного проектирования городского поселения Советский	5 м от красной линии дороги; 3 м от красной линии проезда. В условиях реконструкции допускается размещать жилой дом по линии сложившейся застройки.	4	40%	Не допускается размещение объектов, для которых требуется установление санитарно-защитных зон и деятельность которых оказывают вредное воздействие на окружающую среду (шум, вибрация, магнитные поля, радиационное воздействие, загрязнение почв, воздуха, воды и иные вредные воздействия).	
4	Хранение автотранспорта (код 2.7.1)	Размещение отдельно стоящих и пристроенных гаражей, в том числе подземных, предназначенных для	не менее 30 кв. м на 1 машино-место для гаражей; не менее 25 кв. м на 1 машино-место для открытых наземных	от границ земельных участков: - 1 м; - 0 м в случае размещения на смежном участке	4	50 %		

		хранения автотранспорта, в том числе с разделением на машино-места, за исключением гаражей, размещение которых предусмотрено содержанием видов разрешенного использования с кодами 2.7.2, 4.9	стоянок	пристроенного здания.				
5.	Размещение гаражей для собственных нужд (код 2.7.2)	Размещение для собственных нужд отдельно стоящих гаражей и (или) гаражей, блокированных общими стенами с другими гаражами в одном ряду, имеющих общие с ними крышу, фундамент и коммуникации	Размер земельного участка под 1 гараж – не более 50 кв.м.	5 м от красной линии дороги; Минимальное расстояние от границы земельного участка при блокированных общими стенами с другими гаражами – 0 м; со стороны иных смежных земельных участков – 1 м.	1	100 %	Не допускается размещение объектов, для которых требуется установление санитарно-защитных зон и деятельность которых оказывает вредное воздействие на окружающую среду (шум, вибрация, магнитные поля, радиационное воздействие, загрязнение почв, воздуха, воды и иные вредные воздействия)	Сточные воды и снег с крыши не должны попадать на чужой земельный участок.
6.	Предоставление коммунальных услуг (код 3.1.1)	Размещение зданий и сооружений, обеспечивающих поставку воды, тепла, электричества, газа, отвод канализационных стоков, очистку и уборку объектов недвижимости (котельных, водозаборов, очистных сооружений, насосных	В соответствии с местными нормативами градостроительного проектирования городского поселения Советский	5 м от красной линии дороги; 3 м от красной линии проезда. Минимальный отступ от границ земельного участка - 1 м.	3	60%	Не допускается размещение объектов, для которых требуется установление санитарно-защитных зон и деятельность которых оказывает вредное воздействие на окружающую среду (шум, вибрация,	

		станций, водопроводов, линий электропередач, трансформаторных подстанций, газопроводов, линий связи, телефонных станций, канализаций, стоянок, гаражей и мастерских для обслуживания уборочной и аварийной техники, сооружений, необходимых для сбора и плавки снега)					магнитные поля, радиационное воздействие, загрязнение почв, воздуха, воды и иные вредные воздействия).	
7.	Административные здания организаций, обеспечивающих предоставление коммунальных услуг (код 3.1.2)	Размещение зданий, предназначенных для приема физических и юридических лиц в связи с предоставлением им коммунальных услуг	В соответствии с местными нормативами градостроительного проектирования городского поселения Советский	5 м от красной линии дороги; 3 м от красной линии проезда. Для застроенных земельных участков при реконструкции объектов допускается размещать объект по сложившейся линии застройки.	2	50%		Возможно размещение на первых этажах или в пристроенных помещениях малоэтажных многоквартирных жилых домах.
8.	Дома социального обслуживания (код 3.2.1)	Размещение зданий, предназначенных для размещения домов престарелых, домов ребенка, детских домов, пунктов ночлега для бездомных граждан; размещение объектов капитального строительства для временного размещения вынужденных переселенцев, лиц, признанных беженцами	В соответствии с местными нормативами градостроительного проектирования городского поселения Советский	5 м от красной линии дороги; 3 м от красной линии проезда. Для застроенных земельных участков при реконструкции объектов допускается размещать объект по сложившейся линии застройки.	3	40%		Высота ограждения не более 1,5 м, на земельных участках расположенных на перекрестках улиц в зоне треугольника видимости -0,5 м. Ограждения со стороны улиц должны быть единообразными как минимум на протяжении одного квартала с обеих сторон улиц.
9.	Оказание	Размещение зданий,	В соответствии с	5 м от красной линии	2	50%		Возможно размещение

	социальной помощи населению (код 3.2.2)	предназначенных для служб психологической и юридической помощи, социальных, пенсионных и иных служб (службы занятости населения, пункты питания малоимущих граждан), в которых осуществляется прием граждан по вопросам оказания социальной помощи и назначения социальных или пенсионных выплат, а также для размещения общественных некоммерческих организаций; некоммерческих фондов, благотворительных организаций, клубов по интересам	местными нормативами градостроительного проектирования городского поселения Советский	дороги; 3 м от красной линии проезда. Для застроенных земельных участков при реконструкции объектов допускается размещать объект по сложившейся линии застройки.				на первых этажах или в пристроенных помещениях малоэтажных многоквартирных жилых домах.
10.	Дошкольное, начальное и среднее общее образование (код 3.5.1)	Размещение объектов капитального строительства, предназначенных для просвещения, дошкольного, начального и среднего общего образования (детские ясли, детские сады, школы, лицеи, гимназии, художественные, музыкальные школы, образовательные кружки и иные организации,	Детское дошкольное учреждение общего типа: при мощности организаций: до 100 мест – 40 кв.м /место свыше 100 мест – 35 кв.м /место Размер групповой площадки, кв.м/1 место, не менее: для детей ясельного возраста – 7,5 для детей дошкольного возраста – 9,0. Начальное и среднее общее образование:	25 м от красной линии дороги; 25 м от красной линии проезда; 20 м от границ собственного земельного участка.	3	30%		Минимальный процент озеленения территории - 50%; Территория участка огораживается забором - высотой от 1,6 м.
		осуществляющие деятельность по воспитанию, образованию и просвещению), в том числе зданий, спортивных сооружений, предназначенных для занятия обучающихся физической культурой и спортом	при вместимости организации от 40 до 400 – 50 м/учащегося; от 400 до 500 – 60; от 500 до 600 – 50; от 600 до 800 – 40; от 800 до 1100 – 33; от 1100 до 1500 – 21					
11.	Оказание услуг связи (код 3.2.3)	Размещение зданий, предназначенных для размещения пунктов оказания услуг почтовой, телеграфной, междугородней и международной телефонной связи	Не нормируется	5 м от красной линии дороги; 3 м от красной линии проезда. Для застроенных земельных участков при реконструкции объектов допускается размещать объект по сложившейся линии застройки.	2	70%		
12.	Общжития (код 3.2.4)	Размещение зданий, предназначенных для размещения общжитий, предназначенных для проживания граждан на время их работы, службы или обучения, за исключением зданий, размещение которых предусмотрено содержанием вида разрешенного использования с кодом 4.7	В соответствии с местными нормативами градостроительного проектирования городского поселения Советский	5 м от красной линии дороги; 3 м от красной линии проезда. Для застроенных земельных участков при реконструкции объектов допускается размещать объект по сложившейся линии застройки.	4	40%		
13.	Бытовое обслуживание (3.3)	Размещение объектов капитального строительства, предназначенных для оказания населению	Минимальный размер участка - 0,03–0,1 га	5 м от красной линии дороги; 3 м от красной линии проезда. Для застроенных	2	60%		Возможно размещение на первых этажах или в пристроенных помещениях малоэтажных многоквартирных жи-

		или организациям бытовых услуг (мастерские мелкого ремонта, ателье, бани, парикмахерские, прачечные, химчистки, похоронные бюро)		земельных участков при реконструкции объектов допускается размещать объект по сложившейся линии застройки.				лых домах
14.	Обеспечение занятий спортом в помещениях (код 5.1.2)	Размещение спортивных клубов, спортивных залов, бассейнов, физкультурно-оздоровительных комплексов в зданиях и сооружениях	В соответствии с местными нормативами градостроительного проектирования городского поселения Советский	5 м от красной линии дороги 3 м от красной линии проезда	4	60%		
15.	Площадки для занятий спортом (код 5.1.3)	Размещение площадок для занятия спортом и физкультурой на открытом воздухе (физкультурные площадки, беговые дорожки, поля для спортивной игры)	Минимальный размер участка - 2500 м ² на 1000 чел.	5 м от красной линии дороги 3 м от красной линии проезда	-	-		
16.	Улично-дорожная сеть (код 12.0.1)	Размещение объектов улично-дорожной сети: автомобильных дорог, трамвайных путей и пешеходных тротуаров в границах населенных пунктов, пешеходных переходов, бульваров, площадей, проездов, велодорожек и объектов велотранспортной и инженерной инфраструктуры; размещение придорожных стоянок (парковок) транспортных средств в границах городских улиц и дорог, за исключением	В соответствии с местными нормативами градостроительного проектирования городского поселения Советский	-	-	-		

		предусмотренных видами разрешенного использования с кодами 2.7.1, 4.9, 7.2.3, а также некапитальных сооружений, предназначенных для охраны транспортных средств						
17.	Благоустройство территории (код 12.0.2)	Размещение декоративных, технических, планировочных, конструктивных устройств, элементов озеленения, различных видов оборудования и оформления, малых архитектурных форм, некапитальных нестационарных строений и сооружений, информационных щитов и указателей, применяемых как составные части благоустройства территории, общественных туалетов	В соответствии с местными нормативами градостроительного проектирования городского поселения Советский	-	-	-		
18.	Среднеэтажная жилая застройка (код 2.5)	Размещение многоквартирных домов этажностью не выше восьми этажей; благоустройство и озеленение; размещение подземных гаражей и автостоянок; обустройство спортивных и детских площадок, площадок для отдыха;	В соответствии с местными нормативами градостроительного проектирования городского поселения Советский	5 м от красной линии дороги; 3 м от красной линии проезда; Минимальное расстояние между длинными сторонами жилых зданий высотой: 5-8 этажей – 25 м; торцами таких зданий с окнами из жилых комнат – 15 м;	8	20 %		Требования к внешнему оформлению фасадов установлены Правилами благоустройства городского поселения Советский. В условиях нового строительства, реконструкции, капитального ремонта согласование паспорта фасада является

		размещение объектов обслуживания жилой застройки во встроено-пристроенных и встроено-пристроенных помещениях многоквартирного дома, если общая площадь таких помещений в многоквартирном доме не составляет более 20% общей площади помещений дома		Минимальная глубина участка (п – ширина жилой секции) – 10,5+п; Минимальные разрывы между стенами зданий без окон из жилых комнат – 10 м. В условиях реконструкции допускается размещать жилой дом по линии сложившейся застройки.			обязательным. Предприятия обслуживания, основных и вспомогательных видов разрешенного вида использования, размещаются на первых этажах, выходящих на улицы жилых домов, или пристраиваются к ним при условии, что нагрузка предприятий и вход для посетителей располагаются со стороны улицы. Обеспечение безопасных условий проживания при эксплуатации многоквартирного жилого здания в соответствии с разделом 6 свода Правил 372.1325800.2018 «Здания жилые многоквартирные. Правила эксплуатации» Порядок оценки качества ремонтных работ при приеме многоквартирных жилых зданий после текущего ремонта в соответствии с Приложением А свода Правил 372.1325800.2018 «Здания жилые многоквартирные. Правила эксплуатации»
--	--	--	--	--	--	--	---

Таблица 5. Условно разрешенные виды использования зоны малоэтажной многоквартирной жилой застройки (Ж2).

№ п/п	Виды разрешенного использования земельного участка и объекта капитального строительства	Описание вида разрешенного использования земельного участка	Предельные (минимальные и (или) максимальные) размеры земельных участков и предельные параметры разрешенного строительства, реконструкции объектов капитального строительства				Ограничения использования земельных участков и объектов капитального строительства, устанавливаемые в соответствии с законодательством Российской Федерации	Иное
			Предельные (минимальные и (или) максимальные) размеры земельных участков, в том числе их площадь*	Минимальные отступы от границ земельных участков в целях определения мест допустимого размещения зданий, строений, сооружений, за пределами которых запрещено строительство зданий, строений, сооружений объекта	Предельная этажность или предельная высота зданий, строений	Максимальный процент застройки в границах земельного участка, определяемый как отношение суммарной площади земельного участка, которая может быть застроена, ко всей площади земельного участка		
1	2	3	4	5	6	7	8	9
1.	Амбулаторно-поликлиническое обслуживание (код 3.4.1)	Размещение объектов капитального строительства, предназначенных для оказания гражданам амбулаторно-поликлинической медицинской помощи (поликлиники, фельдшерские пункты, пункты здравоохранения, центры матери и ребенка, диагностические центры, молочные кухни, станции донорства крови, клинические лаборатории)	На 100 посещений/ смена – 0,1га, но не менее 0,3га для отдельно стоящего здания	5 м от красной линии дороги; 3 м от красной линии проезда; 3 м от границ собственного земельного участка. Для застроенных земельных участков при реконструкции объектов допускается размещать объект по сложившейся линии застройки.	4	40%		Возможно размещение на первых этажах или в пристроенных помещениях малоэтажных многоквартирных жилых домах
2.	Амбулаторное ветеринарное обслуживание (3.10.1)	Размещение объектов капитального строительства, предназначенных для оказания ветеринарных услуг без содержания животных	В соответствии с местными нормативами градостроительного проектирования городского поселения Советский	5 м от красной линии дороги; 3 м от красной линии проезда; 3 м от границ своего земельного участка. Для застроенных земельных участков при реконструкции	2	40%		Возможно размещение на первых этажах или в пристроенных помещениях малоэтажных многоквартирных жилых домах

				объектов допускается размещать объект по сложившейся линии застройки.				
3.	Магазины (код 4.4)	Размещение объектов капитального строительства, предназначенных для продажи товаров, торговая площадь которых составляет до 5000 кв. м	Минимальный размер участка - 0,02–0,08га на 100 кв. м торговой площади	5 м от красной линии дороги; 3 м от красной линии проезда. Для застроенных земельных участков при реконструкции объектов допускается размещать объект по сложившейся линии застройки.	2	50%	В площади участка необходимо учитывать погрузо-разгрузочные места, а также парковочные места личного автомобильного транспорта, рассчитанные в соответствии с МНГП.	
4.	Общественное питание (код 4.6)	Размещение объектов капитального строительства в целях устройства мест общественного питания (рестораны, кафе, столовые, закусочные, бары)	Минимальный размер участка - 0,1–0,2 га на объект	5 м от красной линии дороги; 3 м от красной линии проезда. Для застроенных земельных участков при реконструкции объектов допускается размещать объект по сложившейся линии застройки.	3	60%	Возможно размещение на первых этажах или в пристроенных помещениях малоэтажных многоквартирных жилых домах.	

Таблица 6. Вспомогательные виды разрешенного использования зоны малоэтажной многоквартирной жилой застройки (ЖЗ).

№ п/п	Виды разрешенного использования земельного участка и объекта капитального строительства	Описание вида разрешенного использования земельного участка	Предельные (минимальные и (или) максимальные) размеры земельных участков и предельные параметры разрешенного строительства, реконструкции объектов капитального строительства				Ограничения использования земельных участков и объектов капитального строительства, устанавливаемые в соответствии с законодательством Российской Федерации	Иное
			Предельные (минимальные и (или) максимальные) размеры земельных участков, в том числе их площадь*	Минимальные отступы от границ земельных участков в целях определения мест допустимого размещения зданий, строений, сооружений, за пределами которых запрещено	Предельная этажность или предельная высота зданий, строений	Максимальный процент застройки в границах земельного участка, определяемый как отношение суммарной площади земельного участка, которая может быть		

1	2	3	4	5	6	7	8	9
1.	(код 2.1.1)	Вспомогательные объекты	–	–	–	–	–	–
2.	(код 2.3)	Вспомогательные объекты	–	–	–	–	–	–
3.	(код 2.7)	Вспомогательные объекты	–	–	–	–	–	–
4.	(код 2.7.1)	Вспомогательные объекты	–	–	–	–	–	–
5.	(код 2.7.2)	Вспомогательные объекты	–	–	–	–	–	–
6.	(код 3.1.1)	Вспомогательные объекты	–	–	–	–	–	–
7.	(код 3.1.2)	Вспомогательные объекты	–	–	–	–	–	–
8.	(код 3.2.1)	Вспомогательные объекты	–	–	–	–	–	–
9.	(код 3.2.2)	Вспомогательные объекты	–	–	–	–	–	–
10.	(код 3.5.1)	Вспомогательные объекты	–	–	–	–	–	–
11.	(код 3.2.3)	Вспомогательные объекты	–	–	–	–	–	–
12.	(код 3.2.4)	Вспомогательные объекты	–	–	–	–	–	–
13.	(код 3.3)	Вспомогательные объекты	–	–	–	–	–	–
14.	(код 5.1.2)	Вспомогательные объекты	–	–	–	–	–	–
15.	(код 5.1.3)	Вспомогательные объекты	–	–	–	–	–	–
16.	(код 12.0.1)	Вспомогательные объекты	–	–	–	–	–	–
17.	(код 12.0.2)	Вспомогательные объекты	–	–	–	–	–	–
18.	(код 2.5)	Вспомогательные объекты	–	–	–	–	–	–

* За исключением земельных участков, площадь которых была определена посредством ранее возникшего права при документальном их подтверждении.

Минимальное количество машино-мест для хранения индивидуального автотранспорта на территории земельных участков многоквартирных домов - 1 машино-место на 1 квартиру.

В случае если земельный участок или объект капитального строительства находится в границах зоны с особыми условиями использования территорий, на них устанавливаются ограничения использования в соответствии с законодательством Российской Федерации.

В границах зоны малоэтажной многоквартирной жилой застройки (Ж2) частично или полностью расположены зоны с особыми условиями использования территории:

Приаэродромная территория аэродрома Советский (реестровый номер 86:00-6.365);

Охранная зона объекта электросетевого хозяйства «Наружные сети электроснабжения 10 кВ, ЦРП-10 кВ г. Советский. Часть 1 ЛЭП 10/0,4 кВ» (реестровый номер 86:09-6.1035);

Охранная зона объекта электросетевого хозяйства «Электросетевой комплекс» (реестровый номер 86:09-6.1110).

12.3. Зона среднеэтажной жилой застройки (Ж3).

Таблица 7. Основные виды разрешенного использования зоны среднеэтажной жилой застройки (Ж3).

№ п/п	Виды разрешенного использования земельного участка и объекта капитального строительства	Описание вида разрешенного использования земельного участка	Предельные (минимальные и (или) максимальные) размеры земельных участков и предельные параметры разрешенного строительства, реконструкции объектов капитального строительства				Ограничения использования земельных участков и объектов капитального строительства, устанавливаемые в соответствии с законодательством Российской Федерации	Иное
			Предельные (минимальные и (или) максимальные) размеры земельных участков, в том числе их площадь*	Минимальные отступы от границ земельных участков в целях определения мест допустимого размещения зданий, строений, сооружений, за пределами которых запрещено строительство зданий, строений, сооружений объекта	Предельная этажность или предельная высота зданий, строений	Максимальный процент застройки в границах земельного участка, определяемый как отношение суммарной площади земельного участка, которая может быть застроена, ко всей площади земельного участка		
1	2	3	4	5	6	7	8	9
1.	Среднеэтажная жилая застройка (код 2.5)	Размещение многоквартирных домов этажностью не выше восьми этажей; благоустройство и озеленение;	В соответствии с местными нормативами градостроительного проектирования городского поселения Советский	5 м от красной линии дороги; 3 м от красной линии проезда; Минимальное расстояние между	8	20%	Не допускается размещение объектов, для которых требуется установление санитарно-защитных	Предприятия обслуживания, основных и вспомогательных видов разрешенного вида использования,
		размещение подземных гаражей и автостоянок; обустройство спортивных и детских площадок для отдыха; размещение объектов обслуживания жилой застройки во встроенных, пристроенных и встроенно-пристроенных помещениях многоквартирного дома, если общая площадь таких помещений в многоквартирном доме не составляет более 20% общей площади помещений дома		длинными сторонами жилых зданий высотой: 5-8 этажей – 25 м; торцами таких зданий с окнами из жилых комнат – 15 м; Минимальная глубина участка (п – ширина жилой секции) – 10,5+п; Минимальные разрывы между стенами зданий без окон из жилых комнат – 10 м. В условиях реконструкции допускается размещать жилой дом по линии сложившейся застройки.			зон и деятельность которых оказывает вредное воздействие на окружающую среду (шум, вибрация, магнитные поля, радиационное воздействие, загрязнение почв, воздуха, воды и иные вредные воздействия). Обеспечение безопасных условий проживания при эксплуатации многоквартирного жилого здания в соответствии с разделом 6 Свода Правил СП 372.1325800.2018 «Здания жилые многоквартирные. Правила эксплуатации» Порядок оценки качества ремонтных работ при приемке многоквартирных жилых зданий после текущего ремонта в соответствии с Приложением А Свода Правил СП 372.1325800.2018 «Здания жилые многоквартирные. Правила эксплуатации»	
2.	Обслуживание жилой застройки (код 2.7)	Размещение объектов капитального строительства, размещение которых предусмотрено видами	В соответствии с местными нормативами градостроительного проектирования городского поселения	5 м от красной линии дороги; 3 м от красной линии проезда. В условиях	4	40%	Не допускается размещение объектов, для которых требуется установление	

		разрешенного использования с кодами 3.1, 3.2, 3.3, 3.4, 3.4.1, 3.5.1, 3.6, 3.7, 3.10.1, 4.1, 4.3, 4.4, 4.6, 5.1.2, 5.1.3, если их размещение необходимо для обслуживания жилой застройки, а также связано с проживанием граждан, не причиняет вреда окружающей среде и санитарному благополучию, не нарушает права жителей, не требует установления санитарной зоны	Советский	реконструкции допускается размещать жилой дом по линии сложившейся застройки.			санитарно-защитных зон и деятельность которых оказывает вредное воздействие на окружающую среду (шум, вибрация, магнитные поля, радиационное воздействие, загрязнение почв, воздуха, воды и иные вредные воздействия).	
3.	Хранение автотранспорта (код 2.7.1)	Размещение отдельно стоящих и пристроенных гаражей, в том числе подземных, предназначенных для хранения автотранспорта, в том числе с разделением на машино-места, за исключением гаражей, размещение которых предусмотрено содержанием видов разрешенного использования с кодами 2.7.2, 4.9	не менее 30 кв. м на 1 машино-место для гаражей; не менее 25 кв. м на 1 машино-место для открытых наземных стоянок	от границ земельных участков: - 1 м; - 0 м в случае размещения на смежном участке пристроенного здания.	4	75%		
4.	Размещение гаражей для собственных нужд (код 2.7.2)	Размещение для собственных нужд отдельно стоящих гаражей и (или) гаражей, блокированных общими стенами с другими гаражами в одном ряду, имеющих	Размер земельного участка под 1 гараж – не более 50 кв.м.	5 м от красной линии дороги; Минимальное расстояние от границы земельного участка при блокированных общими стенами с другими гаражами – 0	1	100 %	Не допускается размещение объектов, для которых требуется установление санитарно-защитных зон и деятельность которых оказывает вредное воздействие	Сточные воды и снег с крыши не должны попадать на чужой земельный участок.

		общие с ними крышу, фундамент и коммуникации		м; со стороны иных смежных земельных участков – 1 м.			на окружающую среду (шум, вибрация, магнитные поля, радиационное воздействие, загрязнение почв, воздуха, воды и иные вредные воздействия)	
5.	Коммунальное обслуживание (код 3.1)	Размещение зданий и сооружений в целях обеспечения физических и юридических лиц коммунальными услугами. Содержание данного вида разрешенного использования включает в себя содержание видов разрешенного использования с кодами 3.1.1 - 3.1.2	В соответствии с местными нормативами градостроительного проектирования городского поселения Советский	5 м от красной линии дороги; 3 м от красной линии проезда; Минимальный отступ от границ земельного участка 1м.	3	60%	Не допускается размещение объектов, для которых требуется установление санитарно-защитных зон и деятельность которых оказывают вредное воздействие на окружающую среду (шум, вибрация, магнитные поля, радиационное воздействие, загрязнение почв, воздуха, воды и иные вредные воздействия).	
6.	Административные здания организаций, обеспечивающих предоставление коммунальных услуг (код 3.1.2)	Размещение зданий, предназначенных для приема физических и юридических лиц в связи с предоставлением им коммунальных услуг	В соответствии с местными нормативами градостроительного проектирования городского поселения Советский	5 м от красной линии дороги; 3 м от красной линии проезда. Для застроенных земельных участков при реконструкции объектов допускается размещать объект по сложившейся линии застройки.	2	50%		Возможно размещение на первых этажах или в пристроенных помещениях малоэтажных многоквартирных жилых домах.

7.	Дома социального обслуживания (код 3.2.1)	Размещение зданий, предназначенных для размещения домов престарелых, домов ребенка, детских домов, пунктов ночлега для бездомных граждан; размещение объектов капитального строительства для временного размещения вынужденных переселенцев, лиц, признанных беженцами	В соответствии с местными нормативами градостроительного проектирования городского поселения Советский	5 м от красной линии дороги; 3 м от красной линии проезда. Для застроенных земельных участков при реконструкции объектов допускается размещать объект по сложившейся линии застройки.	3	40%		Высота ограждения не более 1,5 м, на земельных участках расположенных на перекрестках улиц в зоне треугольника видимости -0,5 м. Ограждения со стороны улиц должны быть единообразными как минимум на протяжении одного квартала с обеих сторон улиц.
8.	Оказание социальной помощи населению (код 3.2.2)	Размещение зданий, предназначенных для служб психологической и бесплатной юридической помощи, социальных, пенсионных и иных служб (службы занятости населения, пункты питания маломобильных граждан), в которых осуществляется прием граждан по вопросам оказания социальной помощи и назначения социальных или пенсионных выплат, а также для размещения общественных некоммерческих организаций; некоммерческих фондов, благотворительных организаций, клубов по интересам	В соответствии с местными нормативами градостроительного проектирования городского поселения Советский	5 м от красной линии дороги; 3 м от красной линии проезда. Для застроенных земельных участков при реконструкции объектов допускается размещать объект по сложившейся линии застройки.	2	50%		Возможно размещение на первых этажах или в пристроенных помещениях многоквартирных жилых домах.
9.	Дошкольное, начальное	Размещение объектов	Детское дошкольное	25 м от красной	3	30%		Минимальный
	и среднее общее образование (код 3.5.1)	капитального строительства, предназначенных для просвещения, дошкольного, начального и среднего общего образования (детские ясли, детские сады, школы, лицеи, гимназии, художественные, музыкальные школы, образовательные кружки и иные организации, осуществляющие деятельность по воспитанию, образованию и просвещению), в том числе зданий, спортивных сооружений, предназначенных для занятия обучающихся физической культурой и спортом	учреждение общего типа: при мощности организаций: до 100 мест – 40 кв.м /место свыше 100 мест – 35 кв.м /место Размер групповой площадки, кв.м/1 место, не менее: для детей ясельного возраста – 7,5 для детей дошкольного возраста – 9,0. Начальное и среднее общее образование: при вместимости организации от 40 до 400 – 50 м/учащегося; от 400 до 500 – 60; от 500 до 600 – 50; от 600 до 800 – 40; от 800 до 1100 – 33; от 1100 до 1500 – 21	линии дороги; 25 м от красной линии проезда; 20 м от границ собственного земельного участка.				процент озеленения территории - 50%; Территория участка огораживается забором - высотой от 1,6 м.
10.	Связь (код 6.8)	Размещение объектов связи, радиовещания, телевидения, включая воздушные радиорелейные, надземные и подземные кабельные линии связи, линии радиотелефонии, антенные поля, усилительные пункты на кабельных линиях связи, инфраструктуру спутниковой связи и телерадиовещания, за исключением объектов связи, размещение которых предусмотрено	Не нормируется	5 м от красной линии дороги; 3 м от красной линии проезда; 3 м от границ собственного земельного участка.	-	50%		

		содержанием видов разрешенного использования с кодами 3.1.1, 3.2.3						
11.	Общежития (код 3.2.4)	Размещение зданий, предназначенных для размещения общежитий, предназначенных для проживания граждан на время их работы, службы или обучения, за исключением зданий, размещение которых предусмотрено содержанием вида разрешенного использования с кодом 4.7	В соответствии с местными нормативами градостроительного проектирования городского поселения Советский	5 м от красной линии дороги; 3 м от красной линии проезда. Для застроенных земельных участков при реконструкции объектов допускается размещать объект по сложившейся линии застройки.	8	40%		
12.	Парки культуры и отдыха (код 3.6.2)	Размещение парков культуры и отдыха	Минимальный размер: городских парков: Парки – 5 га; Сады – 3 га; Скверы – 0,5 га; Зоны массового кратковременного отдыха – 50 га	-	-	-		
13.	Обеспечение занятий спортом в помещениях (код 5.1.2)	Размещение спортивных клубов, спортивных залов, бассейнов, физкультурно-оздоровительных комплексов в зданиях и сооружениях	В соответствии с местными нормативами градостроительного проектирования городского поселения Советский	5 м от красной линии дороги 3 м от красной линии проезда	4	60%		
14.	Площадки для занятий спортом (код 5.1.3)	Размещение площадок для занятия спортом и физкультурой на открытом воздухе (физкультурные площадки, беговые дорожки, поля для спортивной игры)	Минимальный размер участка - 2500 м ² на 1000 чел.	5 м от красной линии дороги 3 м от красной линии проезда	-	-		
15.	Бытовое обслуживание	Размещение объектов	Минимальный размер	5 м от красной линии	2	60%		Возможно

	(код 3.3)	капитального строительства, предназначенных для оказания населению или организациям бытовых услуг (мастерские мелкого ремонта, ателье, бани, парикмахерские, прачечные, химчистки, похоронные бюро)	участка - 0,03–0,1 га	дороги; 3 м от красной линии проезда. Для застроенных земельных участков при реконструкции объектов допускается размещать объект по сложившейся линии застройки.				размещение на первых этажах или в пристроенных помещениях малоэтажных многоквартирных жилых домах.
16.	Улично-дорожная сеть (код 12.0.1)	Размещение объектов улично-дорожной сети: автомобильных дорог, трамвайных путей и пешеходных тротуаров в границах населенных пунктов, пешеходных переходов, бульваров, площадей, проездов, велодорожек и объектов велотранспортной и инженерной инфраструктуры; размещение придорожных стоянок (парковок) транспортных средств в границах городских улиц и дорог, за исключением предусмотренных видами разрешенного использования с кодами 2.7.1, 4.9, 7.2.3, а также некапитальных сооружений, предназначенных для охраны транспортных средств	В соответствии с местными нормативами градостроительного проектирования городского поселения Советский	-	-	-		
17.	Благоустройство территории (код 12.0.2)	Размещение декоративных, технических,	В соответствии с местными нормативами градостроительного	-	-	-		

		планировочных, конструктивных устройств, элементов озеленения, различных видов оборудования и оформления, малых архитектурных форм, некапитальных нестационарных строений и сооружений, информационных щитов и указателей, применяемых как составные части благоустройства территории, общественных туалетов	проектирования городского поселения Советский					
18.	Объекты торговли (торговые центры, торгово-развлекательные центры (комплексы) (код 4.2)	Размещение объектов капитального строительства, общей площадью свыше 5000 кв. м с целью размещения одной или нескольких организаций, осуществляющих продажу товаров, и (или) оказание услуг в соответствии с содержанием видов разрешенного использования с кодами 4.5, 4.6, 4.8 - 4.8.2; размещение гаражей и (или) стоянок для автомобилей сотрудников и посетителей торгового центра	В соответствии с местными нормативами градостроительного проектирования городского поселения Советский	5 м от красной линии дороги; 3 м от красной линии проезда. Для застроенных земельных участков при реконструкции объектов допускается размещать объект по сложившейся линии застройки.	6	60%		

Таблица 8. Условно разрешенные виды использования зоны среднеэтажной жилой застройки (ЖЗ).

№	Виды разрешенного	Описание вида	Предельные (минимальные и (или) максимальные) размеры земельных участков и	Ограничения	Иное			
п/п	использования земельного участка и объекта капитального строительства	разрешенного использования земельного участка	предельные параметры разрешенного строительства, реконструкции объектов капитального строительства			использования земельных участков и объектов капитального строительства, устанавливаемые в соответствии с законодательством Российской Федерации		
			Предельные (минимальные и (или) максимальные) размеры земельных участков, в том числе их площадь*	Минимальные отступы от границ земельных участков в целях определения мест допустимого размещения зданий, строений, сооружений, за пределами которых запрещено строительство зданий, строений, сооружений объекта	Предельная этажность или предельная высота зданий, строений	Максимальный процент застройки в границах земельного участка, определяемый как отношение суммарной площади земельного участка, которая может быть застроена, ко всей площади земельного участка		
1	2	3	4	5	6	7	8	9
1.	Малоэтажная многоквартирная жилая застройка (код 2.1.1)	Размещение малоэтажных многоквартирных домов (многоквартирные дома высотой до 4 этажей, включая мансардный); обустройство спортивных и детских площадок, площадок для отдыха; размещение объектов обслуживания жилой застройки во встроенных, пристроенных и встроено-пристроенных помещениях малоэтажного многоквартирного дома, если общая площадь таких помещений в малоэтажном многоквартирном доме не составляет более 15% общей площади помещений дома	Минимальный размер земельного участка: - 30 кв.м на одну квартиру (без площади застройки дома.	5 м от красной линии дороги; 3 м от красной линии проезда; Минимальное расстояние от окон жилых зданий до площадок: для игр детей – 12 м; для отдыха взрослых – 10 м; для занятий физкультурой – 10-40 м; для хозяйственных целей – 20 м; для выгула собак – 40 м. Минимальное расстояние между длинными сторонами жилых зданий высотой: 2-3 этажа – 15 м; 4 этажа – 20 м; 2-4 этажа и торцами таких зданий с окнами из жилых комнат – 10 м; Минимальная глубина участка (n - ширина жилой секции) – 10,5+п; Минимальная глубина	4	50%		Предприятия обслуживания, основных видов разрешенного вида использования, размещаются на первых этажах, выходящих на улицы жилых домов, или пристраиваются к ним при условии, что нагрузка предприятий и вход для посетителей располагаются со стороны улицы. Обеспечение безопасных условий проживания при эксплуатации многоквартирного жилого здания в соответствии с разделом 6 Свода Правил СП 372.1325800.2018 «Здания жилые многоквартирные. Правила

				заднего двора (для 2-3 этажных зданий и 2,5 м дополнительно для 4 – этажных зданий) – 7,5 м; Минимальная ширина бокового двора (для 2-3 этажных зданий и 0,5 м дополнительно для 4 – этажных зданий) – 4 м; Минимальная суммарная ширина боковых дворов – 8м; Минимальные разрывы между стенами зданий без окон из жилых комнат – 6 м. В условиях реконструкции допускается размещать жилой дом по линии сложившейся застройки.				эксплуатации» Порядок оценки качества ремонтных работ при приемке многоквартирных жилых зданий после текущего ремонта в соответствии с Приложением А Свода Правил СП 372.1325800.2018 «Здания жилые многоквартирные. Правила эксплуатации»
2.	Для индивидуального жилищного строительства (код 2.1)	Размещение жилого дома (отдельно стоящего здания) количеством надземных этажей не более чем три, высотой не более двадцати метров, которое состоит из комнат и помещений вспомогательного использования, предназначенных для удовлетворения гражданами бытовых и иных нужд, связанных с их проживанием в таком здании, не предназначенного для раздела на самостоятельные объекты недвижимости); выращивание сельскохозяйственных культур;	600/1500 кв. м на свободных от застройки территориях, в т.ч. резервных 400/(не установлено) кв. м на территории со сложившейся застройкой	5 м от красной линии дороги; 3 м от красной линии проезда; 3 м от границ своего земельного участка; расстояния между основными строениями (жилыми домами) равны или превышают 6 м, а расстояния между вспомогательными строениями (хозяйственными, постройками, гаражами и прочими) равны или превышают 2 м (допускается также блокирование вспомогательных строений по границам земельных участков при	3	45%		Высота ограждения не более 1,5 м, на земельных участках расположенных на перекрестках улиц в зоне треугольника видимости -0,5 м. Ограждения со стороны улиц должны быть единообразными как минимум на протяжении одного квартала с обеих сторон улиц. Размещение бань, саун допускается при условии канализования стоков. Вспомогательные строения на
		размещение гаражей для собственных нужд и хозяйственных построек		условии устройства брандамаурных стен). 1 м от своих хозяйственных и прочих строений; 4 м от своих построек для содержания скота и птицы; 3 м от индивидуального жилого дома на соседнем участке; 4 м от постройки на соседнем участке для содержания скота и птицы; 1 м от других построек на соседнем участке (баня, гараж и др.). В условиях сложившейся застройки допускается размещение объектов капитального строительства по линии сложившейся застройки с отступом от красной линии менее 5 м Иные отступы от границы земельного участка устанавливаются в соответствии со Сводом правил СП 42.13330.2016 «СНиП 2.07.01-89*. Градостроительство. Планировка и застройка городских и сельских поселений»				земельных участках размещать со стороны улиц не допускается.
3.	Гостиничное обслуживание (код 4.7)	Размещение гостиниц	При вместимости, мест: 25-100– 55 кв.м/1 место 100-500– 30 кв.м/1 место 500-1000– 20 кв.м/1	5 м от красной линии дороги; 3 м от красной линии проезда; 3 м от границ собственного	4	50%		

			место 1000-2000 – 15 кв.м/1 место	земельного участка. Для застроенных земельных участков при реконструкции объектов допускается размещать объект по сложившейся линии застройки.				
4.	Амбулаторно поликлиническое обслуживание (код 3.4.1)	Размещение объектов капитального строительства, предназначенных для оказания гражданам амбулаторно- поликлинической медицинской помощи (поликлиники, фельдшерские пункты, пункты здравоохранения, центры матери и ребенка, диагностические центры, молочные кухни, станции донорства крови, клинические лаборатории)	На 100 посещений/ смена – 0,1 га, но не менее 0,3 га для отдельно стоящего здания	5 м от красной линии дороги; 3 м от красной линии проезда; 3 м от границ собственного земельного участка. Для застроенных земельных участков при реконструкции объектов допускается размещать объект по сложившейся линии застройки.	4	40%		Возможно размещение на первых этажах или в пристроенных помещениях многоквартирных жилых домах.
5.	Амбулаторное ветеринарное обслуживание (код 3.10.1)	Размещение объектов капитального строительства, предназначенных для оказания ветеринарных услуг без содержания животных	В соответствии с местными нормативами градостроительного проектирования городского поселения Советский.	5 м от красной линии дороги; 3 м от красной линии проезда; 3 м от границ своего земельного участка. Для застроенных земельных участков при реконструкции объектов допускается размещать объект по сложившейся линии застройки.	2	40%		Возможно размещение на первых этажах или в пристроенных помещениях малоэтажных многоквартирных жилых домах.
6.	Банковская и страховая деятельность (код 4.5)	Размещение объектов капитального строительства, предназначенных для размещения организаций, оказывающих банковские и страховые услуги	Минимальный размер участка - 0,2 - 0,5 га	5 м от красной линии дороги; 3 м от красной линии проезда; 3 м от границ собственного земельного участка.	3	50%		Возможно размещение на первых этажах или в пристроенных помещениях малоэтажных многоквартирных жилых домах.
7.	Деловое управление	Размещение объектов	В соответствии с	5 м от красной линии	4	50%		

	(код 4.1)	капитального строительства с целью: размещения объектов управленческой деятельности, не связанной с государственным или муниципальным управлением и оказанием услуг, а также с целью обеспечения совершения сделок, не требующих передачи товара в момент их совершения между организациями, в том числе биржевая деятельность (за исключением банковской и страховой деятельности)	местными нормативами градостроительного проектирования городского поселения Советский	дороги; 3 м от красной линии проезда; 3 м от границ собственного земельного участка. Для застроенных земельных участков при реконструкции объектов допускается размещать объект по сложившейся линии застройки.				
8.	Магазины (код 4.4)	Размещение объектов капитального строительства, предназначенных для продажи товаров, торговая площадь которых составляет до 5000 кв. м	Минимальный размер участка - 0,02–0,08 на 100 кв. м торговой площади	5 м от красной линии дороги; 3 м от красной линии проезда. Для застроенных земельных участков при реконструкции объектов допускается размещать объект по сложившейся линии застройки.	2	50%		
9.	Общественное питание (код 4.6)	Размещение объектов капитального строительства в целях устройства мест общественного питания (рестораны, кафе, столовые, закусочные, бары)	Минимальный размер участка - 0,1–0,2 га на объект	5 м от красной линии дороги; 3 м от красной линии проезда. Для застроенных земельных участков при реконструкции объектов допускается размещать объект по сложившейся линии застройки.	3	60%		Возможно размещение на первых этажах или в пристроенных помещениях многоквартирных жилых домах.

Таблица 9. Вспомогательные виды разрешенного использования зоны среднетажной жилой застройки (ЖЗ).

№ п/п	Виды разрешенного использования	Описание вида разрешенного	Предельные (минимальные и (или) максимальные) размеры земельных участков и предельные параметры разрешенного строительства, реконструкции объектов	Ограничения использования	Иное
----------	------------------------------------	-------------------------------	---	------------------------------	------

1	2	3	капитального строительства				8	9
			4	5	6	7		
	земельного участка и объекта капитального строительства	использования земельного участка	Предельные (минимальные и (или) максимальные) размеры земельных участков, в том числе их площадь*	Минимальные отступы от границ земельных участков в целях определения мест допустимого размещения зданий, строений, сооружений, за пределами которых запрещено строительство зданий, строений, сооружений объекта	Предельная этажность или предельная высота зданий, строений	Максимальный процент застройки в границах земельного участка, определяемый как отношение суммарной площади земельного участка, которая может быть застроена, ко всей площади земельного участка	земельных участков и объектов капитального строительства, устанавливаемые в соответствии с законодательством Российской Федерации	
1	(код 2.5)	Вспомогательные объекты	-	-	-	-	-	-
2	(код 2.7)	Вспомогательные объекты	-	-	-	-	-	-
3	(код 2.7.1)	Вспомогательные объекты	-	-	-	-	-	-
4	(код 2.7.2)	Вспомогательные объекты	-	-	-	-	-	-
5	(код 3.1)	Вспомогательные объекты	-	-	-	-	-	-
6	(код 3.1.2)	Вспомогательные объекты	-	-	-	-	-	-
7	(код 3.2.1)	Вспомогательные объекты	-	-	-	-	-	-
8	(код 3.2.2)	Вспомогательные объекты	-	-	-	-	-	-
9	(код 3.5.1)	Вспомогательные объекты	-	-	-	-	-	-
10	(код 6.8)	Вспомогательные объекты	-	-	-	-	-	-
11	(код 3.2.4)	Вспомогательные объекты	-	-	-	-	-	-
12	(код 3.6.2)	Вспомогательные объекты	-	-	-	-	-	-
13	(код 5.1.2)	Вспомогательные объекты	-	-	-	-	-	-
14	(код 5.1.3)	Вспомогательные объекты	-	-	-	-	-	-

15	(код 3.3)	Вспомогательные объекты	-	-	-	-	-	-
16	(код 12.0.1)	Вспомогательные объекты	-	-	-	-	-	-
17	(код 12.0.2)	Вспомогательные объекты	-	-	-	-	-	-
18	(код 4.2)	Вспомогательные объекты	-	-	-	-	-	-

* За исключением земельных участков, площадь которых была определена посредством ранее возникшего права при документальном их подтверждении.

Минимальное количество машино-мест для хранения индивидуального автотранспорта на территории земельных участков среднеэтажных домов – 1 машино-место на 1 квартиру.

В случае если земельный участок или объект капитального строительства находится в границах зоны с особыми условиями использования территорий, на них устанавливаются ограничения использования в соответствии с законодательством Российской Федерации.

В границах зоны среднеэтажной жилой застройки (ЖЗ) частично или полностью расположены зоны с особыми условиями использования территории:

Приаэродромная территория аэродрома Советский (реестровый номер 86:00-6.365);

Охранная зона объекта электросетевого хозяйства «Наружные сети электроснабжения 10 кВ, ЦРП-10 кВ г.Советский. Часть III ЛЭП -10 кВ ПС «Картопля» (реестровый номер 86:09-6.1018);

Охранная зона объекта электросетевого хозяйства «Наружные сети электроснабжения 10 кВ, ЦРП-10 кВ г. Советский. Часть 1 ЛЭП 10/0,4 кВ « (реестровый номер 86:09-6.1035);

Охранная зона объекта электросетевого хозяйства «Электросетевой комплекс» (реестровый номер 86:09-6.1110).

Статья 13. Общественно-деловые зоны.

Общественно-деловые зоны предназначены для размещения объектов здравоохранения, культуры, торговли, общественного питания, социального и коммунально-бытового назначения, предпринимательской деятельности, объектов среднего профессионального и высшего образования, административных, научно-исследовательских учреждений, культовых зданий, стоянок автомобильного транспорта, объектов делового, финансового назначения, иных объектов, связанных с обеспечением жизнедеятельности граждан.

13.1. Зона делового, общественного и коммерческого назначения (ОД1).

Таблица 10. Основные виды разрешенного использования зоны делового, общественного и коммерческого назначения (ОД1).

№ п/п	Виды разрешенного использования земельного участка и объекта капитального строительства	Описание вида разрешенного использования земельного участка	Предельные (минимальные и (или) максимальные) размеры земельных участков и предельные параметры разрешенного строительства, реконструкции объектов капитального строительства				Ограничения использования земельных участков и объектов капитального строительства, устанавливаемые в соответствии с законодательством Российской Федерации	Иное
			Предельные (минимальные и (или) максимальные) размеры земельных участков, в том числе их площадь*	Минимальные отступы от границ земельных участков в целях определения мест допустимого размещения зданий, строений, сооружений, за пределами которых запрещено строительство зданий, строений, сооружений объекта	Предельная этажность или предельная высота зданий, строений	Максимальный процент застройки в границах земельного участка, определяемый как отношение суммарной площади земельного участка, которая может быть застроена, ко всей площади земельного участка		
1	2	3	4	5	6	7	8	9
1.	Объекты культурно-досуговой деятельности (код 3.6.1)	Размещение зданий, предназначенных для размещения музеев, выставочных залов, художественных галерей, домов культуры, библиотек, кинотеатров и кинозалов, театров, филармоний, концертных залов, планетариев	В соответствии с местными нормативами градостроительного проектирования городского поселения Советский	10 м от красной линии дороги; 10 м от красной линии проезда; 3 м от границ собственного земельного участка. Для застроенных земельных участков при реконструкции объектов допускается размещать объект по сложившейся линии застройки.	4	60%		Размещение, вместимость и размеры земельных участков планетариев, выставочных залов и музеев определяются заданием на проектирование.
2.	Государственное управление (код 3.8.1)	Размещение зданий, предназначенных для размещения	В соответствии с местными нормативами	5 м от красной линии дороги; 3 м от красной линии	4	50%		

		государственных органов, государственного пенсионного фонда, органов местного самоуправления, судов, а также организаций, непосредственно обеспечивающих их деятельность или оказывающих государственные и (или) муниципальные услуги	градостроительного проектирования городского поселения Советский	проезда. Для застроенных земельных участков при реконструкции объектов допускается размещать объект по сложившейся линии застройки.				
3.	Бытовое обслуживание (код 3.3)	Размещение объектов капитального строительства, предназначенных для оказания населению или организациям бытовых услуг (мастерские мелкого ремонта, ателье, бани, парикмахерские, прачечные, химчистки, похоронные бюро)	Минимальный размер участка - 0,03–0,1 га	5 м от красной линии дороги; 3 м от красной линии проезда. Для застроенных земельных участков при реконструкции объектов допускается размещать объект по сложившейся линии застройки.	3	60%		Возможно размещение на первых этажах или в пристроенных помещениях малоэтажных многоквартирных жилых домах.
4.	Связь (код 6.8)	Размещение объектов связи, радиовещания, телевидения, включая воздушные радиорелейные, надземные и подземные кабельные линии связи, линии радиодиффракции, антенные поля, усилительные пункты на кабельных линиях связи, инфраструктуру спутниковой связи и телерадиовещания, за исключением объектов связи, размещение которых предусмотрено содержанием видов разрешенного использования с кодами 3.1.1, 3.2.3	Не нормируется	5 м от красной линии дороги; 3 м от красной линии проезда; 3 м от границ собственного земельного участка.	-	50%		

5.	Амбулаторно-поликлиническое обслуживание (код 3.4.1)	Размещение объектов капитального строительства, предназначенных для оказания гражданам амбулаторно-поликлинической медицинской помощи (поликлиники, фельдшерские пункты, пункты здравоохранения, центры матери и ребенка, диагностические центры, молочные кухни, станции донорства крови, клинические лаборатории)	На 100 посещений/смена – 0,1 га, но не менее 0,3 га для отдельно стоящего здания	5 м от красной линии дороги; 3 м от красной линии проезда; 3 м от границ собственного земельного участка. Для застроенных земельных участков при реконструкции объектов допускается размещать объект по сложившейся линии застройки.	3	50%		Возможно размещение на первых этажах или в пристроенных помещениях малоэтажных многоквартирных жилых домах.
6.	Деловое управление (код 4.1)	Размещение объектов капитального строительства с целью: размещения объектов управленческой деятельности, не связанной с государственным или муниципальным управлением и оказанием услуг, а также с целью обеспечения совершения сделок, не требующих передачи товара в момент их совершения между организациями, в том числе биржевая деятельность (за исключением банковской и страховой деятельности)	В соответствии с местными нормативами градостроительного проектирования городского поселения Советский	5 м от красной линии дороги; 3 м от красной линии проезда; 3 м от границ собственного земельного участка. Для застроенных земельных участков при реконструкции объектов допускается размещать объект по сложившейся линии застройки.	4	50%		
7.	Объекты торговли (торговые центры, торгово-развлекательные центры (комплексы) (код 4.2)	Размещение объектов капитального строительства, общей площадью свыше 5000 кв. м с целью размещения одной или нескольких организаций, осуществляющих продажу	В соответствии с местными нормативами градостроительного проектирования городского поселения Советский	5 м от красной линии дороги; 3 м от красной линии проезда. Для застроенных земельных участков при реконструкции объектов допускается размещать	4	60%		

		товаров, и (или) оказание услуг в соответствии с содержанием видов разрешенного использования с кодами 4.5, 4.6, 4.8 - 4.8.2; размещение гаражей и (или) стоянок для автомобилей сотрудников и посетителей торгового центра		объект по сложившейся линии застройки.				
8.	Рынки (код 4.3)	Размещение объектов капитального строительства, сооружений, предназначенных для организации постоянной или временной торговли (ярмарка, рынок, базар), с учетом того, что каждое из торговых мест не располагает торговой площадью более 200 кв. м; размещение гаражей и (или) стоянок для автомобилей сотрудников и посетителей рынка	Минимальный размер участка - 24 кв.м - на 1000 чел.	5 м от красной линии дороги; 3 м от красной линии проезда; 3 м от границ собственного земельного участка.	2	50%	Не допускается размещение объектов, для которых требуется установление санитарно-защитных зон и деятельность которых оказывают вредное воздействие на окружающую среду (шум, вибрация, магнитные поля, радиационное воздействие, загрязнение почв, воздуха, воды и иные вредные воздействия).	Для рыночного комплекса на одно торговое место следует принимать 6 м ² торговой площади.
9.	Магазины (код 4.4)	Размещение объектов капитального строительства, предназначенных для продажи товаров, торговая площадь которых составляет до 5000 кв. м	Минимальный размер участка - 0,02-0,08 га на 100 кв. м торговой площади	5 м от красной линии дороги; 3 м от красной линии проезда. Для застроенных земельных участков при реконструкции объектов допускается размещать объект по сложившейся линии застройки.	3	50%	В площади участка необходимо учитывать погрузо-разгрузочные места, а также парковочные места личного автомобильного транспорта, рассчитанные в соответствии с МНТП.	Возможно размещение на первых этажах или в пристроенных помещениях малоэтажных многоквартирных жилых домах.
10.	Банковская и страховая деятельность (код 4.5)	Размещение объектов капитального строительства, предназначенных для размещения организаций,	Минимальный размер участка - 0,2 - 0,5 га	5 м от красной линии дороги; 3 м от красной линии проезда; 3 м от границ	3	50%		Возможно размещение на первых этажах или в пристроенных помещениях

		оказывающих банковские и страховые услуги		собственного земельного участка.				малоэтажных многоквартирных жилых домах
11.	Общественное питание (код 4.6)	Размещение объектов капитального строительства в целях общественного питания (рестораны, кафе, столовые, закусочные, бары)	Минимальный размер участка - 0,1-0,2 га на объект	5 м от красной линии дороги; 5 м от красной линии проезда; 3 м от границ собственного земельного участка. Для застроенных земельных участков при реконструкции объектов допускается размещать объект по сложившейся линии застройки.	3	50%		Возможно размещение на первых этажах или в пристроенных помещениях малоэтажных многоквартирных жилых домах.
12.	Гостиничное обслуживание (код 4.7)	Размещение гостиниц	При вместимости, мест: 25-100– 55 кв.м/1 место 100-500– 30 кв.м/1 место 500-1000– 20 кв.м/1 место 1000-2000– 15 кв.м/1 место	5 м от красной линии дороги; 3 м от красной линии проезда; 3 м от границ собственного земельного участка. Для застроенных земельных участков при реконструкции объектов допускается размещать объект по сложившейся линии застройки.	4	50%		
13.	Развлекательные мероприятия (код 4.8.1)	Размещение зданий и сооружений, предназначенных для организации развлекательных мероприятий, путешествий, для размещения дискотек и танцевальных площадок, ночных клубов, аквапарков, боулинга, аттракционов и т.п., игровых автоматов (кроме игрового оборудования, используемого для	В соответствии с местными нормативами градостроительного проектирования городского поселения Советский	5 м от красной линии дороги; 3 м от красной линии проезда; 3 м от границ собственного земельного участка. Для застроенных земельных участков при реконструкции объектов допускается размещать объект по сложившейся линии застройки.	4	60%		

		проведения азартных игр), игровых площадок						
14.	Религиозное использование (код 3.7)	Размещение зданий и сооружений религиозного использования. Содержание данного вида разрешенного использования включает в себя содержание видов разрешенного использования с кодами 3.7.1 - 3.7.2	В соответствии с местными нормативами градостроительного проектирования городского поселения Советский	5 м от красной линии дороги; 5 м от красной линии проезда; 1 м от границы собственного земельного участка. Для застроенных земельных участков при реконструкции объектов допускается размещать объект по сложившейся линии застройки.	3	60%		
15.	Амбулаторное ветеринарное обслуживание (код 3.10.1)	Размещение объектов капитального строительства, предназначенных для оказания ветеринарных услуг без содержания животных	В соответствии с местными нормативами градостроительного проектирования городского поселения Советский	3 м от красной линии дороги; 3 м от красной линии проезда; 3 м от границ собственного земельного участка. Для застроенных земельных участков при реконструкции объектов допускается размещать объект по сложившейся линии застройки.	2	50%		Возможно размещение на первых этажах или в пристроенных помещениях малоэтажных многоквартирных жилых домах.
16.	Обеспечение деятельности по исполнению наказаний (код 8.4)	Размещение объектов капитального строительства для создания мест лишения свободы (следственные изоляторы, тюрьмы, поселения)	В соответствии с местными нормативами градостроительного проектирования городского поселения Советский	5 м от красной линии дороги; 5 м от красной линии проезда				
17.	Улично-дорожная сеть (код 12.0.1)	Размещение объектов улично-дорожной сети: автомобильных дорог, трамвайных путей и пешеходных тротуаров в границах населенных пунктов, пешеходных переходов, бульваров, площадей, проездов,	В соответствии с местными нормативами градостроительного проектирования городского поселения Советский	-	-	-		

		велодорожек и объектов велотранспортной и инженерной инфраструктуры; размещение придорожных стоянок (парковок) транспортных средств в границах городских улиц и дорог, за исключением предусмотренных видами разрешенного использования с кодами 2.7.1, 4.9, 7.2.3, а также некапитальных сооружений, предназначенных для охраны транспортных средств						
18.	Благоустройство территории (код 12.0.2)	Размещение декоративных, технических, планировочных, конструктивных устройств, элементов озеленения, различных видов оборудования и оформления, малых архитектурных форм, некапитальных нестационарных строений и сооружений, информационных щитов и указателей, применяемых как составные части благоустройства территории, общественных туалетов	В соответствии с местными нормативами градостроительного проектирования городского поселения Советский	-	-	-		
19.	Коммунальное обслуживание (код 3.1)	Размещение зданий и сооружений в целях обеспечения физических и юридических лиц коммунальными услугами. Содержание данного вида разрешенного	В соответствии с местными нормативами градостроительного проектирования городского поселения Советский	5 м от красной линии дороги; 3 м от красной линии проезда; Минимальный отступ от границ земельного участка 1м.	3	60%	Не допускается размещение объектов, для которых требуется установление санитарно-защитных зон и деятельность которых	

		использования включает в себя содержание видов разрешенного использования с кодами 3.1.1 - 3.1.2					оказывают вредное воздействие на окружающую среду (шум, вибрация, магнитные поля, радиационное воздействие, загрязнение почв, воздуха, воды и иные вредные воздействия).	
20.	Для индивидуального жилищного строительства (код 2.1)	Размещение жилого дома (отдельно стоящего здания количеством надземных этажей не более чем три, высотой не более двадцати метров, которое состоит из комнат и помещений вспомогательного использования, предназначенных для удовлетворения гражданами бытовых и иных нужд, связанных с их проживанием в таком здании, не предназначенного для раздела на самостоятельные объекты недвижимости); выращивание сельскохозяйственных культур; размещение гаражей для собственных нужд и хозяйственных построек	600/1500 кв.м. на свободных от застройки территориях, в т.ч. резервных 400(не установлено) кв.м. на территории сложившейся застройки	5 м от красной линии дороги; 3 м от красной линии проезда; 3 м от границ своего земельного участка; расстояния между основными строениями (жилими домами) равны или превышают 6 м, а расстояния между вспомогательными строениями (хозяйственными, постройками, гаражами и прочими) равны или превышают 2 м (допускается также блокирование вспомогательных строений по границам земельных участков при условии устройства брандаурных стен). 3 м от границ своего земельного участка; 1 м от своих хозяйственных и прочих строений; 4 м от своих построек для содержания скота и птицы; 3 м от индивидуального жилого дома на	4	45%	Высота ограждения не более 1,5 м, на земельных участках расположенных на перекрестках улиц в зоне треугольника видимости -0,5 м. Ограждения со стороны улиц должны быть единообразными как минимум на протяжении одного квартала с обеих сторон улиц. Размещение бань, саун допускается при условии канализования стоков. Вспомогательные строения на земельных участках размещать со стороны улиц не допускается.	

				соседнем участке; 4 м от постройки на соседнем участке для содержания скота и птицы; 1 м от других построек на соседнем участке (баня, гараж и др.). Иные отступы от границы земельного участка устанавливаются в соответствии со Сводом правил СП 42.13330.2016 «СНиП 2.07.01-89». Градостроительство. Планировка и застройка городских и сельских поселений»				
21.	Хранение автотранспорта (код 2.7.1)	Размещение отдельно стоящих и пристроенных гаражей, в том числе подземных, предназначенных для хранения автотранспорта, в том числе с разделением на машино-места, за исключением гаражей, размещение которых предусмотрено содержанием видов разрешенного использования с кодами 2.7.2, 4.9	не менее 30 кв. м на 1 машино-место для гаражей; не менее 25 кв. м на 1 машино-место для открытых наземных стоянок	от границ земельных участков: - 1 м; - 0 м в случае размещения на смежном участке пристроенного здания.	2	75%		
22.	Размещение гаражей для собственных нужд (код 2.7.2)	Размещение для собственных нужд отдельно стоящих гаражей и (или) гаражей, блокированных общими стенами с другими гаражами в одном ряду, имеющих общие с ними крышу, фундамент и	Размер земельного участка под 1 гараж – не более 50 кв.м.	5 м от красной линии дороги; Минимальное расстояние от границы земельного участка при блокированных общими стенами с другими гаражами – 0 м; со стороны иных	1	100 %	Не допускается размещение объектов, для которых требуется установление санитарно-защитных зон и деятельность которых оказывает вредное воздействие	Сточные воды и снег с крыши не должны попадать на чужой земельный участок.
		коммуникации		смежных земельных участков – 1 м.			на окружающую среду (шум, вибрация, магнитные поля, радиационное воздействие, загрязнение почв, воздуха, воды и иные вредные воздействия)	
23.	Оказание социальной помощи населению (3.2.2)	Размещение зданий, предназначенных для служб психологической и бесплатной юридической помощи, социальных, пенсионных и иных служб (службы занятости населения, пункты питания маломощных граждан), в которых осуществляется прием граждан по вопросам оказания социальной помощи и назначения социальных или пенсионных выплат, а также для размещения общественных некоммерческих организаций; некоммерческих фондов, благотворительных организаций, клубов по интересам	В соответствии с местными нормативами градостроительного проектирования городского поселения Советский	5 м от красной линии дороги; 3 м от красной линии проезда; 3 м от границ собственного земельного участка.	3	60%		Возможно размещение на первых этажах или в пристроенных помещениях малоэтажных многоквартирных жилых домах.
24.	Общественное управление (код 3.8)	Размещение зданий, предназначенных для размещения органов и организаций общественного управления. Содержание данного вида разрешенного использования включает в себя содержание видов разрешенного использования с кодами	В соответствии с местными нормативами градостроительного проектирования городского поселения Советский	5 м от красной линии дороги; 3 м от красной линии проезда; 3 м от границ собственного земельного участка.	-	-		

25.	Общественное использование объектов капитального строительства (код 3.0)	3.8.1 - 3.8.2 Размещение объектов капитального строительства в целях обеспечения удовлетворения бытовых, социальных и духовных потребностей человека. Содержание данного вида разрешенного использования включает в себя содержание видов разрешенного использования с кодами 3.1-3.10.2	В соответствии с местными нормативами градостроительного проектирования городского поселения Советский	5 м от красной линии дороги; 5 м от красной линии проезда; 3 м от границ собственного земельного участка.	4	60%		
26.	Обеспечение занятий спортом в помещениях (код 5.1.2)	Размещение спортивных клубов, спортивных залов, бассейнов, физкультурно-оздоровительных комплексов в зданиях и сооружениях.	В соответствии с местными нормативами градостроительного проектирования городского поселения Советский	5 м от красной линии дороги; 3 м от красной линии проезда.	4	60%		

Таблица 11. Условно разрешенные виды использования зоны делового, общественного и коммерческого назначения (ОД1).

№ п/п	Виды разрешенного использования земельного участка и объекта капитального строительства	Описание вида разрешенного использования земельного участка	Предельные (минимальные и (или) максимальные) размеры земельных участков и предельные параметры разрешенного строительства, реконструкции объектов капитального строительства				Ограничения использования земельных участков и объектов капитального строительства, устанавливаемые в соответствии с законодательством Российской Федерации	Иное
			Предельные (минимальные и (или) максимальные) размеры земельных участков, в том числе их площадь*	Минимальные отступы от границ земельных участков в целях определения мест допустимого размещения зданий, строений, сооружений, за пределами которых запрещено строительство зданий, строений, сооружений объекта	Предельная этажность или предельная высота зданий, строений	Максимальный процент застройки в границах земельного участка, определяемый как отношение суммарной площади земельного участка, которая может быть застроена, ко всей площади земельного участка		
1	2	3	4	5	6	7	8	9
1	Обеспечение внутреннего правопорядка (код 8.3)	Размещение объектов капитального строительства, необходимых для подготовки и поддержания в готовности органов внутренних дел, Росгвардии и спасательных служб, в которых существует военизированная служба; размещение объектов гражданской обороны, за исключением объектов гражданской обороны, являющихся частями производственных зданий	Не нормируется	-	-			
2	Приюты для животных (код 3.10.2)	Размещение объектов капитального строительства, предназначенных для оказания ветеринарных услуг в стационаре; размещение объектов капитального строительства, предназначенных для содержания, разведения животных, не являющихся сельскохозяйственными, под надзором человека, оказания услуг по содержанию и лечению бездомных животных; размещение объектов капитального строительства, предназначенных для организации гостиниц для животных	В соответствии с местными нормативами градостроительного проектирования городского поселения Советский	5 м от красной линии дороги 3 м от красной линии проезда 3 м от границ собственного земельного участка 10 м от жилых домов.	2	40%		
3	Обеспечение дорожного отдыха (код 4.9.1.2)	Размещение зданий для предоставления гостиничных услуг в качестве дорожного сервиса (мотелей), а также размещение магазинов сопутствующей торговли, зданий для организации общественного питания в качестве объектов дорожного сервиса	В соответствии с местными нормативами градостроительного проектирования городского поселения Советский	5 м от красной линии дороги 3 м от красной линии проезда 3 м от границ собственного земельного участка 10 м от жилых домов.	2	60%		
4	Парки культуры и отдыха (код 3.6.2)	Размещение парков культуры и отдыха	Парки – 5 га; Сады – 3 га; Скверы – 0,5 га; Зоны массового кратковременного отдыха – 50 га	-	-			

5	Обеспечение спортивно-зрелищных мероприятий (код 5.1.1)	Размещение спортивно-зрелищных зданий и сооружений, имеющих специальные места для зрителей от 500 мест (стадионов, дворцов спорта, ледовых дворцов, ипподромов)	При вместимости, зрительских мест: до 200 – 3,5 га до 200-400 – 4,0 га до 400-600 – 4,5 га до 600-800 – 5,0 га до 400-1000 – 45,5 га	5 м от красной линии дороги 3 м от красной линии проезда.	4	60%		
6	Обеспечение занятий спортом в помещениях (код 5.1.2)	Размещение спортивных клубов, спортивных залов, бассейнов, физкультурно-оздоровительных комплексов в зданиях и сооружениях	В соответствии с местными нормативами градостроительного проектирования городского поселения Советский	5 м от красной линии дороги 3 м от красной линии проезда.	4	60%		

Таблица 12. Вспомогательные виды разрешенного использования зоны делового, общественного и коммерческого назначения (ОД1).

№ п/п	Виды разрешенного использования земельного участка и объекта капитального строительства	Описание вида разрешенного использования земельного участка	Предельные (минимальные и (или) максимальные) размеры земельных участков и предельные параметры разрешенного строительства, реконструкции объектов капитального строительства				Ограничения использования земельных участков и объектов капитального строительства, устанавливаемые в соответствии с законодательством Российской Федерации	Иное
			Предельные (минимальные и (или) максимальные) размеры земельных участков, в том числе их площадь*	Минимальные отступы от границ земельных участков в целях определения мест допустимого размещения зданий, строений, сооружений, за пределами которых запрещено строительство зданий, строений, сооружений объектов	Предельная этажность или предельная высота зданий, строений	Максимальный процент застройки в границах земельного участка, определяемый как отношение суммарной площади земельного участка, которая может быть застроена, ко всей площади земельного участка		
1	2	3	4	5	6	7	8	9
1	(код 3.6.1)	Вспомогательные объекты	–	–	–	–	–	–
2	(код 3.8.1)	Вспомогательные объекты	–	–	–	–	–	–
3	(код 3.3)	Вспомогательные объекты	–	–	–	–	–	–
4	(код 6.8)	Вспомогательные объекты	–	–	–	–	–	–
5	(код 3.4.1)	Вспомогательные объекты	–	–	–	–	–	–
6	(код 4.1)	Вспомогательные объекты	–	–	–	–	–	–
7	(код 4.2)	Вспомогательные объекты	–	–	–	–	–	–
8	(код 4.3)	Вспомогательные объекты	–	–	–	–	–	–
9	(код 4.4)	Вспомогательные объекты	–	–	–	–	–	–
10	(код 4.5)	Вспомогательные объекты	–	–	–	–	–	–
11	(код 4.6)	Вспомогательные объекты	–	–	–	–	–	–
12	(код 4.7)	Вспомогательные объекты	–	–	–	–	–	–
13	(код 4.8.1)	Вспомогательные объекты	–	–	–	–	–	–
14	(код 3.7)	Вспомогательные объекты	–	–	–	–	–	–
15	(код 3.10.1)	Вспомогательные объекты	–	–	–	–	–	–
16	(код 8.4)	Вспомогательные объекты	–	–	–	–	–	–
17	(код 12.0.1)	Вспомогательные объекты	–	–	–	–	–	–
18	(код 12.0.2)	Вспомогательные объекты	–	–	–	–	–	–
19	(код 3.1)	Вспомогательные объекты	–	–	–	–	–	–
20	(код 2.1)	Вспомогательные объекты	–	–	–	–	–	–
21	(код 2.7.1)	Вспомогательные объекты	–	–	–	–	–	–
22	(код 2.7.2)	Вспомогательные объекты	–	–	–	–	–	–
23	(код 3.2.2)	Вспомогательные объекты	–	–	–	–	–	–
24	(код 3.8)	Вспомогательные объекты	–	–	–	–	–	–
25	(код 3.0)	Вспомогательные объекты	–	–	–	–	–	–
26	(код 5.1.2)	Вспомогательные объекты	–	–	–	–	–	–

* За исключением земельных участков, площадь которых была определена посредством ранее возникшего права при документальном их подтверждении.

Минимальная допустимая площадь озеленения – 15% территории земельного участка.

Минимальное количество машино-мест для хранения индивидуального автотранспорта на территории земельных участков объектов культуры, обслуживающей, административной, общественной, производственной деятельности, в том числе рассчитанные на прием посетителей устанавливается в соответствии 1 машино-место на 5 работников в максимальную смену, а также 1 машино-место на 10 одновременных посетителей при их максимальном количестве.

на территории земельных участков объектов физической культуры и спорта 1 машино-место на 10 одновременных посетителей (включая зрителей) при их максимальном количестве.

на территории земельного участка больницы, объектов социального обеспечения 1 машино-место на 20 койко-мест, а также 1 машино-место на 5 работников.

Минимальное количество мест на погрузочно-разгрузочных площадках на территории земельных участков определяется из расчета одно место для объектов общей площадью от 100 квадратных метров до 1500 и плюс одно место на каждые дополнительные 1500 квадратных метров общей площади объектов.

В случае если земельный участок или объект капитального строительства находится в границах зоны с особыми условиями использования территорий, на них устанавливаются ограничения использования в соответствии с законодательством Российской Федерации.

В границах зоны делового, общественного и коммерческого назначения (ОД1) частично или полностью расположены зоны с особыми условиями использования территории:

Приаэродромная территория аэродрома Советский (реестровый номер 86:00-6.365);

Охранная зона кабельной линии связи КДП-город (ТМ 0052540), расположенной: Ханты-Мансийский автономный округ, Советский район, район аэропорта «Советский» (реестровый номер 86:09-6.864);

Охранная зона объекта электросетевого хозяйства «Наружные сети электроснабжения 10 кВ, ЦРП-10 кВ г.Советский. Часть III ЛЭП -10 кВ ПС «Картопля» (реестровый номер 86:09-6.1018);

Охранная зона объекта электросетевого хозяйства «Наружные сети электроснабжения 10 кВ, ЦРП-10 кВ г. Советский. Часть I ЛЭП 10/0,4 кВ» (реестровый номер 86:09-6.1035);

Воздушная линия эл. Снабжения (реестровый номер 86:09-6.1077);

Кабельные линии КЛ-10 кВ от ТП-2 до ТП-4 (реестровый номер 86:09-6.1084);

Охранная зона объекта электросетевого хозяйства «Электросетевой комплекс» (реестровый номер 86:09-6.1110).

13.2. Зона дошкольных, общеобразовательных организаций и организаций дополнительного образования детей (ОД2.1).

Таблица 13. Основные виды разрешенного использования зоны дошкольных, общеобразовательных организаций и организаций дополнительного образования детей (ОД2.1).

№ п/п	Виды разрешенного использования земельного участка и объекта капитального строительства	Описание вида разрешенного использования земельного участка	Предельные (минимальные и (или) максимальные) размеры земельных участков и предельные параметры разрешенного строительства, реконструкции объектов капитального строительства				Ограничения использования земельных участков и объектов капитального строительства, устанавливаемые в соответствии с законодательством Российской Федерации	Иное
			Предельные (минимальные и (или) максимальные) размеры земельных участков, в том числе их площадь*	Минимальные отступы от границ земельных участков в целях определения мест допустимого размещения зданий, строений, сооружений, за пределами которых запрещено строительство зданий, строений, сооружений объекта	Предельная этажность или предельная высота зданий, строений	Максимальный процент застройки в границах земельного участка, определяемый как отношение суммарной площади земельного участка, которая может быть застроена, ко всей площади земельного участка		
1	2	3	4	5	6	7	8	9
1	Дошкольное, начальное и среднее общее образование (код 3.5.1)	Размещение объектов капитального строительства, предназначенных для просвещения, дошкольного,	Детское дошкольное учреждение общего типа: при мощности организаций: до 100 мест – 40 кв.м	25 м от красной линии дороги; 25 м от красной линии проезда; 20 м от границ	4	30%		Минимальный процент озеленения территории - 50%;

		начального и среднего общего образования (детские ясли, детские сады, школы, лицеи, гимназии, художественные, музыкальные школы, образовательные кружки и иные организации, осуществляющие деятельность по воспитанию, образованию и просвещению), в том числе зданий, спортивных сооружений, предназначенных для занятия обучающихся физической культурой и спортом	/место свыше 100 мест – 35 кв.м /место групповой площадки, кв.м/1 место, не менее: для детей ясельного возраста – 7,5 для детей дошкольного возраста – 9,0. Начальное и среднее общее образование: при вместимости организации от 40 до 400 – 50 м/учащегося; от 400 до 500 – 60; от 500 до 600 – 50; от 600 до 800 – 40; от 800 до 1100 – 33; от 1100 до 1500 – 21	собственного земельного участка.				Территория участка огораживается забором - высотой от 1,6 м.
2	Среднее и высшее профессиональное образование (код 3.5.2)	Размещение объектов капитального строительства, предназначенных для профессионального образования и просвещения (профессиональные технические училища, колледжи, художественные, музыкальные училища, общества знаний, институты, университеты, организации по переподготовке и повышению квалификации специалистов и иные организации, осуществляющие деятельность по образованию и просвещению), в том числе зданий, спортивных сооружений, предназначенных для занятия обучающихся	При вместимости организации от 40 до 400 – 50 м/учащегося; от 400 до 500 – 60; от 500 до 600 – 50; от 600 до 800 – 40; от 800 до 1100 – 33; от 1100 до 1500 – 21	25 м от красной линии дороги; 25 м от красной линии проезда; 15 м от границ собственного земельного участка.	4	40%		

		физической культурой и спортом						
3	Улично-дорожная сеть (код 12.0.1)	Размещение объектов улично-дорожной сети: автомобильных дорог, трамвайных путей и пешеходных тротуаров в границах населенных пунктов, пешеходных переходов, бульваров, площадей, проездов, велодорожек и объектов велосипедной и инженерной инфраструктуры; размещение придорожных стоянок (парковок) транспортных средств в границах городских улиц и дорог, за исключением предусмотренных видами разрешенного использования с кодами 2.7.1, 4.9, 7.2.3, а также некапитальных сооружений, предназначенных для охраны транспортных средств	В соответствии с местными нормативами градостроительного проектирования городского поселения Советский	-	-	-		
4	Благоустройство территории (код 12.0.2)	Размещение декоративных, технических, планировочных, конструктивных устройств, элементов озеленения, различных видов оборудования и оформления, малых архитектурных форм, некапитальных нестационарных строений и сооружений, информационных щитов и указателей, применяемых как составные части	В соответствии с местными нормативами градостроительного проектирования городского поселения Советский	-	-	-		

		благоустройства территории, общественных туалетов						
5	Коммунальное обслуживание (код 3.1)	Размещение зданий и сооружений в целях обеспечения физических и юридических лиц коммунальными услугами. Содержание данного вида разрешенного использования включает в себя содержание видов разрешенного использования с кодами 3.1.1 - 3.1.2	местными нормативами градостроительного проектирования городского поселения Советский	5 м от красной линии дороги; 3 м от красной линии проезда; Минимальный отступ от границ земельного участка 1м.	3	60%	Не допускается размещение объектов, для которых требуется установление санитарно-защитных зон и деятельность которых оказывают вредное воздействие на окружающую среду (шум, вибрация, магнитные поля, радиационное воздействие, загрязнение почв, воздуха, воды и иные вредные воздействия).	
6	Хранение автотранспорта (код 2.7.1)	Размещение отдельно стоящих и пристроенных гаражей, в том числе подземных, предназначенных для хранения автотранспорта, в том числе с разделением на машино-места, за исключением гаражей, размещение которых предусмотрено содержанием видов разрешенного использования с кодами 2.7.2, 4.9	не менее 30 кв. м на 1 машино-место для гаражей; не менее 25 кв. м на 1 машино-место для открытых наземных стоянок	от границ земельных участков: - 1 м; - 0 м в случае размещения на смежном участке пристроенного здания.	2	75%		
7	Размещение гаражей для собственных нужд (код 2.7.2)	Размещение для собственных нужд отдельно стоящих гаражей и (или) гаражей, блокированных общими стенами с другими гаражами в одном ряду, имеющих общие с ними крышу, фундамент и коммуникации	Размер земельного участка под 1 гараж – не более 50 кв.м.	5 м от красной линии дороги; Минимальное расстояние от границы земельного участка при блокированных общими стенами с другими гаражами – 0 м; со стороны иных	1	100 %	Не допускается размещение объектов, для которых требуется установление санитарно-защитных зон и деятельность которых оказывает вредное воздействие на окружающую среду (шум, вибрация,	Сточные воды и снег с крыши не должны попадать на чужой земельный участок.

				смежных земельных участков – 1 м.			магнитные поля, радиационное воздействие, загрязнение почв, воздуха, воды и иные вредные воздействия)	
--	--	--	--	-----------------------------------	--	--	---	--

Таблица 14. Условно разрешенные виды использования зоны дошкольных, общеобразовательных организаций и организаций дополнительного образования детей (ОД2.1).

№ п/п	Виды разрешенного использования земельного участка и объекта капитального строительства	Описание вида разрешенного использования земельного участка	Предельные (минимальные и (или) максимальные) размеры земельных участков и предельные параметры разрешенного строительства, реконструкции объектов капитального строительства				Ограничения использования земельных участков и объектов капитального строительства, устанавливаемые в соответствии с законодательством Российской Федерации	Иное
			Предельные (минимальные и (или) максимальные) размеры земельных участков, в том числе их площадь*	Минимальные отступы от границ земельных участков в целях определения мест допустимого размещения зданий, строений, сооружений, за пределами которых запрещено строительство зданий, строений, сооружений объекта	Предельная этажность или предельная высота зданий, строений	Максимальный процент застройки в границах земельного участка, определяемый как отношение суммарной площади земельного участка, которая может быть застроена, ко всей площади земельного участка		
1	2	3	4	5	6	7	8	9
Не установлены								

Таблица 15. Вспомогательные виды разрешенного использования зоны дошкольных, общеобразовательных организаций и организаций дополнительного образования детей (ОД2.1).

№ п/п	Виды разрешенного использования земельного участка и объекта капитального строительства	Описание вида разрешенного использования земельного участка	Предельные (минимальные и (или) максимальные) размеры земельных участков и предельные параметры разрешенного строительства, реконструкции объектов капитального строительства				Ограничения использования земельных участков и объектов капитального строительства, устанавливаемые в соответствии с законодательством Российской Федерации	Иное
			Предельные (минимальные и (или) максимальные) размеры земельных участков, в том числе их площадь*	Минимальные отступы от границ земельных участков в целях определения мест допустимого размещения зданий, строений, сооружений, за пределами которых запрещено	Предельная этажность или предельная высота зданий, строений	Максимальный процент застройки в границах земельного участка, определяемый как отношение суммарной площади земельного участка, которая может быть застроена, ко всей		

1	2	3	4	5	6	7	8	9
1	(код 3.5.1)	Вспомогательные объекты	–	–	–	–	–	–
2	(код 3.5.2)	Вспомогательные объекты	–	–	–	–	–	–
3	(код 12.0.1)	Вспомогательные объекты	–	–	–	–	–	–
4	(код 12.0.2)	Вспомогательные объекты	–	–	–	–	–	–
5	(код 3.1)	Вспомогательные объекты	–	–	–	–	–	–
6	(код 2.7.1)	Вспомогательные объекты	–	–	–	–	–	–
7	(код 2.7.2)	Вспомогательные объекты	–	–	–	–	–	–

* За исключением земельных участков, площадь которых была определена посредством ранее возникшего права при документальном их подтверждении.

Минимальная допустимая площадь озеленения – 50% территории земельного участка.

Минимальное количество машино-мест для хранения индивидуального автотранспорта на территории земельных участков 1 машино-место на 5 работников.

В случае если земельный участок или объект капитального строительства находится в границах зоны с особыми условиями использования территорий, на них устанавливаются ограничения использования в соответствии с законодательством Российской Федерации.

В границах зоны дошкольных, общеобразовательных организаций и организаций дополнительного образования детей (ОД2.1) частично или полностью расположены зоны с особыми условиями использования территории:

Приаэродромная территория аэродрома Советский (реестровый номер 86:00-6.365);

Охранная зона ЛЭП 110 кВ «Линии электропередач ВЛ - 110 кВ «Атымья-Картопя 2» (уточнение местоположения части охранной зоны проходящей по кадастровому району «Советский») (реестровый номер 86:09-6.307);

Охранная зона объекта «ВЛ 110 кВ Атымья-Картопя 1» (реестровый номер 86:09-6.314);

Охранная зона ЛЭП 110кВ «Линии электропередач ВЛ - 110 кВ «Атымья-Картопя 2» (уточнение местоположения части охранной зоны проходящей по кадастровому району «Советский») (реестровый номер 86:09-6.512);

Охранная зона объекта электросетевого хозяйства «Наружные сети электроснабжения 10 кВ, ЦРП-10 кВ г. Советский. Часть 1 ЛЭП 10/0,4 кВ» (реестровый номер 86:09-6.1035);

Охранная зона объекта электросетевого хозяйства «Электросетевой комплекс» (реестровый номер 86:09-6.1110).

13.3. Зона объектов здравоохранения и социальной защиты (ОД2.2).

Таблица 16. Основные виды разрешенного использования зоны объектов здравоохранения и социальной защиты (ОД2.2).

№ п/п	Виды разрешенного использования земельного участка и объекта капитального строительства	Описание вида разрешенного использования земельного участка	Предельные (минимальные и (или) максимальные) размеры земельных участков и предельные параметры разрешенного строительства, реконструкции объектов капитального строительства				Ограничения использования земельных участков и объектов капитального строительства, устанавливаемые в соответствии с законодательством Российской Федерации	Иное
			Предельные (минимальные и (или) максимальные) размеры земельных участков, в том числе их площадь*	Минимальные отступы от границ земельных участков в целях определения мест допустимого размещения зданий, строений, сооружений, за пределами которых запрещено строительство зданий, строений, сооружений объекта	Предельная этажность или предельная высота зданий, строений	Максимальный процент застройки в границах земельного участка, определяемый как отношение суммарной площади земельного участка, которая может быть застроена, ко всей площади земельного участка		
1	2	3	4	5	6	7	8	9
1	Амбулаторно-поликлиническое обслуживание (код 3.4.1)	Размещение объектов капитального строительства, предназначенных для оказания гражданам амбулаторно-поликлинической медицинской помощи (поликлиники, фельдшерские пункты, пункты здравоохранения, центры матери и ребенка, диагностические центры, молочные кухни, станции донорства крови, клинические лаборатории)	На 100 посещений/ смена – 0,1га, но не менее 0,3га для отдельно стоящего здания	5 м от красной линии дороги; 3 м от красной линии проезда; для застроенных земельных участков допускается размещение объектов капитального строительства с отступом от красной линии менее 5 м	6	50%		Возможно размещение на первых этажах или в пристроенных помещениях малоэтажных многоквартирных жилых домах
2	Стационарное медицинское обслуживание (код 3.4.2)	Размещение объектов капитального строительства, предназначенных для	При вместимости коек (кв.м. / койку): - 150-50	5 м от красной линии дороги; 3 м от красной линии проезда;	6	50%		

		оказания гражданам медицинской помощи в стационарах (больницы, родильные дома, диспансеры, научно-медицинские учреждения и прочие объекты, обеспечивающие оказание услуги по лечению в стационаре); размещение станций скорой помощи; размещение площадок санитарной авиации		для застроенных земельных участков допускается размещение объектов капитального строительства с отступом от красной линии менее 5 м				
3	Медицинские организации особого назначения (код 3.4.3)	Размещение объектов капитального строительства для размещения медицинских организаций, осуществляющих проведение судебно-медицинской и патолого-анатомической экспертизы (морги)	В соответствии с местными нормативами градостроительного проектирования городского поселения Советский	5 м от красной линии дороги; 3 м от красной линии проезда; 3 м от границ собственного земельного участка.	2	50%		
4	Дома социального обслуживания (3.2.1)	Размещение зданий, предназначенных для размещения домов престарелых, домов ребенка, детских домов, пунктов ночлега для бездомных граждан; размещение объектов капитального строительства для временного размещения вынужденных переселенцев, лиц, признанных беженцами	В соответствии с местными нормативами градостроительного проектирования городского поселения Советский	5 м от красной линии дороги; 3 м от красной линии проезда; 3 м от границ собственного земельного участка.	4	50%		
5	Оказание социальной помощи населению	Размещение зданий, предназначенных для служб психологической	В соответствии с местными нормативами градостроительного	5 м от красной линии дороги; 3 м от красной линии	3	60%		Возможно размещение на первых этажах или в

	(3.2.2)	и бесплатной юридической помощи, социальных, пенсионных и иных служб (службы занятости населения, пункты питания малоимущих граждан), в которых осуществляется прием граждан по вопросам оказания социальной помощи и назначения социальных или пенсионных выплат, а также для размещения общественных некоммерческих организаций: некоммерческих фондов, благотворительных организаций, клубов по интересам	проектирования городского поселения Советский	проезда: 3 м от границ собственного земельного участка.					пристроенных помещениях малоэтажных многоквартирных жилых домах.
6	Улично-дорожная сеть (код 12.0.1)	Размещение объектов улично-дорожной сети: автомобильных дорог, трамвайных путей и пешеходных тротуаров в границах населенных пунктов, пешеходных переходов, бульваров, площадей, проездов, велодорожек и объектов велотранспортной и инженерной инфраструктуры; размещение придорожных стоянок (парковок) транспортных средств в границах городских	В соответствии с местными нормативами градостроительного проектирования городского поселения Советский	-	-	-			
		улиц и дорог, за исключением предусмотренных видами разрешенного использования с кодами 2.7.1, 4.9, 7.2.3, а также некапитальных сооружений, предназначенных для охраны транспортных средств							
7	Благоустройство территории (код 12.0.2)	Размещение декоративных, технических, планировочных, конструктивных устройств, элементов озеленения, различных видов оборудования и оформления, малых архитектурных форм, некапитальных нестационарных строений и сооружений, информационных щитов и указателей, применяемых как составные части благоустройства территории, общественных туалетов	В соответствии с местными нормативами градостроительного проектирования городского поселения Советский	-	-	-			
8	Коммунальное обслуживание (код 3.1)	Размещение зданий и сооружений в целях обеспечения физических и юридических лиц коммунальными услугами. Содержание данного вида разрешенного использования включает в себя содержание видов	В соответствии с местными нормативами градостроительного проектирования городского поселения Советский	5 м от красной линии дороги; 3 м от красной линии проезда. Минимальный отступ от границ земельного участка - 1 м.	3	60%	Не допускается размещение объектов, для которых требуется установление санитарно-защитных зон и деятельность которых оказывают вредное воздействие на окружающую среду (шум, вибрация, магнитные		

		разрешенного использования с кодами 3.1.1.1 - 3.1.2					поля, радиационное воздействие, загрязнение почв, воздуха, воды и иные вредные воздействия).	
9	Хранение автотранспорта (код 2.7.1)	Размещение отдельно стоящих и пристроенных гаражей, в том числе подземных, предназначенных для хранения автотранспорта, в том числе с разделением на машино-места, за исключением гаражей, размещение которых предусмотрено содержанием видов разрешенного использования с кодами 2.7.2, 4.9	не менее 30 кв. м на 1 машино-место для гаражей; не менее 25 кв. м на 1 машино-место для открытых наземных стоянок	от границ земельных участков: - 1 м; - 0 м в случае размещения на смежном участке пристроенного здания.	2	75%		
10	Размещение гаражей для собственных нужд (код 2.7.2)	Размещение для собственных нужд отдельно стоящих гаражей и (или) гаражей, блокированных общими стенами с другими гаражами в одном ряду, имеющих общие с ними крышу, фундамент и коммуникации	Размер земельного участка под 1 гараж – не более 50 кв.м.	5 м от красной линии дороги; Минимальное расстояние от границы земельного участка при блокированных общими стенами с другими гаражами – 0 м; со стороны иных смежных земельных участков – 1 м.	1	100 %	Не допускается размещение объектов, для которых требуется установление санитарно-защитных зон и деятельность которых оказывает вредное воздействие на окружающую среду (шум, вибрация, магнитные поля, радиационное воздействие, загрязнение почв, воздуха, воды и иные вредные воздействия)	Сточные воды и снег с крыши не должны попадать на чужой земельный участок.
11	Склад (код 6.9)	Размещение сооружений, имеющих назначение по временному хранению,	Размер земельного участка, кв.м/1000 чел.– 300/210кв. м (продовольственных	5 м от красной линии дороги 3 м от красной линии проезда	1	60%	Не допускается размещение объектов, для которых требуется	

		распределено и перевалке грузов (за исключением хранения стратегических запасов), не являющихся частями производственных комплексов, на которых был создан груз: промышленные базы, склады, погрузочные терминалы и доки, нефтехранилища и нефтеналивные станции, газовые хранилища и обслуживающие их газоконденсатные и газоперекачивающие станции, элеваторы и продовольственные склады, за исключением железнодорожных перевалочных складов	товаров); 740/490кв. м (непродовольственных товаров). В числителе приведены нормы для одноэтажных складов, в знаменателе – для многоэтажных (при средней высоте этажей 6 м).	3 м от границ своего земельного участка			установление санитарно-защитных зон и деятельность которых оказывает вредное воздействие на окружающую среду (шум, вибрация, магнитные поля, радиационное воздействие, загрязнение почв, воздуха, воды и иные вредные воздействия)	
--	--	---	--	---	--	--	--	--

Таблица 17. Условно разрешенные виды использования зоны объектов здравоохранения и социальной защиты (ОД2.2).

№ п/п	Виды разрешенного использования земельного участка и объекта капитального строительства	Описание вида разрешенного использования земельного участка	Предельные (минимальные и (или) максимальные) размеры земельных участков и предельные параметры разрешенного строительства, реконструкции объектов капитального строительства				Ограничения использования земельных участков и объектов капитального строительства, устанавливаемые в соответствии с законодательством Российской Федерации	Иное
			Предельные (минимальные и (или) максимальные) размеры земельных участков, в том числе их площадь*	Минимальные отступы от границ земельных участков в целях определения мест допустимого размещения зданий, строений, сооружений, за пределами которых запрещено строительство зданий, строений, сооружений объекта	Предельная этажность или предельная высота зданий, строений	Максимальный процент застройки в границах земельного участка, определяемый как отношение суммарной площади земельного участка, которая может быть застроена, ко всей площади земельного участка		
1	2	3	4	5	6	7	8	9

1	2	3	4	5	6	7	8	9
1	Обеспечение спортивно-зрелищных мероприятий (код 5.1.1)	Размещение спортивно-зрелищных зданий и сооружений, имеющих специальные места для зрителей от 500 мест (стадионов, дворцов спорта, ледовых дворцов, ипподромов)	При вместимости, зрительских мест: до 200 – 3,5 га до 200-400 – 4,0 га до 400-600 – 4,5 га до 600-800 – 5,0 га до 400-1000 – 45,5 га	5 м от красной линии дороги 3 м от красной линии проезда	4	60%		Возможно размещение на первых этажах или в пристроенных помещениях малоэтажных многоквартирных жилых домах.
2	Обеспечение занятий спортом в помещениях (код 5.1.2)	Размещение спортивных клубов, спортивных залов, бассейнов, физкультурно-оздоровительных комплексов в зданиях и сооружениях	В соответствии с местными нормативами градостроительного проектирования городского поселения Советский	5 м от красной линии дороги 3 м от красной линии проезда.	4	60%		
3	Площадки для занятий спортом (код 5.1.3)	Размещение площадок для занятия спортом и физкультурой на открытом воздухе (физкультурные площадки, беговые дорожки, поля для спортивной игры)	Минимальный размер участка - 2500 м ² на 1000 чел.	5 м от красной линии дороги 3 м от красной линии проезда.	-	-		
4	Оборудованные площадки для занятий спортом (код 5.1.4)	Размещение сооружений для занятия спортом и физкультурой на открытом воздухе (теннисные корты, автодромы, мотодромы, трамплины, спортивные стрельбища)	Минимальный размер участка - 2500 м ² на 1000 чел.	5 м от красной линии дороги 3 м от красной линии проезда.	-	-		
5	Спортивные базы (код 5.1.7)	Размещение спортивных баз и лагерей, в которых осуществляется спортивная подготовка длительно проживающих в них лиц	Базы отдыха, молодежные лагеря – 140 кв.м на 1 место	-	3	50%		
6	Туристическое обслуживание (код 5.2.1)	Размещение пансионатов, домов отдыха, не	Туристические гостиницы – 50 кв.м на 1 место;	-	4	50%		

		оказывающих услуги по лечению; размещение детских лагерей	Туристические базы - 65 кв.м на 1 место; Базы отдыха предприятий, организаций, молодежные лагеря – 140 кв.м на 1 место; Дома отдыха – 120 кв.м на 1 место; Дома отдыха с детьми – 140 кв.м на 1 место; Кемпинги – 135-150 кв.м на 1 место.					
7	Поля для гольфа или конных прогулок (5.5)	Обустройство мест для игры в гольф или осуществления конных прогулок, в том числе осуществление необходимых земляных работ и размещения вспомогательных сооружений; размещение конноспортивных манежей, не предусматривающих устройство трибун	При расчетном числе поголовья: до 10 голов – 1000 кв.м/1 голову до 20 голов – 800 кв.м/1 голову до 40 голов – 700 кв.м/1 голову свыше 40 голов – 650 кв.м/1 голову	-	1	50%		
8	Улично-дорожная сеть (код 12.0.1)	Размещение объектов улично-дорожной сети: автомобильных дорог, трамвайных путей и пешеходных тротуаров в границах населенных пунктов, пешеходных переходов, бульваров, площадей, проездов, велодорожек и объектов велотранспортной и инженерной инфраструктуры; размещение придорожных стоянок (парковок) транспортных средств в границах городских улиц и	В соответствии с местными нормативами градостроительного проектирования городского поселения Советский	-	-	-		

1	2	3	4	5	6	7	8	9
1	Общественное питание (4.6)	Размещение объектов капитального строительства в целях устройства мест общественного питания (рестораны, кафе, столовые, закусочные, бары)	Минимальный размер участка - 0,1–0,2 га на объект	5 м от красной линии дороги; 3 м от красной линии проезда. Для застроенных земельных участков при реконструкции объектов допускается размещать объект по сложившейся линии застройки.	3	60%		Возможно размещение на первых этажах или в пристроенных помещениях малоэтажных многоквартирных жилых домах.

Таблица 21. Вспомогательные виды разрешенного использования зоны спортивно-оздоровительных объектов (ОД2.3).

№ п/п	Виды разрешенного использования земельного участка и объекта капитального строительства	Описание вида разрешенного использования земельного участка	Предельные (минимальные и (или) максимальные) размеры земельных участков и предельные параметры разрешенного строительства, реконструкции объектов капитального строительства				Ограничения использования земельных участков и объектов капитального строительства, устанавливаемые в соответствии с законодательством Российской Федерации	Иное
			Предельные (минимальные и (или) максимальные) размеры земельных участков, в том числе их площадь*	Минимальные отступы от границ земельных участков в целях определения мест допустимого размещения зданий, строений, сооружений, за пределами которых запрещено строительство зданий, строений, сооружений объекта	Предельная этажность или предельная высота зданий, строений	Максимальный процент застройки в границах земельного участка, определяемый как отношение суммарной площади земельного участка, которая может быть застроена, ко всей площади земельного участка		
1	2	3	4	5	6	7	8	9
1	(код 5.1.1)	Вспомогательные объекты	–	–	–	–	–	–
2	(код 5.1.2)	Вспомогательные объекты	–	–	–	–	–	–
3	(код 5.1.3)	Вспомогательные объекты	–	–	–	–	–	–
4	(код 5.1.4)	Вспомогательные объекты	–	–	–	–	–	–
5	(код 5.1.7)	Вспомогательные объекты	–	–	–	–	–	–
6	(код 5.2.1)	Вспомогательные объекты	–	–	–	–	–	–
7	(код 5.5)	Вспомогательные объекты	–	–	–	–	–	–
8	(код 12.0.1)	Вспомогательные объекты	–	–	–	–	–	–
9	(код 12.0.2)	Вспомогательные объекты	–	–	–	–	–	–
10	(код 3.1)	Вспомогательные объекты	–	–	–	–	–	–
11	(код 2.7.1)	Вспомогательные объекты	–	–	–	–	–	–
12	(код 2.7.2)	Вспомогательные объекты	–	–	–	–	–	–

* За исключением земельных участков, площадь которых была определена посредством ранее возникшего права при документальном их подтверждении.

Минимальная допустимая площадь озеленения – 40% территории земельного участка;

Минимальное количество машино-мест для хранения индивидуального автотранспорта на территории земельных участков объектов физической культуры и спорта 1 машино-место на 10 одновременных посетителей (включая зрителей) при их максимальном количестве;

Минимальное количество мест на погрузочно-разгрузочных площадках на территории земельных участков определяется из расчета одно место для объектов общей площадью от 100 квадратных метров до 1500.

В случае если земельный участок или объект капитального строительства находится в границах зоны с особыми условиями использования территорий, на них устанавливаются ограничения использования в соответствии с законодательством Российской Федерации.

В границах зоны спортивно-оздоровительных объектов (ОД2.3) частично или полностью расположены зоны с особыми условиями использования территории:

Приаэродромная территория аэродрома Советский (реестровый номер 86:00-6.365);

Охранная зона объекта электросетевого хозяйства «Наружные сети электроснабжения 10 кВ, ЦРП-10 кВ г.Советский. Часть III ЛЭП -10 кВ ПС «Картопя» (реестровый номер 86:09-6.1018);

Охранная зона объекта электросетевого хозяйства «Электросетевой комплекс» (реестровый номер 86:09-6.1110).

13.5. Зона культурно-досугового назначения (ОД2.4).

Таблица 22. Основные виды разрешенного использования зоны культурно – досугового назначения (ОД2.4).

№ п/п	Виды разрешенного использования земельного участка и объекта капитального строительства	Описание вида разрешенного использования земельного участка	Предельные (минимальные и (или) максимальные) размеры земельных участков и предельные параметры разрешенного строительства, реконструкции объектов капитального строительства				Ограничения использования земельных участков и объектов капитального строительства, устанавливаемые в соответствии с законодательством	Иное
			Предельные (минимальные и (или) максимальные) размеры земельных участков, в том числе их площадь*	Минимальные отступы от границ земельных участков в целях определения мест допустимого	Предельная этажность или предельная высота зданий, строений	Максимальный процент застройки в границах земельного участка, определяемый как		

				размещения зданий, строений, сооружений, за пределами которых запрещено строительство зданий, строений, сооружений объекта		отношение суммарной площади земельного участка, которая может быть застроена, ко всей площади земельного участка	Российской Федерации	
1	2	3	4	5	6	7	8	9
1	Объекты культурно-досуговой деятельности (код 3.6.1)	Размещение зданий, предназначенных для размещения музеев, выставочных залов, художественных галерей, домов культуры, библиотек, кинотеатров и кинозалов, театров, филармоний, концертных залов, планетариев	В соответствии с местными нормативами градостроительного проектирования городского поселения Советский	5 м от красной линии дороги; 3 м от красной линии проезда; 3 м от границ собственного земельного участка. Для застроенных земельных участков при реконструкции объектов допускается размещать объект по сложившейся линии застройки.	3	50%		Размещение, вместимость и размеры земельных участков планетариев, выставочных залов и музеев определяются заданием на проектирование
2	Парки культуры и отдыха (код 3.6.2)	Размещение парков культуры и отдыха	Минимальный размер: городских парков – 30000 кв. м; садов – 20000 кв. м; скверов – 5000 кв. м	5 м от красной линии дороги 3 м от красной линии проезда.	-	20%		
3	Цирки и зверинцы (код 3.6.3)	Размещение зданий и сооружений для размещения цирков, зверинцев, зоопарков, зоосадов, океанариумов и осуществления сопутствующих видов деятельности по содержанию диких животных в неволе	В соответствии с местными нормативами градостроительного проектирования городского поселения Советский	5 м от красной линии дороги 3 м от красной линии проезда.	2	50%		
4	Улично-дорожная сеть (код 12.0.1)	Размещение объектов улично-дорожной сети: автомобильных	В соответствии с местными нормативами градостроительного	-	-	-		
		дорог, трамвайных путей и пешеходных тротуаров в границах населенных пунктов, пешеходных переходов, бульваров, площадей, проездов, велодорожек и объектов велотранспортной и инженерной инфраструктуры; размещение придорожных стоянок (парковок) транспортных средств в границах городских улиц и дорог, за исключением предусмотренных видами разрешенного использования с кодами 2.7.1, 4.9, 7.2.3, а также некапитальных сооружений, предназначенных для охраны транспортных средств	проектирования городского поселения Советский					
5	Благоустройство территории (код 12.0.2)	Размещение декоративных, технических, планировочных, конструктивных устройств, элементов озеленения, различных видов оборудования и оформления, малых архитектурных форм, некапитальных нестационарных строений и сооружений, информационных	В соответствии с местными нормативами градостроительного проектирования городского поселения Советский	-	-	-		

		щитов и указателей, применяемых как составные части благоустройства территории, общественных туалетов						
6	Коммунальное обслуживание (код 3.1)	Размещение зданий и сооружений в целях обеспечения физических и юридических лиц коммунальными услугами. Содержание данного вида разрешенного использования включает в себя содержание видов разрешенного использования с кодами 3.1.1 - 3.1.2	В соответствии с местными нормативами градостроительного проектирования городского поселения Советский	5 м от красной линии дороги; 3 м от красной линии проезда. Минимальный отступ от границ земельного участка – 1 м.	3	60%	Не допускается размещение объектов, для которых требуется установление санитарно-защитных зон и деятельность которых оказывают вредное воздействие на окружающую среду (шум, вибрация, магнитные поля, радиационное воздействие, загрязнение почв, воздуха, воды и иные вредные воздействия).	
7	Хранение автотранспорта (код 2.7.1)	Размещение отдельно стоящих и пристроенных гаражей, в том числе подземных, предназначенных для хранения автотранспорта, в том числе с разделением на машино-места, за исключением гаражей, размещение которых предусмотрено содержанием видов разрешенного использования с кодами 2.7.2, 4.9	не менее 30 кв. м на 1 машино-место для гаражей; не менее 25 кв. м на 1 машино-место для открытых наземных стоянок	от границ земельных участков: - 1 м; - 0 м в случае размещения на смежном участке пристроенного здания.	2	75%		
8	Размещение гаражей для собственных нужд (код 2.7.2)	Размещение для собственных нужд отдельно стоящих гаражей и (или)	Размер земельного участка под 1 гараж – не более 50 кв.м.	5 м от красной линии дороги; Минимальное расстояние от	1	100 %	Не допускается размещение объектов, для которых требуется установление санитарно-	Сточные воды и снег с крыши не должны попадать на чужой

		гаражей, блокированных общими стенами с другими гаражами в одном ряду, имеющих общие с ними крышу, фундамент и коммуникации		границы земельного участка при блокированных общими стенами с другими гаражами – 0 м; со стороны иных смежных земельных участков – 1 м.			защитных зон и деятельность которых оказывает вредное воздействие на окружающую среду (шум, вибрация, магнитные поля, радиационное воздействие, загрязнение почв, воздуха, воды и иные вредные воздействия)	земельный участок.
--	--	---	--	---	--	--	---	--------------------

Таблица 23. Условно разрешенные виды использования зоны культурно – досугового назначения (ОД2.4).

№№ п/п	Виды разрешенного использования земельного участка и объекта капитального строительства	Описание вида разрешенного использования земельного участка	Предельные (минимальные и (или) максимальные) размеры земельных участков и предельные параметры разрешенного строительства, реконструкции объектов капитального строительства				Ограничения использования земельных участков и объектов капитального строительства, устанавливаемые в соответствии с законодательством Российской Федерации	Иное
			Предельные (минимальные и (или) максимальные) размеры земельных участков, в том числе их площадь*	Минимальные отступы от границ земельных участков в целях определения мест допустимого размещения зданий, строений, сооружений, за пределами которых запрещено строительство зданий, строений, сооружений объекта	Предельная этажность или предельная высота зданий, строений	Максимальный процент застройки в границах земельного участка, определяемый как отношение суммарной площади земельного участка, которая может быть застроена, ко всей площади земельного участка		
1	2	3	4	5	6	7	8	9
1	Общественное питание (4.6)	Размещение объектов капитального строительства в целях устройства мест общественного питания (рестораны, кафе, столовые, закусочные, бары)	Минимальный размер участка - 0,1–0,2 га на объект	5 м от красной линии дороги; 3 м от красной линии проезда. Для застроенных земельных участков при реконструкции объектов допускается размещать объект по сложившейся линии застройки.	3	60%		Возможно размещение на первых этажах или в пристроенных помещениях малоэтажных многоквартирных жилых домах.

Таблица 24. Вспомогательные виды разрешенного использования зоны культурно – досугового назначения (ОД2.4).

№ п/п	Виды разрешенного использования земельного участка и объекта капитального строительства	Описание вида разрешенного использования земельного участка	Предельные (минимальные и (или) максимальные) размеры земельных участков и предельные параметры разрешенного строительства, реконструкции объектов капитального строительства				Ограничения использования земельных участков и объектов капитального строительства, устанавливаемые в соответствии с законодательством Российской Федерации	Иное
			Предельные (минимальные и (или) максимальные) размеры земельных участков, в том числе их площадь*	Минимальные отступы от границ земельных участков в целях определения мест допустимого размещения зданий, строений, сооружений, за пределами которых запрещено строительство зданий, строений, сооружений объекта	Предельная этажность или предельная высота зданий, строений	Максимальный процент застройки в границах земельного участка, определяемый как отношение суммарной площади земельного участка, которая может быть застроена, ко всей площади земельного участка		
1	2	3	4	5	6	7	8	9
1	(код 3.6.1)	Вспомогательные объекты	–	–	–	–	–	–
2	(код 3.6.2)	Вспомогательные объекты	–	–	–	–	–	–
3	(код 3.6.3)	Вспомогательные объекты	–	–	–	–	–	–
4	(код 12.0.1)	Вспомогательные объекты	–	–	–	–	–	–
5	(код 12.0.2)	Вспомогательные объекты	–	–	–	–	–	–
6	(код 3.1)	Вспомогательные объекты	–	–	–	–	–	–
7	(код 2.7.1)	Вспомогательные объекты	–	–	–	–	–	–
8	(код 2.7.2)	Вспомогательные объекты	–	–	–	–	–	–

* За исключением земельных участков, площадь которых была определена посредством ранее возникшего права при документальном их подтверждении.

Минимальная допустимая площадь озеленения – 40% территории земельного участка;

Минимальное количество машино-мест для хранения индивидуального автотранспорта на территории земельных участков объектов физической культуры и спорта 1 машино-место на 10 одновременных посетителей (включая зрителей) при их максимальном количестве;

В случае если земельный участок или объект капитального строительства находится в границах зоны с особыми условиями использования территорий, на них устанавливаются ограничения использования в соответствии с законодательством Российской Федерации.

В границах зоны культурно-досугового назначения (ОД2.4) частично или полностью расположены зоны с особыми условиями использования территории:

Приаэродромная территория аэродрома Советский (реестровый номер 86:00-6.365);

Охранная зона объекта электросетевого хозяйства «Наружные сети электроснабжения 10 кВ, ЦРП-10 кВ г. Советский. Часть III ЛЭП -10 кВ ПС «Картопля» (реестровый номер 86:09-6.1018);

Охранная зона объекта электросетевого хозяйства «Электросетевой комплекс» (реестровый номер 86:09-6.1110).

13.6. Зона религиозного использования (ОД2.5).

Таблица 25. Основные виды разрешенного использования зоны религиозного использования (ОД2.5).

№ п/п	Виды разрешенного использования земельного участка и объекта капитального строительства	Описание вида разрешенного использования земельного участка	Предельные (минимальные и (или) максимальные) размеры земельных участков и предельные параметры разрешенного строительства, реконструкции объектов капитального строительства				Ограничения использования земельных участков и объектов капитального строительства, устанавливаемые в соответствии с законодательством Российской Федерации	Иное
			Предельные (минимальные и (или) максимальные) размеры земельных участков, в том числе их площадь*	Минимальные отступы от границ земельных участков в целях определения мест допустимого размещения зданий, строений, сооружений, за пределами которых запрещено строительство зданий, строений, сооружений объекта	Предельная этажность или предельная высота зданий, строений	Максимальный процент застройки в границах земельного участка, определяемый как отношение суммарной площади земельного участка, которая может быть застроена, ко всей площади земельного участка		
1	2	3	4	5	6	7	8	9
1	Осуществление религиозных обрядов (код 3.7.1)	Размещение зданий и сооружений, предназначенных для совершения религиозных обрядов и церемоний (в том числе церкви, соборы, храмы, часовни, мечети, моельные дома, синагоги)	В соответствии с местными нормативами градостроительного проектирования городского поселения Советский	5 м от красной линии дороги; 3 м от красной линии проезда; 3 м от границ собственного земельного участка.	3	80%		Размещение по согласованию с местной епархией.
2	Религиозное	Размещение зданий,	В соответствии с	5 м от красной линии	3	50%		

1	2	3	4	5	6	7	8	9
1	(код 3.7.1)	Вспомогательные объекты	—	—	—	—	—	—
2	(код 3.7.2)	Вспомогательные объекты	—	—	—	—	—	—
3	(код 3.7)	Вспомогательные объекты	—	—	—	—	—	—
4	(код 2.7.1)	Вспомогательные объекты	—	—	—	—	—	—
5	(код 2.7.2)	Вспомогательные объекты	—	—	—	—	—	—

* За исключением земельных участков, площадь которых была определена посредством ранее возникшего права при документальном их подтверждении.

Минимальная допустимая площадь озеленения – 40% территории земельного участка;

Минимальное количество машино-мест для хранения индивидуального автотранспорта на территории земельных участков объектов физической культуры и спорта 1 машино-место на 10 одновременных посетителей (включая зрителей) при их максимальном количестве;

В случае если земельный участок или объект капитального строительства находится в границах зоны с особыми условиями использования территорий, на них устанавливаются ограничения использования в соответствии с законодательством Российской Федерации.

В границах зоны религиозного использования (ОД2.5) частично или полностью расположены зоны с особыми условиями использования территории:

Приаэродромная территория аэродрома Советский (реестровый номер 86:00-6.365);

Охранная зона объекта электросетевого хозяйства «Наружные сети электроснабжения 10 кВ, ЦРП-10 кВ г.Советский. Часть III ЛЭП -10 кВ ПС «Картопля» (реестровый номер 86:09-6.1018).

Статья 14. Зона производственного и коммунально-складского назначения (П).

Таблица 28. Основные виды разрешенного использования зона производственного и коммунально-складского назначения (П).

№ п/п	Виды разрешенного использования земельного участка и объекта капитального строительства	Описание вида разрешенного использования земельного участка	Предельные (минимальные и (или) максимальные) размеры земельных участков и предельные параметры разрешенного строительства, реконструкции объектов капитального строительства				Ограничения использования земельных участков и объектов капитального строительства, устанавливаемые в соответствии с законодательством Российской Федерации	Иное
			Предельные (минимальные и (или) максимальные) размеры земельных участков, в том числе их площадь*	Минимальные отступы от границ земельных участков в целях определения мест допустимого размещения зданий, строений, сооружений, за пределами которых запрещено строительство	Предельная этажность или предельная высота зданий, строений	Максимальный процент застройки в границах земельного участка, определяемый как отношение суммарной площади земельного участка, которая может быть		

1	2	3	4	5	6	7	8	9
1	Коммунальное обслуживание (код 3.1)	Размещение зданий и сооружений в целях обеспечения физических и юридических лиц коммунальными услугами. Содержание данного вида разрешенного использования включает в себя содержание видов разрешенного использования с кодами 3.1.1 - 3.1.2	В соответствии с местными нормативами градостроительного проектирования городского поселения Советский	5 м от красной линии дороги; 3 м от красной линии проезда. Минимальный отступ от границ земельного участка – 1 м.	4	60%		
2	Предоставление коммунальных услуг (код 3.1.1)	Размещение зданий и сооружений, обеспечивающих поставку воды, тепла, электричества, газа, отвод канализационных стоков, очистку и уборку объектов недвижимости (котельных, водозаборов, очистных сооружений, насосных станций, водопроводов, линий электропередач, трансформаторных подстанций, газопроводов, линий связи, телефонных станций, канализаций, стоянок, гаражей и мастерских для обслуживания уборочной и аварийной техники, сооружений, необходимых для сбора и плавки снега)	В соответствии с местными нормативами градостроительного проектирования городского поселения Советский	-	4	80%		
3	Амбулаторное ветеринарное обслуживание (код 3.10.1)	Размещение объектов капитального строительства, предназначенных для оказания ветеринарных услуг без содержания животных	100 кв.м. на 100 посещений в смену, но не менее 300 кв.м для отдельно стоящего здания.	5 м от красной линии дороги 3 м от красной линии проезда	4	50%		
4	Привыты для животных (код 3.10.2)	Размещение объектов капитального строительства, предназначенных для	В соответствии с местными нормативами градостроительного	5 м от красной линии дороги 3 м от красной линии	3	50%		

		оказания ветеринарных услуг в стационаре; размещение объектов капитального строительства, предназначенных для содержания, разведения животных, не являющихся сельскохозяйственными, под надзором человека, оказания услуг по содержанию и лечению бездомных животных; размещение объектов капитального строительства, предназначенных для организации гостиниц для животных	проектирования городского поселения Советский	проезда 3 м от границ своего земельного участка				
5	Объекты дорожного сервиса (код 4.9.1)	Размещение зданий и сооружений дорожного сервиса. Содержание данного вида разрешенного использования включает в себя содержание видов разрешенного использования с кодами 4.9.1.1 - 4.9.1.4	В соответствии с местными нормативами градостроительного проектирования городского поселения Советский	-	2	30%		
6	Заправка транспортных средств (код 4.9.1.1)	Размещение автозаправочных станций; размещение магазинов сопутствующей торговли, зданий для организации общественного питания в качестве объектов дорожного сервиса	на 2 колонки – 0,1 га на 5 колонок – 0,2 га на 7 колонок – 0,3 га на 9 колонок – 0,35 га на 11 колонок – 0,4 га	-	1	40%		
7	Недропользование (код 6.1)	Осуществление геологических изысканий; добыча полезных ископаемых открытым (карьеры, отвалы) и закрытым (шахты, скважины) способами; размещение объектов капитального строительства, в том числе подземных, в целях добычи полезных ископаемых;	В соответствии с местными нормативами градостроительного проектирования городского поселения Советский	-	4	20%		

		размещение объектов капитального строительства, необходимых для подготовки сырья к транспортировке и (или) промышленной переработке; размещение объектов капитального строительства, предназначенных для проживания в них сотрудников, осуществляющих обслуживание зданий и сооружений, необходимых для целей недропользования, если добыча полезных ископаемых происходит на межселенной территории						
8	Легкая промышленность (код 6.3)	Размещение объектов капитального строительства, предназначенных для производства продукции легкой промышленности (производство текстильных изделий, производство одежды, производство кожи и изделий из кожи и иной продукции легкой промышленности)	Не нормируется	-	4	50%		
9	Пищевая промышленность (код 6.4)	Размещение объектов пищевой промышленности, по переработке сельскохозяйственной продукции способом, приводящим к их переработке в иную продукцию (консервирование, копчение, хлебопечение), в том числе для производства напитков, алкогольных напитков и табачных изделий	В соответствии с местными нормативами градостроительного проектирования городского поселения Советский	-	4	37-50%		
10	Строительная промышленность (код 6.6)	Размещение объектов капитального строительства, предназначенных для	В соответствии с местными нормативами градостроительного	-	2	27-63%		

		производства: строительных материалов (кирпичей, пиломатериалов, цемента, крепежных материалов), бытового и строительного газового и сантехнического оборудования, лифтов и подъемников, столярной продукции, сборных домов или их частей и тому подобной продукции	проектирования городского поселения Советский					
11	Связь (код 6.8)	Размещение объектов связи, радиовещания, телевидения, включая воздушные радиорелейные, надземные и подземные кабельные линии связи, линии радиотелефонии, антенные поля, усилительные пункты на кабельных линиях связи, инфраструктуру спутниковой связи и телерадиовещания, за исключением объектов связи, размещение которых предусмотрено содержанием видов разрешенного использования с кодами 3.1.1, 3.2.3	Не нормируется	-	-	-		
12	Склад (код 6.9)	Размещение сооружений, имеющих назначение по временному хранению, распределению и перевалке грузов (за исключением хранения стратегических запасов), не являющихся частями производственных комплексов, на которых был создан груз: промышленные базы, склады, погрузочные терминалы и доки, нефтехранилища и нефтеналивные станции, газовые хранилища и обслуживающие их	Размер земельного участка ,кв.м/1000 чел.– 300/210кв. м (продовольственных товаров); 740/490кв. м (непродовольственных товаров). В числителе приведены нормы для одноэтажных складов, в знаменателе – для многоэтажных (при средней высоте этажей 6 м).	5 м от красной линии дороги 3 м от красной линии проезда 3 м от границ своего земельного участка	2	60%		

		газоконденсатные и газоперекачивающие станции, элеваторы и продовольственные склады, за исключением железнодорожных перевалочных складов						
13	Складские площадки (код 6.9.1)	Временное хранение, распределение и перевалка грузов (за исключением хранения стратегических запасов) на открытом воздухе	В соответствии с местными нормативами градостроительного проектирования городского поселения Советский	-	-	70%		
14	Транспорт (код 7.0)	Размещение различного рода путей сообщения и сооружений, используемых для перевозки людей или грузов либо передачи веществ. Содержание данного вида разрешенного использования включает в себя содержание видов разрешенного использования с кодами 7.1 – 7.5	Не нормируется	-	-	-		
15	Трубопроводный транспорт (код 7.5)	Размещение нефтепроводов, водопроводов, газопроводов и иных трубопроводов, а также иных зданий и сооружений, необходимых для эксплуатации названных трубопроводов	Не нормируется	-	-	-		
16	Обеспечение внутреннего правопорядка (код 8.3)	Размещение объектов капитального строительства, необходимых для подготовки и поддержания в готовности органов внутренних дел, Росгвардии и спасательных служб, в которых существует военизированная служба; размещение объектов гражданской обороны, за исключением объектов гражданской обороны, являющихся частями производственных зданий	Не нормируется	5 м от красной линии дороги 3 м от красной линии проезда	2	50%		

17	Заготовка древесины (код 10.1)	Рубка лесных насаждений, выросших в природных условиях, в том числе гражданами для собственных нужд, частичная переработка, хранение и вывоз древесины, создание лесных дорог, размещение сооружений, необходимых для обработки и хранения древесины (лесных складов, лесопилен), охрана и восстановление лесов	В соответствии с местными нормативами градостроительного проектирования городского поселения Советский	-	2	23-47%		
18	Улично-дорожная сеть (код 12.0.1)	Размещение объектов улично-дорожной сети: автомобильных дорог, трамвайных путей и пешеходных тротуаров в границах населенных пунктов, пешеходных переходов, бульваров, площадей, проездов, велодорожек и объектов велотранспортной и инженерной инфраструктуры; размещение придорожных стоянок (парковок) транспортных средств в границах городских улиц и дорог, за исключением предусмотренных видами разрешенного использования с кодами 2.7.1, 4.9, 7.2.3, а также некапитальных сооружений, предназначенных для охраны транспортных средств	В соответствии с местными нормативами градостроительного проектирования городского поселения Советский	-	1	-		
19	Благоустройство территории (код 12.0.2)	Размещение декоративных, технических, планировочных, конструктивных устройств, элементов озеленения, различных видов оборудования и оформления, малых архитектурных форм, некапитальных нестационарных строений и	В соответствии с местными нормативами градостроительного проектирования городского поселения Советский	-	-	-		

		сооружений, информационных щитов и указателей, применяемых как составные части благоустройства территории, общественных туалетов						
20	Хранение автотранспорта (код 2.7.1)	Размещение отдельно стоящих и пристроенных гаражей, в том числе подземных, предназначенных для хранения автотранспорта, в том числе с разделением на машино-места, за исключением гаражей, размещение которых предусмотрено содержанием видов разрешенного использования с кодами 2.7.2, 4.9	не менее 30 кв. м на 1 машино-место для гаражей; не менее 25 кв. м на 1 машино-место для открытых наземных стоянок	от границ земельных участков: - 1 м; - 0 м в случае размещения на смежном участке пристроенного здания.	2	75%		
21	Размещение гаражей для собственных нужд (код 2.7.2)	Размещение для собственных нужд отдельно стоящих гаражей и (или) гаражей, блокированных общими стенами с другими гаражами в одном ряду, имеющих общие с ними крышу, фундамент и коммуникации	Размер земельного участка под 1 гараж – не более 50 кв.м.	5 м от красной линии дороги; Минимальное расстояние от границы земельного участка при блокированных общими стенами с другими гаражами – 0 м; со стороны иных смежных земельных участков – 1 м.	1	100%	Не допускается размещение объектов, для которых требуется установление санитарно-защитных зон и деятельность которых оказывает вредное воздействие на окружающую среду (шум, вибрация, магнитные поля, радиационное воздействие, загрязнение почв, воздуха, воды и иные вредные воздействия)	Сточные воды и снег с крыши не должны попадать на чужой земельный участок.
22	Производственная деятельность (код 6.0)	Размещение объектов капитального строительства в целях добычи полезных ископаемых, их переработки, изготовления вещей промышленным способом	В соответствии с местными нормативами градостроительного проектирования городского поселения Советский	-	-	-		
23	Магазины (код 4.4)	Размещение объектов капитального строительства, предназначенных для	Минимальный размер участка - 0,02-0,08га на 100 кв.м. торговой площади	5 м от красной линии дороги; 3 м от красной линии	2	50%	В площади участка необходимо учитывать погрузо-	

		продажи товаров, торговая площадь которых составляет до 5000 кв. м		проезда. Для застроенных земельных участков при реконструкции объектов допускается размещать объект по сложившейся линии застройки.			разгрузочные места, а также парковочные места личного автомобильного транспорта, рассчитанные в соответствии с МНПТ.	
--	--	--	--	--	--	--	--	--

Таблица 29. Условно разрешенные виды использования зоны производственного и коммунально-складского назначения (II).

№ п/п	Виды разрешенного использования земельного участка и объекта капитального строительства	Описание вида разрешенного использования земельного участка	Предельные (минимальные и (или) максимальные) размеры земельных участков и предельные параметры разрешенного строительства, реконструкции объектов капитального строительства				Ограничения использования земельных участков и объектов капитального строительства, устанавливаемые в соответствии с законодательством Российской Федерации	Иное
			Предельные (минимальные и (или) максимальные) размеры земельных участков, в том числе их площадь*	Минимальные отступы от границ земельных участков в целях определения мест допустимого размещения зданий, строений, сооружений, за пределами которых запрещено строительство зданий, строений, сооружений объекта	Предельная этажность или предельная высота зданий, строений	Максимальный процент застройки в границах земельного участка, определяемый как отношение суммарной площади земельного участка, которая может быть застроена, ко всей площади земельного участка		
1	2	3	4	5	6	7	8	9
1	Передвижное жилье (2.4)	Размещение сооружений, пригодных к использованию в качестве жилья (палаточные городки, кемпинги, жилые вагончики, жилые прицепы), в том числе с возможностью подключения названных объектов к инженерным сетям, находящимся на земельном участке или на	В соответствии с местными нормативами градостроительного проектирования городского поселения Советский	-	1	50%	Не допускается размещение объектов, для которых требуется установление санитарно-защитных зон и деятельность которых оказывают вредное воздействие на окружающую среду (шум,	

		земельных участках, имеющих инженерные сооружения, предназначенных для общего пользования					вибрация, магнитные поля, радиационное воздействие, загрязнение почв, воздуха, воды и иные вредные воздействия).	
4	Оборудованные площадки для занятий спортом (код 5.1.4)	Размещение сооружений для занятия спортом и физкультурой на открытом воздухе (теннисные корты, автодромы, мотодромы, трамплины, спортивные стрельбища)	Не подлежит установлению	5 м от красной линии дороги 3 м от красной линии проезда.	-	-		

Таблица 30. Вспомогательные виды разрешенного использования зона производственного и коммунально-складского назначения (II).

№ п/п	Виды разрешенного использования земельного участка и объекта капитального строительства	Описание вида разрешенного использования земельного участка	Предельные (минимальные и (или) максимальные) размеры земельных участков и предельные параметры разрешенного строительства, реконструкции объектов капитального строительства				Ограничения использования земельных участков и объектов капитального строительства, устанавливаемые в соответствии с законодательством Российской Федерации	Иное
			Предельные (минимальные и (или) максимальные) размеры земельных участков, в том числе их площадь*	Минимальные отступы от границ земельных участков в целях определения мест допустимого размещения зданий, строений, сооружений, за пределами которых запрещено строительство зданий, строений, сооружений объекта	Предельная этажность или предельная высота зданий, строений	Максимальный процент застройки в границах земельного участка, определяемый как отношение суммарной площади земельного участка, которая может быть застроена, ко всей площади земельного участка		
1	2	3	4	5	6	7	8	9
1	(код 3.1)	Вспомогательные объекты	-	-	-	-	-	-
2	(код 3.1.1)	Вспомогательные объекты	-	-	-	-	-	-
3	(код 3.10.1)	Вспомогательные объекты	-	-	-	-	-	-
4	(код 3.10.2)	Вспомогательные объекты	-	-	-	-	-	-
5	(код 4.9.1)	Вспомогательные объекты	-	-	-	-	-	-
6	(код 4.9.1.1)	Вспомогательные объекты	-	-	-	-	-	-
7	(код 6.1)	Вспомогательные объекты	-	-	-	-	-	-
8	(код 6.3)	Вспомогательные объекты	-	-	-	-	-	-

9	(код 6.4)	Вспомогательные объекты	-	-	-	-	-	-
10	(код 6.6)	Вспомогательные объекты	-	-	-	-	-	-
11	(код 6.8)	Вспомогательные объекты	-	-	-	-	-	-
12	(код 6.9)	Вспомогательные объекты	-	-	-	-	-	-
13	(код 6.9.1)	Вспомогательные объекты	-	-	-	-	-	-
14	(код 7.0)	Вспомогательные объекты	-	-	-	-	-	-
15	(код 7.3)	Вспомогательные объекты	-	-	-	-	-	-
16	(код 8.3)	Вспомогательные объекты	-	-	-	-	-	-
17	(код 10.1)	Вспомогательные объекты	-	-	-	-	-	-
18	(код 12.0.1)	Вспомогательные объекты	-	-	-	-	-	-
19	(код 12.0.2)	Вспомогательные объекты	-	-	-	-	-	-
20	(код 2.7.1)	Вспомогательные объекты	-	-	-	-	-	-
21	(код 2.7.2)	Вспомогательные объекты	-	-	-	-	-	-
22	(код 6.0)	Вспомогательные объекты	-	-	-	-	-	-
23	(код 4.4)	Вспомогательные объекты	-	-	-	-	-	-

* За исключением земельных участков, площадь которых была определена посредством ранее возникшего права при документальном их подтверждении.

Минимальная допустимая площадь озеленения – 15% территории земельного участка.

Минимальное количество машино-мест для хранения индивидуального автотранспорта на территории земельных участков 1 машино-место на 5 работников в максимальную смену, 1 машино-место на 10 одновременных посетителей при их максимальном количестве.

Минимальное количество мест на погрузочно-разгрузочных площадках на территории земельных участков определяется из расчета: одно место для объектов общей площадью от 100 кв. метров до 1500 кв. метров и плюс одно место на каждые дополнительные 1500 кв. метров общей площади объектов;

Минимальное количество машино-мест для хранения (технологического отстоя) грузового автотранспорта на территории земельных участков определяется из расчета 95 квадратных метров на автомобиль (с учетом проездов).

В случае если земельный участок или объект капитального строительства находится в границах зоны с особыми условиями использования территорий, на них устанавливаются ограничения использования в соответствии с законодательством Российской Федерации.

Максимальный процент застройки участка для промышленной застройки – 0,8; для коммунально-складской застройки – 0,6.

Расчетные показатели минимально допустимого уровня обеспеченности территории объектами коммунальной, транспортной, социальной инфраструктур и расчетные показатели максимально допустимого уровня территориальной доступности указанных объектов для населения на территории городского поселения Советский не установлены, так как не предусмотрено осуществление деятельности по комплексному и устойчивому развитию территории.

В границах зоны производственного и коммунально-складского назначения (II) частично или полностью расположены зоны с особыми условиями использования территорий:

Приаэродромная территория аэродрома Советский (реестровый номер 86:00-6.365);»

«Охранная зона «ПС 220 кВ Картопля» (реестровый номер 86:09-6.189);

Охранная зона ВЛ 220 кВ Новая - Картопля в Советском районе ХМАО – Югры (реестровый номер 86:09-6.207);

Охранная зона объектов электросетевого хозяйства «подстанция 110/10 кВ «Советская»» (реестровый номер 86:09-6.260);

Охранная зона объекта «ПС 110/10/10 кВ «ДОК» с ВЛ-110 кВ и расширением ОРУ-110 кВ ПС 220/110/10 кВ «Картопля»» (реестровый номер 86:09-6.370);

Охранная зона объекта «ПС 110/10/10 кВ «ДОК» с ВЛ-110 кВ и расширением ОРУ-110 кВ ПС 220/110/10 кВ «Картопля» (реестровый номер 86:09-6.403);

Охранная зона объекта «ВЛ 110 кВ «Новая-Картопля»» (реестровый номер 86:09-6.413);

Охранная зона объекта «ВЛ 110 кВ Картопля-Агириш» (реестровый номер 86:09-6.446);

Охранная зона объекта «ВЛ 110 кВ «Картопля-Новокомсомольская» (реестровый номер 86:09-6.533).»

Охранная зона сооружения: Линия электропередач ВЛ 110 кВ «Картопля-Новокомсомольская» (реестровый номер 86:09-6.661);

Охранная зона сооружения: Линия электропередач ВЛ 110 кВ «Картопля-Агириш» (реестровый номер 86:09-6.662);

Охранная зона кабельной линии связи КДП-город (ТМ 0052540), расположенной: Ханты-Мансийский автономный округ, Советский район, район аэропорта «Советский» (реестровый номер 86:09-6.864);

Воздушная линия эл. Снабжения (реестровый номер 86:09-6.1077);

Кабельные линии КЛ-10 кВ от ТП-2 до ТП-4 (реестровый номер 86:09-6.1084);

Охранная зона объекта электросетевого хозяйства «Электросетевой комплекс» (реестровый номер 86:09-6.1110);

Санитарно-защитная зона для промплощадки производственного подразделения Югра-плит АО «Югорский лесопромышленный холдинг» (реестровый номер 86:09-6.1214).

Статья 15. Зона инженерной инфраструктуры (И).

Таблица 31. Основные виды разрешенного использования зоны инженерной инфраструктуры (И).

№ п/п	Виды разрешенного использования земельного участка и объекта капитального строительства	Описание вида разрешенного использования земельного участка	Предельные (минимальные и (или) максимальные) размеры земельных участков и предельные параметры разрешенного строительства, реконструкции объектов капитального строительства				Ограничения использования земельных участков и объектов капитального строительства, устанавливаемые в соответствии с законодательством Российской Федерации	Иное
			Предельные (минимальные и (или) максимальные) размеры земельных участков, в том числе их площадь*	Минимальные отступы от границ земельных участков в целях определения мест допустимого размещения зданий, строений, сооружений, за пределами которых запрещено строительство зданий, строений, сооружений объекта	Предельная этажность или предельная высота зданий, строений	Максимальный процент застройки в границах земельного участка, определяемый как отношение суммарной площади земельного участка, которая может быть застроена, ко всей площади земельного участка		
1	2	3	4	5	6	7	8	9

1	Энергетика (код 6.7)	Размещение объектов гидроэнергетики, тепловых станций и других электростанций, размещение обслуживающих и вспомогательных для электростанций сооружений (золоотвалов, гидротехнических сооружений); размещение объектов электросетевого хозяйства, за исключением объектов энергетики, размещение которых предусмотрено содержанием вида разрешенного использования с кодом 3.1	В соответствии с местными нормативами градостроительного проектирования городского поселения Советский	5 м от красной линии дороги 3 м от красной линии проезда	-	-		
2	Трубопроводный транспорт (код 7.5)	Размещение нефтепроводов, водопроводов, газопроводов и иных трубопроводов, а также иных зданий и сооружений, необходимых для эксплуатации названных трубопроводов	Не нормируется	-	-	-		
3	Коммунальное обслуживание (код 3.1)	Размещение зданий и сооружений в целях обеспечения физических и юридических лиц коммунальными услугами. Содержание данного вида разрешенного использования включает в себя содержание видов разрешенного использования с кодами 3.1.1 - 3.1.2	В соответствии с местными нормативами градостроительного проектирования городского поселения Советский	-	4	60%		

Таблица 32. Условно разрешенные виды использования зоны инженерной инфраструктуры (И).

№ п/п	Виды разрешенного использования земельного участка и объекта капитального строительства	Описание вида разрешенного использования земельного участка	Предельные (минимальные и (или) максимальные) размеры земельных участков и предельные параметры разрешенного строительства, реконструкции объектов капитального строительства				Ограничения использования земельных участков и объектов капитального строительства, устанавливаемые в соответствии с законодательством Российской Федерации	Иное
			Предельные (минимальные и (или) максимальные) размеры земельных участков, в том числе их площадь*	Минимальные отступы от границ земельных участков в целях определения мест допустимого размещения зданий, строений, сооружений, за пределами которых запрещено строительство зданий, строений, сооружений объекта	Предельная этажность или предельная высота зданий, строений	Максимальный процент застройки в границах земельного участка, определяемый как отношение суммарной площади земельного участка, которая может быть застроена, ко всей площади земельного участка		
1	2	3	4	5	6	7	8	9
Не установлены								

Таблица 33. Вспомогательные виды разрешенного использования зоны инженерной инфраструктуры (И).

№ п/п	Виды разрешенного использования земельного участка и объекта капитального строительства	Описание вида разрешенного использования земельного участка	Предельные (минимальные и (или) максимальные) размеры земельных участков и предельные параметры разрешенного строительства, реконструкции объектов капитального строительства				Ограничения использования земельных участков и объектов капитального строительства, устанавливаемые в соответствии с законодательством Российской Федерации	Иное
			Предельные (минимальные и (или) максимальные) размеры земельных участков, в том числе их площадь*	Минимальные отступы от границ земельных участков в целях определения мест допустимого размещения зданий, строений, сооружений, за пределами которых запрещено строительство зданий, строений, сооружений объекта	Предельная этажность или предельная высота зданий, строений	Максимальный процент застройки в границах земельного участка, определяемый как отношение суммарной площади земельного участка, которая может быть застроена, ко всей площади земельного участка		
1	2	3	4	5	6	7	8	9
1	(код 6.7)	Вспомогательные объекты	-	-	-	-	-	-
2	(код 7.5)	Вспомогательные объекты	-	-	-	-	-	-
3	(код 3.1)	Вспомогательные объекты	-	-	-	-	-	-

* За исключением земельных участков, площадь которых была определена посредством ранее возникшего права при документальном их подтверждении.

Минимальная допустимая площадь озеленения не устанавливается;

Минимальное количество машино-мест для хранения индивидуального автотранспорта на территории земельных участков 1 машино-место на 5 работников в максимальную смену;

Максимальный процент застройки участка для коммунально-складской застройки – 0,6.

В случае если земельный участок или объект капитального строительства находится в границах зоны с особыми условиями использования территорий, на них устанавливаются ограничения использования в соответствии с законодательством Российской Федерации.

В границах зоны инженерной инфраструктуры (И) частично или полностью расположены зоны с особыми условиями использования территории:

Приаэродромная территория аэродрома Советский (реестровый номер 86:00-6.365);

«Охранная зона «ПС 220 кВ Картопля» (реестровый номер 86:09-6.189);

Охранная зона ВЛ 220 кВ Новая - Картопля в Советском районе ХМАО – Югры (реестровый номер 86:09-6.207);

Охранная зона объекта «ВЛ 110 кВ «Картопля-Вандмтор 1,2»», расположенная по адресу: ХМАО-Югра, Советский район (Отпайка на ПС Даниловка) (реестровый номер 86:09-6.262);

Охранная зона объектов электросетевого хозяйства «подстанция 110/10/10 кВ «ДОК» с ВЛ-110 кВ и расширением ОРУ-110 кВ ПС 220/110/10 кВ «Картопля» на две линейные ячейки с подъездной дорогой» (реестровый номер 86:09-6.281);

Охранная зона объекта «ПС 110/10/10 кВ «ДОК» с ВЛ-110 кВ и расширением ОРУ-110 кВ ПС 220/110/10 кВ «Картопля»» (реестровый номер 86:09-6.370);

Охранная зона объекта «ПС 110/10/10 кВ «ДОК» с ВЛ-110 кВ и расширением ОРУ-110 кВ ПС 220/110/10 кВ «Картопля» (реестровый номер 86:09-6.403);

Охранная зона объекта «ВЛ 110 кВ «Новая-Картопля»» (реестровый номер 86:09-6.413);

Охранная зона объекта «ВЛ 110 кВ Картопля-Агириш» (реестровый номер 86:09-6.446);

Охранная зона объекта «ВЛ 110 кВ «Картопля-Новокомсомольская» (реестровый номер 86:09-6.533);

Охранная зона сооружения: Линия электропередач ВЛ 110 кВ «Картопля-Новокомсомольская» (реестровый номер 86:09-6.661);

Охранная зона сооружения: Линия электропередач ВЛ 110 кВ «Картопля-Агириш» (реестровый номер 86:09-6.662);

Кабельные линии ПС «Картопля»-опора №1 (реестровый номер 86:09-6.1076);

Охранная зона объекта электросетевого хозяйства «Электросетевой комплекс» (реестровый номер 86:09-6.1110);

Санитарно-защитная зона для промплощадки производственного подразделения Югра-плит АО «Югорский лесопромышленный холдинг» (реестровый номер 86:09-6.1214).

Статья 16. Зона транспортной инфраструктуры (Т).

Таблица 34. Основные виды разрешенного использования зоны транспортной инфраструктуры (Т).

№ п/п	Виды разрешенного использования земельного участка и объекта капитального строительства	Описание вида разрешенного использования земельного участка	Предельные (минимальные и (или) максимальные) размеры земельных участков и предельные параметры разрешенного строительства, реконструкции объектов капитального строительства				Ограничения использования земельных участков и объектов капитального строительства, устанавливаемые в соответствии с законодательством Российской Федерации	Иное
			Предельные (минимальные и (или) максимальные) размеры земельных участков, в том числе их площадь*	Минимальные отступы от границ земельных участков в целях определения мест допустимого размещения зданий, строений, сооружений, за пределами которых запрещено строительство зданий, строений, сооружений объекта	Предельная этажность или высота зданий, строений	Максимальный процент застройки в границах земельного участка, определяемый как отношение суммарной площади земельного участка, которая может быть застроена, ко всей площади земельного участка		
1	2	3	4	5	6	7	8	9
1	Обслуживание железнодорожных перевозок (код 7.1.2)	Размещение зданий и сооружений, в том числе железнодорожных вокзалов и станций, а также устройств и объектов, необходимых для эксплуатации, содержания, строительства, реконструкции, ремонта наземных и подземных зданий, сооружений, устройств и других объектов железнодорожного транспорта; размещение погрузочно-разгрузочных площадок, прирельсовых складов (за исключением складов горюче-смазочных материалов и автозаправочных станций любых типов, а также складов, предназначенных для хранения опасных веществ и материалов, не предназначенных непосредственно для обеспечения железнодорожных	Не нормируется	-	3	30%		

		перевозок) и иных объектов при условии соблюдения требований безопасности движения, установленных федеральными законами						
2	Заправка транспортных средств (код 4.9.1.1)	Размещение автозаправочных станций; размещение магазинов сопутствующей торговли, зданий для организации общественного питания в качестве объектов дорожного сервиса	на 2 колонок – 0,1 га на 5 колонок – 0,2 га на 7 колонок – 0,3 га на 9 колонок – 0,35 га на 11 колонок – 0,4 га	5 м от красной линии дороги 3 м от красной линии проезда	1	30%		
3	Обеспечение дорожного отдыха (код 4.9.1.2)	Размещение зданий для предоставления гостиничных услуг в качестве дорожного сервиса (мотелей), а также размещение магазинов сопутствующей торговли, зданий для организации общественного питания в качестве объектов дорожного сервиса	Не нормируется	5 м от красной линии дороги 3 м от красной линии проезда 3 м от границ своего земельного участка	3	60%		
4	Автомобильные мойки (код 4.9.1.3)	Размещение автомобильных моек, а также размещение магазинов сопутствующей торговли	По проекту	3 м от красной линии дороги 1 м от красной линии проезда	2	60%		
5	Ремонт автомобилей (код 4.9.1.4)	Размещение мастерских, предназначенных для ремонта и обслуживания автомобилей, и прочих объектов дорожного сервиса, а также размещение магазинов сопутствующей торговли	По проекту	3 м от красной линии дороги 1 м от красной линии проезда	3	60%		
6	Размещение автомобильных дорог (код 7.2.1)	Размещение автомобильных дорог за пределами населенных пунктов и технически связанных с ними сооружений, придорожных стоянок (парковок) транспортных средств в границах городских улиц и дорог, за исключением предусмотренных видами разрешенного использования	В соответствии с местными нормативами градостроительного проектирования городского поселения Советский	-	-	-		

		с кодами 2.7.1, 4.9, 7.2.3, а также некапитальных сооружений, предназначенных для охраны транспортных средств; размещение объектов, предназначенных для размещения постов органов внутренних дел, ответственных за безопасность дорожного движения						
7	Стоянки транспорта общего пользования (код 7.2.3)	Размещение стоянок транспортных средств, осуществляющих перевозки людей по установленному маршруту	По проекту	-	-	-		
8	Трубопроводный транспорт (код 7.5)	Размещение нефтепроводов, водопроводов, газопроводов и иных трубопроводов, а также иных зданий и сооружений, необходимых для эксплуатации названных трубопроводов	Не нормируется	-	-	-		
9	Коммунальное обслуживание (код 3.1)	Размещение зданий и сооружений в целях обеспечения физических и юридических лиц коммунальными услугами. Содержание данного вида разрешенного использования включает в себя содержание видов разрешенного использования с кодами 3.1.1 - 3.1.2	В соответствии с местными нормативами градостроительного проектирования городского поселения Советский	5 м от красной линии дороги; 3 м от красной линии проезда. Минимальный отступ от границ земельного участка – 1 м.	3	60%		
10	Хранение автотранспорта (код 2.7.1)	Размещение отдельно стоящих и пристроенных гаражей, в том числе подземных, предназначенных для хранения автотранспорта, в том числе с разделением на машино-места, за исключением гаражей, размещение которых предусмотрено содержанием видов разрешенного использования с кодами 2.7.2, 4.9	не менее 30 кв. м на 1 машино-место для гаражей; не менее 25 кв. м на 1 машино-место для открытых наземных стоянок	от границ земельных участков: - 1 м; - 0 м в случае размещения на смежном участке пристроенного здания.	2	75%		
11	Размещение гаражей	Размещение для собственных	Размер земельного	5 м от красной линии	1	100 %	Не допускается	Сточные

	для собственных нужд (код 2.7.2)	нужд отдельно стоящих гаражей и (или) гаражей, блокированных общими стенами с другими гаражами в одном ряду, имеющих общие с ними крышу, фундамент и коммуникации	участка под 1 гараж – не более 50 кв.м.	дороги; Минимальное расстояние от границы земельного участка при блокированных общими стенами с другими гаражами – 0 м; со стороны иных смежных земельных участков – 1 м.			размещение объектов, для которых требуется установление санитарно-защитных зон и деятельность которых оказывает вредное воздействие на окружающую среду (шум, вибрация, магнитные поля, радиационное воздействие, загрязнение почв, воздуха, воды и иные вредные воздействия)	воды и снег с крыши не должны попадать на чужой земельный участок.
12	Воздушный транспорт (код 7.4)	Размещение аэродромов, вертолетных площадок (вертодромов), обустройство мест для приводнения и причаливания гидросамолетов, размещение радиотехнического обеспечения полетов и прочих объектов, необходимых для взлета и приземления (приводнения) воздушных судов, размещение аэропортов (аэровокзалов) и иных объектов, необходимых для посадки и высадки пассажиров и их сопутствующего обслуживания и обеспечения их безопасности, а также размещение объектов, необходимых для погрузки, разгрузки и хранения грузов, перемещаемых воздушным путем; размещение объектов, предназначенных для технического обслуживания и ремонта воздушных судов	В соответствии с нормами отвода земель для аэропортов (СН 457-74)	-	-	-		

Таблица 35. Условно разрешенные виды использования зоны транспортной инфраструктуры (Т).

№ п/п	Виды разрешенного использования земельного участка и объекта капитального строительства	Описание вида разрешенного использования земельного участка	Предельные (минимальные и (или) максимальные) размеры земельных участков и предельные параметры разрешенного строительства, реконструкции объектов капитального строительства				Ограничения использования земельных участков и объектов капитального строительства, устанавливаемые в соответствии с законодательством Российской Федерации	Иное
			Предельные (минимальные и (или) максимальные) размеры земельных участков, в том числе их площадь*	Минимальные отступы от границ земельных участков в целях определения мест допустимого размещения зданий, строений, сооружений, за пределами которых запрещено строительство зданий, строений, сооружений объекта	Предельная этажность или предельная высота зданий, строений	Максимальный процент застройки в границах земельного участка, определяемый как отношение суммарной площади земельного участка, которая может быть застроена, ко всей площади земельного участка		
1	2	3	4	5	6	7	8	9
1	Магазины (код 4.4)	Размещение объектов капитального строительства, предназначенных для продажи товаров, торговая площадь которых составляет до 5000 кв. м	0,08–0,02 га на 100 кв.м. торговой площади	5 м от красной линии дороги; 3 м от красной линии проезда. Для застроенных земельных участков при реконструкции объектов допускается размещать объект по сложившейся линии застройки.	2	50%		

Таблица 36. Вспомогательные виды разрешенного использования зоны транспортной инфраструктуры (Т).

№ п/п	Виды разрешенного использования земельного участка и объекта капитального строительства	Описание вида разрешенного использования земельного участка	Предельные (минимальные и (или) максимальные) размеры земельных участков и предельные параметры разрешенного строительства, реконструкции объектов капитального строительства				Ограничения использования земельных участков и объектов капитального строительства, устанавливаемые в соответствии с законодательством Российской Федерации	Иное
			Предельные (минимальные и (или) максимальные) размеры земельных участков, в том числе их площадь*	Минимальные отступы от границ земельных участков в целях определения мест допустимого размещения зданий, строений, сооружений, за пределами которых запрещено строительство зданий, строений, сооружений объекта	Предельная этажность или предельная высота зданий, строений	Максимальный процент застройки в границах земельного участка, определяемый как отношение суммарной площади земельного участка, которая может быть застроена, ко всей площади земельного участка		
1	2	3	4	5	6	7	8	9
1	(код 7.1.2)	Вспомогательные объекты	–	–	–	–	–	–
2	(код 4.9.1.1)	Вспомогательные объекты	–	–	–	–	–	–
3	(код 4.9.1.2)	Вспомогательные объекты	–	–	–	–	–	–
4	(код 4.9.1.3)	Вспомогательные объекты	–	–	–	–	–	–
5	(код 4.9.1.4)	Вспомогательные объекты	–	–	–	–	–	–
6	(код 7.2.1)	Вспомогательные объекты	–	–	–	–	–	–
7	(код 7.2.3)	Вспомогательные объекты	–	–	–	–	–	–
8	(код 7.5)	Вспомогательные объекты	–	–	–	–	–	–
9	(код 3.1)	Вспомогательные объекты	–	–	–	–	–	–
10	(код 2.7.1)	Вспомогательные объекты	–	–	–	–	–	–
11	(код 2.7.2)	Вспомогательные объекты	–	–	–	–	–	–
12	(код 7.4)	Вспомогательные объекты	–	–	–	–	–	–

* За исключением земельных участков, площадь которых была определена посредством ранее возникшего права при документальном их подтверждении.

Минимальная допустимая площадь озеленения не устанавливается.

Минимальное количество машино-мест для хранения индивидуального автотранспорта на территории земельных участков 1 машино-место на 5 работников в максимальную смену, 1 машино-место на 10 единовременных посетителей при их максимальном количестве.

Минимальное количество мест на погрузочно-разгрузочных площадках на территории земельных участков определяется из расчета: одно место для объектов общей площадью от 100 кв. метров до 1500 кв. метров.

В случае если земельный участок или объект капитального строительства находится в границах зоны с особыми условиями использования территорий, на них устанавливаются ограничения использования в соответствии с законодательством Российской Федерации.

В границах зоны транспортной инфраструктуры (Т) частично или полностью расположены зоны с особыми условиями использования территории:

Приаэродромная территория аэродрома Советский (реестровый номер 86:00-6.365).»

Охранная зона ВЛ 220 кВ Новая - Картопля в Советском районе ХМАО – Югры (реестровый номер 86:09-6.207);

Охранная зона объекта «ВЛ 110 кВ «Картопля-Вандмтор 1,2», расположенная по адресу: ХМАО-Югра, Советский район (Отпайка на ПС Даниловка) (реестровый номер 86:09-6.262);

Охранная зона ЛЭП 110 кВ «Линии электропередач ВЛ - 110 кВ «Атымья-Картопля 2» (уточнение местоположения части охранной зоны проходящей по кадастровому району «Советский») (реестровый номер 86:09-6.307);

Охранная зона объекта «ВЛ 110 кВ Атымья-Картопля 1» (реестровый номер 86:09-6.314);

Охранная зона объекта «ПС 110/10/10 кВ «ДОК» с ВЛ-110 кВ и расширением ОРУ-110 кВ ПС 220/110/10 кВ «Картопля» (реестровый номер 86:09-6.403);

Охранная зона объекта «ВЛ 110 кВ «Новая-Картопля»» (реестровый номер 86:09-6.413);

Охранная зона объекта «ВЛ 110 кВ Картопля-Агириш» (реестровый номер 86:09-6.446);

Охранная зона ЛЭП 110кВ «Линии электропередач ВЛ - 110 кВ «Атымья-Картопля 2» (уточнение местоположения части охранной зоны проходящей по кадастровому району «Советский») (реестровый номер 86:09-6.512);

Охранная зона объекта «ВЛ 110 кВ «Картопля-Новокомсомольская» (реестровый номер 86:09-6.533).»

Охранная зона сооружения: Линия электропередач ВЛ 110 кВ «Картопля-Новокомсомольская» (реестровый номер 86:09-6.661);

Охранная зона сооружения: Линия электропередач ВЛ 110 кВ «Картопля-Агириш» (реестровый номер 86:09-6.662);

Охранная зона кабельной линии связи КДП-город (ТМ 0052540), расположенной: Ханты-Мансийский автономный округ, Советский район, район аэропорта «Советский» (реестровый номер 86:09-6.864);

Охранная зона кабельной линии связи КДП-ДПРМ-304 (ТМ0052540), расположенная: Ханты-Мансийский автономный округ, Советский район, район аэропорта «Советский» (реестровый номер 86:09-6.873);

Сети эл. снабжения электроэнергетики (реестровый номер 86:09-6.1075);

Кабельные линии КЛ-10 кВ от ЦРП до ТП (СПЦ с КДП) (реестровый номер 86:09-6.1078);

ТР-8 (район КПП) (реестровый номер 86:09-6.1079);

Наружное освещение автодороги (реестровый номер 86:09-6.1081);

Кабельные ЛЭП 10 кВ: ПС Советский - ЦРП (реестровый номер 86:09-6.1082);

Кабельные линии КЛ-10 кВ от ТП-2 до ТП-4 (реестровый номер 86:09-6.1084);

Кабельная ЛЭП 10 кВт фидер «Южный» ЦРП (реестровый номер 86:09-6.1085);

Кабельные линии КЛ-10 кВ от ТП-8 до КТПН-2 (реестровый номер 86:09-6.1086);

Кабельные линии КЛ-10 кВ от ЦРП до ТП-8 (реестровый номер 86:09-6.1087);

Кабельные линии КЛ-10 кВ от ЦРП до ТП-8 (резерв) (реестровый номер 86:09-6.1088);

Охранная зона объекта электросетевого хозяйства «Электросетевой комплекс» (реестровый номер 86:09-6.1110);

Санитарно-защитная зона для промплощадки производственного подразделения Югра-плит АО «Югорский лесопромышленный холдинг» (реестровый номер 86:09-6.1214).

Статья 17. Зоны рекреационного назначения

В состав зон рекреационного назначения могут включаться зоны в границах территорий, занятых городскими лесами, скверами, парками, городскими садами, прудами, озерами, водохранилищами, пляжами, береговыми полосами водных объектов общего пользования, а также в границах иных территорий, используемых и предназначенных для отдыха, туризма, занятий физической культурой и спортом.

17.1. Зона зеленых насаждений общего пользования (Р1).

Таблица 37. Основные виды разрешенного использования зоны рекреационного назначения (Р1).

№ п/п	Виды разрешенного использования земельного участка и объекта капитального строительства	Описание вида разрешенного использования земельного участка	Предельные (минимальные и (или) максимальные) размеры земельных участков и предельные параметры разрешенного строительства, реконструкции объектов капитального строительства				Ограничения использования земельных участков и объектов капитального строительства, устанавливаемые в соответствии с законодательством Российской Федерации	Иное
			Предельные (минимальные и (или) максимальные) размеры земельных участков, в том числе их площадь*	Минимальные отступы от границ земельных участков в целях определения мест допустимого размещения зданий, строений, сооружений, за пределами которых запрещено строительство зданий, строений, сооружений объекта	Предельная этажность или предельная высота зданий, строений	Максимальный процент застройки в границах земельного участка, определяемый как отношение суммарной площади земельного участка, которая может быть застроена, ко всей площади земельного участка		
1	2	3	4	5	6	7	8	9
1	Парки культуры и отдыха (код 3.6.2)	Размещение парков культуры и отдыха	Парки – 5 га; Сады – 3 га; Скверы – 0,5 га	-	-	-		
2	Отдых (рекреация) (код 5.0)	Обустройство мест для занятия спортом, физической культурой, пешими или верховыми прогулками, отдыха и туризма, наблюдения за природой, пикников, охоты, рыбалки и иной деятельности;	Зоны массового кратковременного отдыха – 50 га	-	-	-		

		создание и уход за городскими лесами, скверами, прудами, озерами, водохранилищами, пляжами, а также обустройство мест отдыха в них. Содержание данного вида разрешенного использования включает в себя содержание видов разрешенного использования с кодами 5.1 - 5.5						
3	Охрана природных территорий (код 9.1)	Сохранение отдельных естественных качеств окружающей природной среды путем ограничения хозяйственной деятельности в данной зоне, в частности: создание и уход за запретными полосами, создание и уход за защитными лесами, в том числе городскими лесами, лесами в лесопарках, и иная хозяйственная деятельность, разрешенная в защитных лесах, соблюдение режима использования природных ресурсов в заказниках, сохранение свойств земель, являющихся особо ценными	В соответствии с местными нормативами градостроительного проектирования городского поселения Советский	-	-	-		
4	Улично-дорожная сеть (код 12.0.1)	Размещение объектов улично-дорожной сети: автомобильных дорог, трамвайных путей и пешеходных тротуаров в границах населенных пунктов, пешеходных переходов, бульваров, площадей, проездов, велодорожек и объектов велоспортивной и инженерной инфраструктуры; размещение придорожных стоянок (парковок) транспортных средств в границах городских улиц и дорог, за исключением предусмотренных видами разрешенного использования	В соответствии с местными нормативами градостроительного проектирования городского поселения Советский	-	-	-		

		с кодами 2.7.1, 4.9, 7.2.3, а также некапитальных сооружений, предназначенных для охраны транспортных средств						
5	Благоустройство территории (код 12.0.2)	Размещение декоративных, технических, планировочных, конструктивных устройств, элементов озеленения, различных видов оборудования и оформления, малых архитектурных форм, некапитальных нестационарных строений и сооружений, информационных щитов и указателей, применяемых как составные части благоустройства территории, общественных туалетов	В соответствии с местными нормативами градостроительного проектирования городского поселения Советский	-	-	-		
6	Коммунальное обслуживание (код 3.1)	Размещение зданий и сооружений в целях обеспечения физических и юридических лиц коммунальными услугами. Содержание данного вида разрешенного использования включает в себя содержание видов разрешенного использования с кодами 3.1.1 - 3.1.2	В соответствии с местными нормативами градостроительного проектирования городского поселения Советский	5 м от красной линии дороги; 3 м от красной линии проезда. Минимальный отступ от границ земельного участка – 1 м.	3	60%	Не допускается размещение объектов, для которых требуется установление санитарно-защитных зон и деятельность которых оказывают вредное воздействие на окружающую среду (шум, вибрация, магнитные поля, радиационное воздействие, загрязнение почв, воздуха, воды и иные вредные воздействия).	

Таблица 38. Условно разрешенные виды использования зоны рекреационного назначения (P1).

№ п/п	Виды разрешенного использования земельного участка и объекта капитального строительства	Описание вида разрешенного использования земельного участка	Предельные (минимальные и (или) максимальные) размеры земельных участков и предельные параметры разрешенного строительства, реконструкции объектов капитального строительства				Ограничения использования земельных участков и объектов капитального строительства, устанавливаемые в соответствии с законодательством Российской Федерации	Иное
			Предельные (минимальные и (или) максимальные) размеры земельных участков, в том числе их площадь*	Минимальные отступы от границ земельных участков в целях определения мест допустимого размещения зданий, строений, сооружений, за пределами которых запрещено строительство зданий, строений, сооружений объекта	Предельная этажность или предельная высота зданий, строений	Максимальный процент застройки в границах земельного участка, определяемый как отношение суммарной площади земельного участка, которая может быть застроена, ко всей площади земельного участка		
1	2	3	4	5	6	7	8	9
1	Общественное питание (код 4.6)	Размещение объектов капитального строительства в целях устройства мест общественного питания (рестораны, кафе, столовые, закусочные, бары)	Минимальный размер участка - 0,1–0,2 га на объект	5 м от красной линии дороги; 3 м от красной линии проезда. Для застроенных земельных участков при реконструкции объектов допускается размещать объект по сложившейся линии застройки.	3	60%		Возможно размещение на первых этажах или в пристроенных помещениях малоэтажных многоквартирных жилых домах.
2	Гостиничное обслуживание (код 4.7)	Размещение гостиниц	При вместимости, мест: 25-100– 55 кв.м/1 место 100-500– 30 кв.м/1 место 500-1000– 20 кв.м/1 место 1000-2000– 15 кв.м/1 место	5 м от красной линии дороги; 3 м от красной линии проезда; 3 м от границ собственного земельного участка. Для застроенных земельных участков при реконструкции объектов допускается размещать объект по сложившейся линии застройки.	4	50%		

Таблица 39. Вспомогательные виды разрешенного использования зоны рекреационного назначения (Р1).

№ п/п	Виды разрешенного использования земельного участка и объекта капитального строительства	Описание вида разрешенного использования земельного участка	Предельные (минимальные и (или) максимальные) размеры земельных участков и предельные параметры разрешенного строительства, реконструкции объектов капитального строительства				Ограничения использования земельных участков и объектов капитального строительства, устанавливаемые в соответствии с законодательством Российской Федерации	Иное
			Предельные (минимальные и (или) максимальные) размеры земельных участков, в том числе их площадь*	Минимальные отступы от границ земельных участков в целях определения мест допустимого размещения зданий, строений, сооружений, за пределами которых запрещено строительство зданий, строений, сооружений объекта	Предельная этажность или предельная высота зданий, строений	Максимальный процент застройки в границах земельного участка, определяемый как отношение суммарной площади земельного участка, которая может быть застроена, ко всей площади земельного участка		
1	2	3	4	5	6	7	8	9
1	(код 3.6.2)	Вспомогательные объекты	-	-	-	-	-	-
2	(код 5.0)	Вспомогательные объекты	-	-	-	-	-	-
3	(код 9.1)	Вспомогательные объекты	-	-	-	-	-	-
4	(код 12.0.1)	Вспомогательные объекты	-	-	-	-	-	-
5	(код 12.0.2)	Вспомогательные объекты	-	-	-	-	-	-
6	(код 3.1)	Вспомогательные объекты	-	-	-	-	-	-

* За исключением земельных участков, площадь которых была определена посредством ранее возникшего права при документальном их подтверждении.

Минимальная допустимая площадь озеленения – 70% территории земельного участка.

Минимальное количество машино-мест для хранения индивидуального автотранспорта на территории земельных участков 3 машино-место на 1 га территории.

В случае если земельный участок или объект капитального строительства находится в границах зоны с особыми условиями использования территорий, на них устанавливаются ограничения использования в соответствии с законодательством Российской Федерации.

В границах зоны зеленых насаждений общего пользования (Р1) частично или полностью расположены зоны с особыми условиями использования территории:

Приаэродромная территория аэродрома Советский (реестровый номер 86:00-6.365).»

Охранная зона объектов электросетевого хозяйства «подстанция 110/10/10 кВ «ДОК» с ВЛ-110 кВ и расширением ОРУ-110 кВ ПС 220/110/10 кВ «Картопля» на две линейные ячейки с подъездной дорогой» (реестровый номер 86:09-6.281);

Охранная зона ЛЭП 110 кВ «Линии электропередач ВЛ - 110 кВ «Атымья-Картопля 2» (уточнение местоположения части охранной зоны проходящей по кадастровому району «Советский») (реестровый номер 86:09-6.307);

Охранная зона объекта «ВЛ 110 кВ Атымья-Картопля 1» (реестровый номер 86:09-6.314);

Охранная зона объекта «ПС 110/10/10 кВ «ДОК» с ВЛ-110 кВ и расширением ОРУ-110 кВ ПС 220/110/10 кВ «Картопля»» (реестровый номер 86:09-6.370);

Охранная зона объекта «ПС 110/10/10 кВ «ДОК» с ВЛ-110 кВ и расширением ОРУ-110 кВ ПС 220/110/10 кВ «Картопля»» (реестровый номер 86:09-6.403);

Охранная зона ЛЭП 110кВ «Линии электропередач ВЛ - 110 кВ «Атымья-Картопля 2» (уточнение местоположения части охранной зоны проходящей по кадастровому району «Советский») (реестровый номер 86:09-6.512);

Охранная зона объекта электросетевого хозяйства «Наружные сети электроснабжения 10 кВ, ЦРП-10 кВ г.Советский. Часть III ЛЭП -10 кВ ПС «Картопля» (реестровый номер 86:09-6.1018).»

Охранная зона объекта электросетевого хозяйства «Электросетевой комплекс» (реестровый номер 86:09-6.1110);

Санитарно-защитная зона для промплощадки производственного подразделения Югра-плит АО «Югорский лесопромышленный холдинг» (реестровый номер 86:09-6.1214).

17.2. Зона городских лесов (Р2).

Таблица 40. Основные виды разрешенного использования зоны городских лесов (Р2).

№ п/п	Виды разрешенного использования земельного участка и объекта капитального строительства	Описание вида разрешенного использования земельного участка	Предельные (минимальные и (или) максимальные) размеры земельных участков и предельные параметры разрешенного строительства, реконструкции объектов капитального строительства				Ограничения использования земельных участков и объектов капитального строительства, устанавливаемые в соответствии с законодательством Российской Федерации	Иное
			Предельные (минимальные и (или) максимальные) размеры земельных участков, в том числе их площадь*	Минимальные отступы от границ земельных участков в целях определения мест допустимого размещения зданий, строений, сооружений, за пределами которых запрещено строительство зданий, строений, сооружений объекта	Предельная этажность или предельная высота зданий, строений	Максимальный процент застройки в границах земельного участка, определяемый как отношение суммарной площади земельного участка, которая может быть застроена, ко всей площади земельного участка		
1	2	3	4	5	6	7	8	9
1	Охрана природных территорий (код 9.1)	Сохранение отдельных естественных качеств окружающей природной среды путем ограничения	Площадь земельных участков под городские леса – 4673 га	-	-	-	-	-

		хозяйственной деятельности в данной зоне, в частности: создание и уход за запретными полосами, создание и уход за защитными лесами, в том числе городскими лесами, лесами в лесопарках, и иная хозяйственная деятельность, разрешенная в защитных лесах, соблюдение режима использования природных ресурсов в заказниках, сохранение свойств земель, являющихся особо ценными						
--	--	---	--	--	--	--	--	--

Таблица 41. Условно разрешенные виды использования зоны городских лесов (P2).

№ п/п	Виды разрешенного использования земельного участка и объекта капитального строительства	Описание вида разрешенного использования земельного участка	Предельные (минимальные и (или) максимальные) размеры земельных участков и предельные параметры разрешенного строительства, реконструкции объектов капитального строительства				Ограничения использования земельных участков и объектов капитального строительства, устанавливаемые в соответствии с законодательством Российской Федерации	Иное
			Предельные (минимальные и (или) максимальные) размеры земельных участков, в том числе их площадь*	Минимальные отступы от границ земельных участков в целях определения мест допустимого размещения зданий, строений, сооружений, за пределами которых запрещено строительство зданий, строений, сооружений объекта	Предельная этажность или предельная высота зданий, строений	Максимальный процент застройки в границах земельного участка, определяемый как отношение суммарной площади земельного участка, которая может быть застроена, ко всей площади земельного участка		
1	2	3	4	5	6	7	8	9
1	Коммунальное обслуживание (код 3.1)	Размещение зданий и сооружений в целях обеспечения физических и юридических лиц коммунальными услугами. Содержание данного вида разрешенного использования включает в себя содержание видов разрешенного использования с кодами 3.1.1 - 3.1.2	В соответствии с местными нормативами градостроительного проектирования городского поселения Советский	Минимальный отступ от границ земельного участка – 1 м	3	60%		

Таблица 42. Вспомогательные виды разрешенного использования зоны городских лесов (P2).

№ п/п	Виды разрешенного использования земельного участка и объекта капитального строительства	Описание вида разрешенного использования земельного участка	Предельные (минимальные и (или) максимальные) размеры земельных участков и предельные параметры разрешенного строительства, реконструкции объектов капитального строительства				Ограничения использования земельных участков и объектов капитального строительства, устанавливаемые в соответствии с законодательством Российской Федерации	Иное
			Предельные (минимальные и (или) максимальные) размеры земельных участков, в том числе их площадь*	Минимальные отступы от границ земельных участков в целях определения мест допустимого размещения зданий, строений, сооружений, за пределами которых запрещено строительство зданий, строений, сооружений объекта	Предельная этажность или предельная высота зданий, строений	Максимальный процент застройки в границах земельного участка, определяемый как отношение суммарной площади земельного участка, которая может быть застроена, ко всей площади земельного участка		
1	2	3	4	5	6	7	8	9
1	(код 9.1)	Вспомогательные объекты	–	–	–	–	–	–

* За исключением земельных участков, площадь которых была определена посредством ранее возникшего права при документальном их подтверждении.

Минимальная допустимая площадь озеленения – 90% территории земельного участка.

В случае если земельный участок или объект капитального строительства находится в границах зоны с особыми условиями использования территорий, на них устанавливаются ограничения использования в соответствии с законодательством Российской Федерации.

В границах зоны городских лесов (P2) частично или полностью расположены зоны с особыми условиями использования территории:

Приаэродромная территория аэродрома Советский (реестровый номер 86:00-6.365).»

Охранная зона объекта электросетевого хозяйства «Электросетевой комплекс» (реестровый номер 86:09-6.1110);

Санитарно-защитная зона для промплощадки производственного подразделения Югра-плит АО «Югорский лесопромышленный холдинг» (реестровый номер 86:09-6.1214).

17.3. Зона отдыха (P3).

Таблица 43. Основные виды разрешенного использования зоны отдыха (P3).

№ п/п	Виды разрешенного использования земельного участка и объекта капитального строительства	Описание вида разрешенного использования земельного участка	Предельные (минимальные и (или) максимальные) размеры земельных участков и предельные параметры разрешенного строительства, реконструкции объектов капитального строительства				Ограничения использования земельных участков и объектов капитального строительства, устанавливаемые в соответствии с законодательством Российской Федерации	Иное
			Предельные (минимальные и (или) максимальные) размеры земельных участков, в том числе их площадь*	Минимальные отступы от границ земельных участков в целях определения мест допустимого размещения зданий, строений, сооружений, за пределами которых запрещено строительство зданий, строений, сооружений объекта	Предельная этажность или предельная высота зданий, строений	Максимальный процент застройки в границах земельного участка, определяемый как отношение суммарной площади земельного участка, которая может быть застроена, ко всей площади земельного участка		
1	2	3	4	5	6	7	8	9
1	Природно-познавательный туризм (код 5.2)	Размещение баз и палаточных лагерей для проведения походов и экскурсий по ознакомлению с природой, пеших и конных прогулок, устройство троп и дорожек, размещение щитов с познавательными сведениями об окружающей природной среде; осуществление необходимых природоохранных и природовосстановительных мероприятий	В соответствии с местными нормативами градостроительного проектирования городского поселения Советский	-	-	-		
2	Туристическое обслуживание (код 5.2.1)	Размещение пансионатов, гостиниц, кемпингов, домов отдыха, не оказывающих услуги по лечению; размещение детских лагерей	В соответствии с местными нормативами градостроительного проектирования городского поселения Советский	-	-	-		
3	Охота и рыбалка (код 5.3)	Обустройство мест охоты и рыбалки, в том числе размещение дома охотника или рыболова, сооружений, необходимых для восстановления и поддержания	В соответствии с местными нормативами градостроительного проектирования	-	-	-		
		поголовья зверей или количества рыбы	городского поселения Советский					
4	Поля для гольфа или конных прогулок (код 5.5)	Обустройство мест для игры в гольф или осуществления конных прогулок, в том числе осуществление необходимых земляных работ и размещения вспомогательных сооружений; размещение конноспортивных манежей, не предусматривающих устройство трибун	В соответствии с местными нормативами градостроительного проектирования городского поселения Советский	-	-	-		

Таблица 44. Условно разрешенные виды использования зоны отдыха (P3).

№ п/п	Виды разрешенного использования земельного участка и объекта капитального строительства	Описание вида разрешенного использования земельного участка	Предельные (минимальные и (или) максимальные) размеры земельных участков и предельные параметры разрешенного строительства, реконструкции объектов капитального строительства				Ограничения использования земельных участков и объектов капитального строительства, устанавливаемые в соответствии с законодательством Российской Федерации	Иное
			Предельные (минимальные и (или) максимальные) размеры земельных участков, в том числе их площадь*	Минимальные отступы от границ земельных участков в целях допустимого размещения зданий, строений, сооружений, за пределами которых запрещено строительство зданий, строений, сооружений объекта	Предельная этажность или предельная высота зданий, строений	Максимальный процент застройки в границах земельного участка, определяемый как отношение суммарной площади земельного участка, которая может быть застроена, ко всей площади земельного участка		
1	2	3	4	5	6	7	8	9
1	Коммунальное обслуживание (код 3.1)	Размещение зданий и сооружений в целях обеспечения физических и юридических лиц коммунальными услугами. Содержание данного вида разрешенного использования включает в себя содержание видов разрешенного использования с кодами 3.1.1 - 3.1.2	В соответствии с местными нормативами градостроительного проектирования городского поселения Советский	Минимальный отступ от границ земельного участка – 1 м.	3	60%		

Таблица 45. Вспомогательные виды разрешенного использования зоны отдыха (РЗ).

№ п/п	Виды разрешенного использования земельного участка и объекта капитального строительства	Описание вида разрешенного использования земельного участка	Предельные (минимальные и (или) максимальные) размеры земельных участков и предельные параметры разрешенного строительства, реконструкции объектов капитального строительства				Ограничения использования земельных участков и объектов капитального строительства, устанавливаемые в соответствии с законодательством Российской Федерации	Иное
			Предельные (минимальные и (или) максимальные) размеры земельных участков, в том числе их площадь*	Минимальные отступы от границ земельных участков в целях определения мест допустимого размещения зданий, строений, сооружений, за пределами которых запрещено строительство зданий, строений, сооружений объекта	Предельная этажность или предельная высота зданий, строений	Максимальный процент застройки в границах земельного участка, определяемый как отношение суммарной площади земельного участка, которая может быть застроена, ко всей площади земельного участка		
1	2	3	4	5	6	7	8	9
1	(код 5.2)	Вспомогательные объекты	-	-	-	-	-	-
2	(код 5.2.1)	Вспомогательные объекты	-	-	-	-	-	-
3	(код 5.3)	Вспомогательные объекты	-	-	-	-	-	-
4	(код 5.5)	Вспомогательные объекты	-	-	-	-	-	-

* За исключением земельных участков, площадь которых была определена посредством ранее возникшего права при документальном их подтверждении.

Минимальная допустимая площадь озеленения – 70% территории земельного участка.

Минимальное количество машино-мест для хранения индивидуального автотранспорта на территории земельных участков 3 машино-место на 1 га территории.

В случае если земельный участок или объект капитального строительства находится в границах зоны с особыми условиями использования территорий, на них устанавливаются ограничения использования в соответствии с законодательством Российской Федерации.

В границах зоны отдыха (РЗ) частично или полностью расположены зоны с особыми условиями использования территории:

Приаэродромная территория аэродрома Советский (реестровый номер 86:00-6.365).

Статья 18. Зоны сельскохозяйственного использования

В состав зон сельскохозяйственного использования могут включаться зоны, занятые объектами сельскохозяйственного назначения и предназначенные для ведения сельского хозяйства, дачного хозяйства, садоводства, личного подсобного хозяйства, развития объектов сельскохозяйственного назначения.

18.1. Зона сельскохозяйственных предприятий (СХ1).

Таблица 46. Основные виды разрешенного использования зоны сельскохозяйственных предприятий (СХ1).

№ п/п	Виды разрешенного использования земельного участка и объекта капитального строительства	Описание вида разрешенного использования земельного участка	Предельные (минимальные и (или) максимальные) размеры земельных участков и предельные параметры разрешенного строительства, реконструкции объектов капитального строительства				Ограничения использования земельных участков и объектов капитального строительства, устанавливаемые в соответствии с законодательством Российской Федерации	Иное
			Предельные (минимальные и (или) максимальные) размеры земельных участков, в том числе их площадь*	Минимальные отступы от границ земельных участков в целях определения мест допустимого размещения зданий, строений, сооружений, за пределами которых запрещено строительство зданий, строений, сооружений объекта	Предельная этажность или предельная высота зданий, строений	Максимальный процент застройки в границах земельного участка, определяемый как отношение суммарной площади земельного участка, которая может быть застроена, ко всей площади земельного участка		
1	2	3	4	5	6	7	8	9
1	Выращивание зерновых и иных сельскохозяйственных культур (код 1.2)	Осуществление хозяйственной деятельности на сельскохозяйственных угодьях, связанной с производством зерновых, бобовых, кормовых, технических, масличных, эфиромасличных и иных сельскохозяйственных культур	Минимальный размер земельного участка – 10000 кв.м.	-	-	-	-	-
2	Овощеводство (код 1.3)	Осуществление хозяйственной деятельности на сельскохозяйственных угодьях, связанной с производством картофеля, листовых, плодовых, луковичных и бахчевых сельскохозяйственных культур, в том числе с использованием теплиц	Минимальный размер земельного участка – 10000 кв.м.	-	-	-	-	-
3	Животноводство (код 1.7)	Осуществление хозяйственной деятельности, связанной с производством продукции животноводства, в том числе сенокошение, выпас	В соответствии с местными нормативами градостроительного проектирования	5 м от красной линии дороги; 3 м от красной линии проезда; 3 м от границ	-	-	-	-

		сельскохозяйственных животных, разведение племенных животных, производство и использование племенной продукции (материала), размещение зданий, сооружений, используемых для содержания и разведения сельскохозяйственных животных, производства, хранения и первичной переработки сельскохозяйственной продукции. Содержание данного вида разрешенного использования включает в себя содержание видов разрешенного использования с кодами 1.8 - 1.11, 1.15, 1.19, 1.20	городского поселения Советский	собственного земельного участка.				
4	Скотоводство (код 1.8)	Осуществление хозяйственной деятельности, в том числе на сельскохозяйственных угодьях, связанной с разведением сельскохозяйственных животных (крупного рогатого скота, овец, коз, лошадей, верблюдов, оленей); сенокошение, выпас сельскохозяйственных животных, производство кормов, размещение зданий, сооружений, используемых для содержания и разведения сельскохозяйственных животных; разведение племенных животных, производство и использование племенной продукции (материала)	Минимальный размер земельного участка – 10000 кв.м.	5 м от красной линии дороги; 3 м от красной линии проезда; 3 м от границ собственного земельного участка.	2	45-50%		
5	Звероводство (код 1.9)	Осуществление хозяйственной деятельности, связанной с разведением в неволе ценных	Минимальный размер земельного участка – 10000 кв.м	-	-	-		
		пушных зверей; размещение зданий, сооружений, используемых для содержания и разведения животных, производства, хранения и первичной переработки продукции; разведение племенных животных, производство и использование племенной продукции (материала)						
6	Птицеводство (код 1.10)	Осуществление хозяйственной деятельности, связанной с разведением домашних пород птиц, в том числе водоплавающих; размещение зданий, сооружений, используемых для содержания и разведения животных, производства, хранения и первичной переработки продукции птицеводства; разведение племенных животных, производство и использование племенной продукции (материала)	Минимальный размер земельного участка – 10000 кв.м	5 м от красной линии дороги 3 м от красной линии проезда 3 м от границ своего земельного участка.	2	25-30%		
7	Свиноводство (код 1.11)	Осуществление хозяйственной деятельности, связанной с разведением свиней; размещение зданий, сооружений, используемых для содержания и разведения животных, производства, хранения и первичной переработки продукции; разведение племенных животных, производство и использование племенной продукции (материала)	Минимальный размер земельного участка – 10000 кв.м	5 м от красной линии дороги 3 м от красной линии проезда 3 м от границ своего земельного участка.	2	35-45%		
8	Рыбоводство (код 1.13)	Осуществление хозяйственной деятельности, связанной с разведением и (или)	В соответствии с местными нормативами гра-	-	-	-		

		содержанием, выращиванием объектов рыбоводства (аквакультуры); размещение зданий, сооружений, оборудования, необходимых для осуществления рыбоводства (аквакультуры)	достоительного проектирования городского поселения Советский					
9	Хранение и переработка сельскохозяйственной продукции (код 1.15)	Размещение зданий, сооружений, используемых для производства, хранения, первичной и глубокой переработки сельскохозяйственной продукции	В соответствии с местными нормативами градостроительного проектирования городского поселения Советский	5 м от красной линии дороги; 3 м от красной линии проезда; 3 м от границ собственного земельного участка.	-	-		
10	Ведение личного подсобного хозяйства на полевых участках (код 1.16)	Производство сельскохозяйственной продукции без права возведения объектов капитального строительства	Минимальный размер земельного участка – 400 кв.м	-	-	-		
11	Питомники (код 1.17)	Выращивание и реализация подраста деревьев и кустарников, используемых в сельском хозяйстве, а также иных сельскохозяйственных культур для получения рассады и семян; размещение сооружений, необходимых для указанных видов сельскохозяйственного производства	В соответствии с местными нормативами градостроительного проектирования городского поселения Советский	5 м от красной линии дороги 3 м от красной линии проезда 3 м от границ своего земельного участка.	-	70%		
12	Обеспечение сельскохозяйственного производства (код 1.18)	Размещение машинно-транспортных и ремонтных станций, ангаров и гаражей для сельскохозяйственной техники, амбаров, водонапорных башен, трансформаторных станций и иного технического оборудования, используемого для ведения сельского хозяйства	В соответствии с местными нормативами градостроительного проектирования городского поселения Советский	5 м от красной линии дороги 3 м от красной линии проезда 3 м от границ своего земельного участка.	2	70%		
13	Коммунальное обслуживание (код 3.1)	Размещение зданий и сооружений в целях обеспечения физических и юридических лиц	В соответствии с местными нормативами градостроительного	-	4	60%		
		коммунальными услугами. Содержание данного вида разрешенного использования включает в себя содержание видов разрешенного использования с кодами 3.1.1 - 3.1.2	проектирования городского поселения Советский					

Таблица 47. Условно разрешенные виды использования зоны сельскохозяйственных предприятий (СХ1).

№ п/п	Виды разрешенного использования земельного участка и объекта капитального строительства	Описание вида разрешенного использования земельного участка	Предельные (минимальные и (или) максимальные) размеры земельных участков и предельные параметры разрешенного строительства, реконструкции объектов капитального строительства				Ограничения использования земельных участков и объектов капитального строительства, устанавливаемые в соответствии с законодательством Российской Федерации	Иное
			Предельные (минимальные и (или) максимальные) размеры земельных участков, в том числе их площадь*	Минимальные отступы от границ земельных участков в целях определения мест допустимого размещения зданий, строений, сооружений, за пределами которых запрещено строительство зданий, строений, сооружений объекта	Предельная этажность или предельная высота зданий, строений	Максимальный процент застройки в границах земельного участка, определяемый как отношение суммарной площади земельного участка, которая может быть застроена, ко всей площади земельного участка		
1	2	3	4	5	6	7	8	9
Не установлены								

Таблица 48. Вспомогательные виды разрешенного использования зоны сельскохозяйственных предприятий (СХ1).

№ п/п	Виды разрешенного использования земельного участка и объекта капитального строительства	Описание вида разрешенного использования земельного участка	Предельные (минимальные и (или) максимальные) размеры земельных участков и предельные параметры разрешенного строительства, реконструкции объектов капитального строительства				Ограничения использования земельных участков и объектов капитального строительства, устанавливаемые в соответствии с законодательством Российской Федерации	Иное
			Предельные (минимальные и (или) максимальные) размеры земельных участков, в том числе их площадь*	Минимальные отступы от границ земельных участков в целях определения мест допустимого размещения зданий, строений, сооружений, за пределами которых запрещено строительство зданий, строений, сооружений объекта	Предельная этажность или предельная высота зданий, строений	Максимальный процент застройки в границах земельного участка, определяемый как отношение суммарной площади земельного участка, которая может быть застроена, ко всей площади земельного участка		
1	2	3	4	5	6	7	8	9
1	(код 1.2)	Вспомогательные объекты	-	-	-	-	-	-
2	(код 1.3)	Вспомогательные объекты	-	-	-	-	-	-
3	(код 1.7)	Вспомогательные объекты	-	-	-	-	-	-
4	(код 1.8)	Вспомогательные объекты	-	-	-	-	-	-
5	(код 1.9)	Вспомогательные объекты	-	-	-	-	-	-
6	(код 1.10)	Вспомогательные объекты	-	-	-	-	-	-
7	(код 1.11)	Вспомогательные объекты	-	-	-	-	-	-
8	(код 1.13)	Вспомогательные объекты	-	-	-	-	-	-
9	(код 1.15)	Вспомогательные объекты	-	-	-	-	-	-
10	(код 1.16)	Вспомогательные объекты	-	-	-	-	-	-
11	(код 1.17)	Вспомогательные объекты	-	-	-	-	-	-
12	(код 1.18)	Вспомогательные объекты	-	-	-	-	-	-
13	(код 3.1)	Вспомогательные объекты	-	-	-	-	-	-

* За исключением земельных участков, площадь которых была определена посредством ранее возникшего права при документальном их подтверждении.

Минимальное количество машино-мест для хранения индивидуального автотранспорта – 1 машино-место на земельный участок.

В случае если земельный участок или объект капитального строительства находится в границах зоны с особыми условиями использования территорий, на них устанавливаются ограничения использования в соответствии с законодательством Российской Федерации.

В границах зоны сельскохозяйственных предприятий (СХ1) частично или полностью расположены зоны с особыми условиями использования территории:

Приаэродромная территория аэродрома Советский (реестровый номер 86:00-6.365);

Охранная зона объектов электросетевого хозяйства «подстанция 110/10/10 кВ «ДОК» с ВЛ-110 кВ и расширением ОРУ-110 кВ ПС 220/110/10 кВ «Картопля» на две линейные ячейки с подъездной дорогой» (реестровый номер 86:09-6.281);

Охранная зона ЛЭП 110 кВ «Линии электропередач ВЛ - 110 кВ «Атымья-Картопля 2» (уточнение местоположения части охранной зоны проходящей по кадастровому району «Советский») (реестровый номер 86:09-6.307);

Охранная зона объекта «ВЛ 110 кВ Атымья-Картопля 1» (реестровый номер 86:09-6.314);

Охранная зона объекта «ПС 110/10/10 кВ «ДОК» с ВЛ-110 кВ и расширением ОРУ-110 кВ ПС 220/110/10 кВ «Картопля» (реестровый номер 86:09-6.370);

Охранная зона объекта «ПС 110/10/10 кВ «ДОК» с ВЛ-110 кВ и расширением ОРУ-110 кВ ПС 220/110/10 кВ «Картопля» (реестровый номер 86:09-6.403);

Охранная зона ЛЭП 110кВ «Линии электропередач ВЛ - 110 кВ «Атымья-Картопля 2» (уточнение местоположения части охранной зоны проходящей по кадастровому району «Советский») (реестровый номер 86:09-6.512);

Охранная зона объекта электросетевого хозяйства «Наружные сети электроснабжения 10 кВ, ЦПП-10 кВ г.Советский. Часть III ЛЭП -10 кВ ПС «Картопля» (реестровый номер 86:09-6.1018).

18.2. Зона ведения садоводства (СХ2).

Таблица 49. Основные виды разрешенного использования зоны ведения садоводства (СХ2).

№ п/п	Виды разрешенного использования земельного участка и объекта капитального строительства	Описание вида разрешенного использования земельного участка	Предельные (минимальные и (или) максимальные) размеры земельных участков и предельные параметры разрешенного строительства, реконструкции объектов капитального строительства				Ограничения использования земельных участков и объектов капитального строительства, устанавливаемые в соответствии с законодательством Российской Федерации	Иное
			Предельные (минимальные и (или) максимальные) размеры земельных участков, в том числе их площадь*	Минимальные отступы от границ земельных участков в целях определения мест допустимого размещения зданий, строений, сооружений, за пределами которых запрещено строительство зданий, строений, сооружений объекта	Предельная этажность или предельная высота зданий, строений	Максимальный процент застройки в границах земельного участка, определяемый как отношение суммарной площади земельного участка, которая может быть застроена, ко всей площади земельного участка		
1	2	3	4	5	6	7	8	9
1	Ведение	Осуществление отдыха и (или)	Размер земельного	5 м от красной линии дороги;	-	-		

	садоводства (13.2)	выращивания гражданами для собственных нужд сельскохозяйственных культур; размещение для собственных нужд садового дома, жилого дома, указанного в описании вида разрешенного использования с кодом 2.1, хозяйственных построек и гаражей для собственных нужд	участка - 600/1200 кв.м.	3 м от красной линии проезда; 3 м от границ своего земельного участка; 1 м от своих хозяйственных и прочих строений; 4 м от своих построек для содержания скота и птицы; 3 м от индивидуального жилого дома на соседнем участке; 4 м от постройки на соседнем участке для содержания скота и птицы; 1 м от других построек на соседнем участке (баня, гараж и др.); 4 м от стволов высокорослых деревьев; 2 м от стволов среднерослых деревьев; 1 м от кустарников. В существующей сложившейся застройке индивидуальный жилой дом может располагаться по красной линии или с отступом от нее. Расстояние от края проезжей части улицы до линии застройки должно быть не более 25 м (по противопожарным нормам).				
2	Ведение огородничества (13.1)	Осуществление отдыха и (или) выращивания гражданами для собственных нужд сельскохозяйственных культур; размещение хозяйственных построек, не являющихся объектами недвижимости, предназначенных для хранения инвентаря и урожая сельскохозяйственных культур	Минимальный размер земельного участка – 400 кв.м.	-	-	-		
3	Коммунальное	Размещение зданий и сооружений	В соответствии с	5 м от красной линии дороги;				
	обслуживание (код 3.1)	в целях обеспечения физических и юридических лиц коммунальными услугами. Содержание данного вида разрешенного использования включает в себя содержание видов разрешенного использования с кодами 3.1.1 - 3.1.2	местными нормативами градостроительного проектирования городского поселения Советский	3 м от красной линии проезда. Минимальный отступ от границ земельного участка – 1 м.	3	60%		
4	Улично-дорожная сеть (код 12.0.1)	Размещение объектов улично-дорожной сети: автомобильных дорог, трамвайных путей и пешеходных тротуаров в границах населенных пунктов, пешеходных переходов, бульваров, площадей, проездов, велодорожек и объектов велотранспортной и инженерной инфраструктуры; размещение придорожных стоянок (парковок) транспортных средств в границах городских улиц и дорог, за исключением предусмотренных видами разрешенного использования с кодами 2.7.1, 4.9, 7.2.3, а также некапитальных сооружений, предназначенных для охраны транспортных средств	В соответствии с местными нормативами градостроительного проектирования городского поселения Советский	-	-	-		
5	Благоустройство территории (код 12.0.2)	Размещение декоративных, технических, планировочных, конструктивных устройств, элементов озеленения, различных видов оборудования и оформления, малых архитектурных форм, некапитальных нестационарных строений и сооружений, информационных щитов и указателей, применяемых как составные части благоустройства территории, общественных туалетов	В соответствии с местными нормативами градостроительного проектирования городского поселения Советский	-	-	-		
6	Земельные участки общего назначения	Земельные участки, являющиеся имуществом общего пользования и предназначенные для общего	В соответствии с местными нормативами	-	-	-		

1	2	3	4	5	6	7	8	9
1	(код 13.2)	Вспомогательные объекты	–	–	–	–	–	–
2	(код 13.1)	Вспомогательные объекты	–	–	–	–	–	–
3	(код 3.1)	Вспомогательные объекты	–	–	–	–	–	–
4	(код 12.0.1)	Вспомогательные объекты	–	–	–	–	–	–
5	(код 12.0.2)	Вспомогательные объекты	–	–	–	–	–	–
6	(код 13.0)	Вспомогательные объекты	–	–	–	–	–	–

* За исключением земельных участков, площадь которых была определена посредством ранее возникшего права при документальном их подтверждении.

Минимальное количество машино-мест для хранения индивидуального автотранспорта – 1 машино-место на земельный участок.

Вспомогательные строения, за исключением гаражей и автостоянок, размещать со стороны улиц не допускается.

В случае если земельный участок или объект капитального строительства находится в границах зоны с особыми условиями использования территорий, на них устанавливаются ограничения использования в соответствии с законодательством Российской Федерации.

В границах зоны ведения садоводства (СХ2) частично или полностью расположены зоны с особыми условиями использования территории:

Приаэродромная территория аэродрома Советский (реестровый номер 86:00-6.365);

Охранная зона ВЛ 220 кВ Новая - Картопля в Советском районе ХМАО – Югры (реестровый номер 86:09-6.207);

Охранная зона объекта «ВЛ 110 кВ «Картопля-Вандмтор 1,2», расположенная по адресу: ХМАО-Югра, Советский район (Отпайка на ПС Даниловка) (реестровый номер 86:09-6.262);

Охранная зона объекта электросетевого хозяйства «Электросетевой комплекс» (реестровый номер 86:09-6.1110).

Статья 19. Зоны специального назначения

В состав зон специального назначения могут включаться зоны, занятые кладбищами, крематориями, скотомогильниками, объектами, используемыми для захоронения твердых коммунальных отходов, и иными объектами, размещение которых может быть обеспечено только путем выделения указанных зон и недопустимо в других территориальных зонах.

19.1. Зона специального назначения (СН1)

Таблица 52. Основные виды разрешенного использования зоны специального назначения (СН1).

№ п/п	Виды разрешенного использования земельного участка и объекта капитального строительства	Описание вида разрешенного использования земельного участка	Предельные (минимальные и (или) максимальные) размеры земельных участков и предельные параметры разрешенного строительства, реконструкции объектов капитального строительства				Ограничения использования земельных участков и объектов капитального строительства, устанавливаемые в соответствии с законодательством Российской Федерации	Иное
			Предельные (минимальные и (или) максимальные) размеры земельных участков, в том числе их площадь*	Минимальные отступы от границ земельных участков в целях определения мест допустимого размещения зданий, строений, сооружений, за пределами которых запрещено строительство зданий, строений, сооружений объекта	Предельная этажность или предельная высота зданий, строений	Максимальный процент застройки в границах земельного участка, определяемый как отношение суммарной площади земельного участка, которая может быть застроена, ко всей площади земельного участка		
1	2	3	4	5	6	7	8	9
1	Ритуальная деятельность (код 12.1)	Размещение кладбищ, крематориев и мест захоронения; размещение соответствующих культовых сооружений; осуществление деятельности по производству продукции ритуально-обрядового назначения	Не нормируется	5 м от красной линии дороги 3 м от красной линии проезда.	2	10%		Размеры земельных участков, отводимых для захоронения, уточняются в зависимости от соотношения кладбищ традиционного захоронения и кладбищ

								для погребения после кремации, устанавливаемых по местным условиям.
2	Коммунальное обслуживание (код 3.1)	Размещение зданий и сооружений в целях обеспечения физических и юридических лиц коммунальными услугами. Содержание данного вида разрешенного использования включает в себя содержание видов разрешенного использования с кодами 3.1.1 - 3.1.2	В соответствии с местными нормативами градостроительного проектирования городского поселения Советский	5 м от красной линии дороги; 3 м от красной линии проезда. Минимальный отступ от границ земельного участка – 1 м.	3	60%		

Таблица 53. Условно разрешенные виды использования зоны специального назначения (СН1).

№ п/п	Виды разрешенного использования земельного участка и объекта капитального строительства	Описание вида разрешенного использования земельного участка	Предельные (минимальные и (или) максимальные) размеры земельных участков и предельные параметры разрешенного строительства, реконструкции объектов капитального строительства				Ограничения использования земельных участков и объектов капитального строительства, устанавливаемые в соответствии с законодательством Российской Федерации	Иное
			Предельные (минимальные и (или) максимальные) размеры земельных участков, в том числе их площадь*	Минимальные отступы от границ земельных участков в целях определения мест допустимого размещения зданий, строений, сооружений, за пределами которых запрещено строительство зданий, строений, сооружений объекта	Предельная этажность или предельная высота зданий, строений	Максимальный процент застройки в границах земельного участка, определяемый как отношение суммарной площади земельного участка, которая может быть застроена, ко всей площади земельного участка		
1	2	3	4	5	6	7	8	9
Не установлены								

Таблица 54. Вспомогательные виды разрешенного использования зоны специального назначения (СН1).

№ п/п	Виды разрешенного использования земельного участка и объекта капитального строительства	Описание вида разрешенного использования земельного участка	Предельные (минимальные и (или) максимальные) размеры земельных участков и предельные параметры разрешенного строительства, реконструкции объектов капитального строительства				Ограничения использования земельных участков и объектов капитального строительства, устанавливаемые в соответствии с законодательством Российской Федерации	Иное
			Предельные (минимальные и (или) максимальные) размеры земельных участков, в том числе их площадь*	Минимальные отступы от границ земельных участков в целях определения мест допустимого размещения зданий, строений, сооружений, за пределами которых запрещено строительство зданий, строений, сооружений объекта	Предельная этажность или предельная высота зданий, строений	Максимальный процент застройки в границах земельного участка, определяемый как отношение суммарной площади земельного участка, которая может быть застроена, ко всей площади земельного участка		
1	2	3	4	5	6	7	8	9
1	(код 12.1)	Вспомогательные объекты	–	–	–	–	–	–
2	(код 3.1)	Вспомогательные объекты	–	–	–	–	–	–

* За исключением земельных участков, площадь которых была определена посредством ранее возникшего права при документальном их подтверждении.

Минимальная допустимая площадь озеленения – 40% территории земельного участка.

Минимальное количество машино-мест для хранения индивидуального автотранспорта – 10 машино-мест на 1 га земельного участка.

Минимальное количество мест на погрузочно-разгрузочных площадках на территории земельных участков определяется из расчета: одно место для объектов общей площадью от 100 кв. метров до 1500 кв. метров.

В случае если земельный участок или объект капитального строительства находится в границах зоны с особыми условиями использования территорий, на них устанавливаются ограничения использования в соответствии с законодательством Российской Федерации.

19.2. Зона размещения отходов (СН2).

Таблица 55. Основные виды разрешенного использования зоны размещения отходов (СН2).

№ п/п	Виды разрешенного использования земельного участка и объекта	Описание вида разрешенного использования земельного участка	Предельные (минимальные и (или) максимальные) размеры земельных участков и предельные параметры разрешенного строительства, реконструкции объектов капитального строительства				Ограничения использования земельных участков и объектов капитального строительства	Иное
			Предельные (минимальные и (или) максимальные) размеры земельных участков, в том числе их площадь*	Минимальные отступы от границ земельных участков в целях определения мест допустимого размещения зданий, строений, сооружений, за пределами которых запрещено строительство зданий, строений, сооружений объекта	Предельная этажность или предельная высота зданий, строений	Максимальный процент застройки в границах земельного участка, определяемый как отношение суммарной площади земельного участка, которая может быть застроена, ко всей площади земельного участка		
1	2	3	4	5	6	7	8	9

1	2	3	4	5	6	7	8	9
1	Специальная деятельность (код 12.2)	Размещение, хранение, захоронение, утилизация, накопление, обработка, обезвреживание отходов производства и потребления, медицинских отходов, биологических отходов, радиоактивных отходов, веществ, разрушающих озоновый слой, а также размещение объектов размещения отходов, захоронения, хранения, обезвреживания таких отходов (скотомогильников, мусорожигательных и мусороперерабатывающих заводов, полигонов по захоронению и сортировке бытового мусора и отходов, мест сбора вещей для их вторичной переработки)	0,5 га – на 1000 т бытовых отходов	-	-	-	-	Размер санитарно-защитной зоны устанавливается в соответствии с классом опасности объекта
2	Коммунальное обслуживание (код 3.1)	Размещение зданий и сооружений в целях обеспечения физических и юридических лиц коммунальными услугами. Содержание данного вида разрешенного использования включает в себя содержание видов разрешенного использования с кодами 3.1.1 - 3.1.2	В соответствии с местными нормативами градостроительного проектирования городского поселения Советский	5 м от красной линии дороги; 3 м от красной линии проезда. Минимальный отступ от границ земельного участка – 1 м.	3	60%		

Таблица 56. Условно разрешенные виды использования зоны размещения отходов (CH2).

№ п/п	Виды разрешенного использования земельного участка и объекта капитального строительства	Описание вида разрешенного использования земельного участка	Предельные (минимальные и (или) максимальные) размеры земельных участков и предельные параметры разрешенного строительства, реконструкции объектов капитального строительства				Ограничения использования земельных участков и объектов капитального строительства, устанавливаемые в	Иное
			Предельные (минимальные и	Минимальные отступы от границ земельных	Предельная этажность или	Максимальный процент застройки в		
1	2	3	4	5	6	7	8	9
Не установлены								

Таблица 57. Вспомогательные виды разрешенного использования зоны размещения отходов (CH2).

№ п/п	Виды разрешенного использования земельного участка и объекта капитального строительства	Описание вида разрешенного использования земельного участка	Предельные (минимальные и (или) максимальные) размеры земельных участков и предельные параметры разрешенного строительства, реконструкции объектов капитального строительства				Ограничения использования земельных участков и объектов капитального строительства, устанавливаемые в соответствии с законодательством Российской Федерации	Иное
			Предельные (минимальные и (или) максимальные) размеры земельных участков, в том числе их площадь*	Минимальные отступы от границ земельных участков в целях определения мест допустимого размещения зданий, строений, сооружений, за пределами которых запрещено строительство зданий, строений, сооружений объекта	Предельная этажность или предельная высота зданий, строений	Максимальный процент застройки в границах земельного участка, определяемый как отношение суммарной площади земельного участка, которая может быть застроена, ко всей площади земельного участка		
1	2	3	4	5	6	7	8	9
1	(код 12.2)	Вспомогательные объекты	-	-	-	-	-	-
2	(код 3.1)	Вспомогательные объекты	-	-	-	-	-	-

* За исключением земельных участков, площадь которых была определена посредством ранее возникшего права при документальном их подтверждении.

Минимальная допустимая площадь озеленения не нормируется.

Минимальное количество машино-мест для хранения индивидуального автотранспорта на территории земельных участков 1 машино-место на 5 работников в максимальную смену.

Минимальное количество мест на погрузочно-разгрузочных площадках на территории земельных участков определяется из расчета: одно место для объектов общей площадью от 100 кв. метров до 1500 кв. метров.

В случае если земельный участок или объект капитального строительства находится в границах зоны с особыми условиями использования территорий, на них устанавливаются ограничения использования в соответствии с законодательством Российской Федерации.

В границах зоны размещения отходов (СН2) частично или полностью расположены зоны с особыми условиями использования территории: Приаэродромная территория аэродрома Советский (реестровый номер 86:00-6.365);

Охранная зона объекта электросетевого хозяйства «Электросетевой комплекс» (реестровый номер 86:09-6.1110).

19.3. Зона зеленых насаждений специального назначения (СН3).

Таблица 58. Основные виды разрешенного использования зоны зеленых насаждений специального назначения (СН3).

№ п/п	Виды разрешенного использования земельного участка и объекта капитального строительства	Описание вида разрешенного использования земельного участка	Предельные (минимальные и (или) максимальные) размеры земельных участков и предельные параметры разрешенного строительства, реконструкции объектов капитального строительства				Ограничения использования земельных участков и объектов капитального строительства, устанавливаемые в соответствии с законодательством Российской Федерации	Иное
			Предельные (минимальные и (или) максимальные) размеры земельных участков, в том числе их площадь*	Минимальные отступы от границ земельных участков в целях определения мест допустимого размещения зданий, строений, сооружений, за пределами которых запрещено строительство зданий, строений, сооружений объекта	Предельная этажность или предельная высота зданий, строений	Максимальный процент застройки в границах земельного участка, определяемый как отношение суммарной площади земельного участка, которая может быть застроена, ко всей площади земельного участка		
1	2	3	4	5	6	7	8	9
1	Земельные участки (территории) общего пользования (код 12.0)	Земельные участки общего пользования. Содержание данного вида разрешенного использования включает в себя содержание видов разрешенного использования с кодами 12.0.1 - 12.0.2	В зависимости от санитарно-защитной зоны от вредного производства	-	-	70%		

Таблица 59. Условно разрешенные виды использования зоны зеленых насаждений специального назначения (СН3).

№ п/п	Виды разрешенного использования земельного участка и объекта капитального строительства	Описание вида разрешенного использования земельного участка	Предельные (минимальные и (или) максимальные) размеры земельных участков и предельные параметры разрешенного строительства, реконструкции объектов капитального строительства				Ограничения использования земельных участков и объектов капитального строительства, устанавливаемые в соответствии с законодательством Российской Федерации	Иное
			Предельные (минимальные и (или) максимальные) размеры земельных участков, в том числе их площадь*	Минимальные отступы от границ земельных участков в целях определения мест допустимого размещения зданий, строений, сооружений, за пределами которых запрещено строительство зданий, строений, сооружений объекта	Предельная этажность или предельная высота зданий, строений	Максимальный процент застройки в границах земельного участка, определяемый как отношение суммарной площади земельного участка, которая может быть застроена, ко всей площади земельного участка		
1	2	3	4	5	6	7	8	9
1	Коммунальное обслуживание (код 3.1)	Размещение зданий и сооружений в целях обеспечения физических и юридических лиц коммунальными услугами. Содержание данного вида разрешенного использования включает в себя содержание видов разрешенного использования с кодами 3.1.1 - 3.1.2	В соответствии с местными нормативами градостроительного проектирования городского поселения Советский	5 м от красной линии дороги; 3 м от красной линии проезда; Минимальный отступ от границ земельного участка – 1 м.	3	60%		

Таблица 60. Вспомогательные виды разрешенного использования зоны зеленых насаждений специального назначения (СН3).

№ п/п	Виды разрешенного использования земельного участка и объекта капитального строительства	Описание вида разрешенного использования земельного участка	Предельные (минимальные и (или) максимальные) размеры земельных участков и предельные параметры разрешенного строительства, реконструкции объектов капитального строительства				Ограничения использования земельных участков и объектов капитального строительства, устанавливаемые в соответствии с законодательством Российской Федерации	Иное
			Предельные (минимальные и (или) максимальные) размеры земельных участков, в том числе их площадь*	Минимальные отступы от границ земельных участков в целях определения мест допустимого размещения зданий, строений, сооружений, за пределами которых запрещено строительство зданий, строений, сооружений объекта	Предельная этажность или предельная высота зданий, строений	Максимальный процент застройки в границах земельного участка, определяемый как отношение суммарной площади земельного участка, которая может быть застроена, ко всей площади земельного участка		
1	2	3	4	5	6	7	8	9
1	(код 12.0)	Вспомогательные объекты	-	-	-	-	-	-

* За исключением земельных участков, площадь которых была определена посредством ранее возникшего права при документальном их подтверждении.

Минимальная допустимая площадь озеленения не нормируется.

Минимальное количество мест на погрузочно-разгрузочных площадках на территории земельных участков определяется из расчета: одно место для объектов общей площадью от 100 кв. метров до 1500 кв. метров.

В границах зоны зеленых насаждений специального назначения (ЧЗ) частично или полностью расположены зоны с особыми условиями использования территории:

Приаэродромная территория аэродрома Советский (реестровый номер 86:00-6.365);

«Охранная зона «ПС 220 кВ Картопля» (реестровый номер 86:09-6.189);

Охранная зона объектов электросетевого хозяйства «подстанция 110/10/10 кВ «ДОК» с ВЛ-110 кВ и расширением ОРУ-110 кВ ПС 220/110/10 кВ «Картопля» на две линейные ячейки с подъездной дорогой» (реестровый номер 86:09-6.281);

Охранная зона ЛЭП 110 кВ «Линии электропередач ВЛ - 110 кВ «Атымья-Картопля 2» (уточнение местоположения части охранной зоны проходящей по кадастровому району «Советский») (реестровый номер 86:09-6.307);

Охранная зона объекта «ВЛ 110 кВ Атымья-Картопля 1» (реестровый номер 86:09-6.314);

Охранная зона объекта «ПС 110/10/10 кВ «ДОК» с ВЛ-110 кВ и расширением ОРУ-110 кВ ПС 220/110/10 кВ «Картопля» (реестровый номер 86:09-6.370);

Охранная зона объекта «ПС 110/10/10 кВ «ДОК» с ВЛ-110 кВ и расширением ОРУ-110 кВ ПС 220/110/10 кВ «Картопля» (реестровый номер 86:09-6.403);

Охранная зона ЛЭП 110кВ «Линии электропередач ВЛ - 110 кВ «Атымья-Картопля 2» (уточнение местоположения части охранной зоны проходящей по кадастровому району «Советский») (реестровый номер 86:09-6.512);

Охранная зона объекта электросетевого хозяйства «Электросетевой комплекс» (реестровый номер 86:09-6.1110);

Кабельные линии ПС «Картопля»-опора №1 (реестровый номер 86:09-6.1076);

Санитарно-защитная зона для промплощадки производственного подразделения Югра-плит АО «Югорский лесопромышленный холдинг» (реестровый номер 86:09-6.1214).

Статья 20. Зона территорий общего пользования (ТОП).

Таблица 61. Основные виды разрешенного использования зоны территории общего пользования (ТОП).

№ п/п	Виды разрешенного использования земельного участка и объекта капитального строительства	Описание вида разрешенного использования земельного участка	Предельные (минимальные и (или) максимальные) размеры земельных участков и предельные параметры разрешенного строительства, реконструкции объектов капитального строительства				Ограничения использования земельных участков и объектов капитального строительства, устанавливаемые в соответствии с законодательством Российской Федерации	Иное
			Предельные (минимальные и (или) максимальные) размеры земельных участков, в том числе их площадь*	Минимальные отступы от границ земельных участков в целях определения мест допустимого размещения зданий, строений, сооружений, за пределами которых запрещено	Предельная этажность или предельная высота зданий, строений	Максимальный процент застройки в границах земельного участка, определяемый как отношение суммарной площади земельного участка, которая может быть		

1	2	3	4	5	6	7	8	9
1	Улично-дорожная сеть (код 12.0.1)	Размещение объектов улично-дорожной сети: автомобильных дорог, трамвайных путей и пешеходных тротуаров в границах населенных пунктов, пешеходных переходов, бульваров, площадей, проездов, велодорожек и объектов велотранспортной и инженерной инфраструктуры; размещение придорожных стоянок (парковок) транспортных средств в границах городских улиц и дорог, за исключением предусмотренных видами разрешенного использования с кодами 2.7.1, 4.9, 7.2.3, а также некапитальных сооружений, предназначенных для охраны транспортных средств	В соответствии с местными нормативами градостроительного проектирования городского поселения Советский	-	-	-		
2	Благоустройство территории (код 12.0.2)	Размещение декоративных, технических, планировочных, конструктивных устройств, элементов озеленения, различных видов оборудования и оформления, малых архитектурных форм, некапитальных нестационарных строений и сооружений, информационных щитов и указателей, применяемых как составные части благоустройства территории, общественных туалетов	В соответствии с местными нормативами градостроительного проектирования городского поселения Советский	-	-	-		
3	Туристическое обслуживание (код 5.2.1)	Размещение пансионатов, гостиниц, кемпингов, домов, отдыха, не оказывающих услуги по лечению; размещение детских лагерей.	В соответствии с местными нормативами градостроительного проектирования городского поселения Советский	-	-	-		

Таблица 62. Условно разрешенные виды использования зоны территории общего пользования (ТОП).

№ п/п	Виды разрешенного использования земельного участка и объекта капитального строительства	Описание вида разрешенного использования земельного участка	Предельные (минимальные и (или) максимальные) размеры земельных участков и предельные параметры разрешенного строительства, реконструкции объектов капитального строительства				Ограничения использования земельных участков и объектов капитального строительства, устанавливаемые в соответствии с законодательством Российской Федерации	Иное
			Предельные (минимальные и (или) максимальные) размеры земельных участков, в том числе их площадь*	Минимальные отступы от границ земельных участков в целях определения мест допустимого размещения зданий, строений, сооружений, за пределами которых запрещено строительство зданий, строений, сооружений объекта	Предельная этажность или предельная высота зданий, строений	Максимальный процент застройки в границах земельного участка, определяемый как отношение суммарной площади земельного участка, которая может быть застроена, ко всей площади земельного участка		
1	2	3	4	5	6	7	8	9
1	Коммунальное обслуживание (код 3.1)	Размещение зданий и сооружений в целях обеспечения физических и юридических лиц коммунальными услугами. Содержание данного вида разрешенного использования включает в себя содержание видов разрешенного использования с кодами 3.1.1 - 3.1.2	В соответствии с местными нормативами градостроительного проектирования городского поселения Советский	5 м от красной линии дороги; 3 м от красной линии проезда; Минимальный отступ от границ земельного участка – 1 м.	3	60%		

Таблица 63. Вспомогательные виды разрешенного использования зоны территории общего пользования (ТОП).

№ п/п	Виды разрешенного использования земельного участка и объекта капитального строительства	Описание вида разрешенного использования земельного участка	Предельные (минимальные и (или) максимальные) размеры земельных участков и предельные параметры разрешенного строительства, реконструкции объектов капитального строительства				Ограничения использования земельных участков и объектов капитального строительства, устанавливаемые в соответствии с законодательством Российской Федерации	Иное
			Предельные (минимальные и (или) максимальные) размеры земельных участков, в том числе их площадь*	Минимальные отступы от границ земельных участков в целях определения мест допустимого размещения зданий, строений, сооружений, за пределами которых запрещено строительство зданий, строений	Предельная этажность или предельная высота зданий, строений	Максимальный процент застройки в границах земельного участка, определяемый как отношение суммарной площади земельного участка, которая может быть застроена, ко всей		

				строений, сооружений объекта		площади земельного участка		
1	2	3	4	5	6	7	8	9
1	(код 12.0.1)	Вспомогательные объекты	–	–	–	–	–	–
2	(код 12.0.2)	Вспомогательные объекты	–	–	–	–	–	–
3	(код 5.2.1)	Вспомогательные объекты	–	–	–	–	–	–

* За исключением земельных участков, площадь которых была определена посредством ранее возникшего права при документальном их подтверждении.

Минимальная допустимая площадь озеленения не нормируется.

Минимальное количество машино-мест для хранения индивидуального автотранспорта на территории земельных участков 1 машино-место на 5 работников в максимальную смену.

Минимальное количество мест на погрузочно-разгрузочных площадках на территории земельных участков определяется из расчета: одно место для объектов общей площадью от 100 кв. метров до 1500 кв. метров.

В случае если земельный участок или объект капитального строительства находится в границах зоны с особыми условиями использования территорий, на них устанавливаются ограничения использования в соответствии с законодательством Российской Федерации.

В границах территорий общего пользования (ТОП) частично или полностью расположены зоны с особыми условиями использования территории:

Приаэродромная территория аэродрома Советский (реестровый номер 86:00-6.365).»

Охранная зона ВЛ 220 кВ Новая - Картопя в Советском районе ХМАО – Югры (реестровый номер 86:09-6.207);

Охранная зона объекта «ВЛ 110 кВ «Картопя-Вандмтор 1,2», расположенная по адресу: ХМАО-Югра, Советский район (Отпайка на ПС Даниловка) (реестровый номер 86:09-6.262);

Охранная зона ЛЭП 110 кВ «Линии электропередач ВЛ - 110 кВ «Атымья-Картопя 2» (уточнение местоположения части охранной зоны проходящей по кадастровому району «Советский») (реестровый номер 86:09-6.307);

Охранная зона объекта «ВЛ 110 кВ Атымья-Картопя 1» (реестровый номер 86:09-6.314);

Охранная зона объекта «ВЛ 110 кВ «Новая-Картопя»» (реестровый номер 86:09-6.413);

Охранная зона объекта «ВЛ 110 кВ Картопя-Агириш» (реестровый номер 86:09-6.446);

Охранная зона ЛЭП 110кВ «Линии электропередач ВЛ - 110 кВ «Атымья-Картопя 2» (уточнение местоположения части охранной зоны проходящей по кадастровому району «Советский») (реестровый номер 86:09-6.512);

Охранная зона объекта «ВЛ 110 кВ «Картопя-Новокомсомольская» (реестровый номер 86:09-6.533).»

Охранная зона сооружения: Линия электропередач ВЛ 110 кВ «Картопя-Новокомсомольская» (реестровый номер 86:09-6.661);

Охранная зона сооружения: Линия электропередач ВЛ 110 кВ «Картопя-Агириш» (реестровый номер 86:09-6.662);

Охранная зона кабельной линии связи КДП-город (ТМ 0052540), расположенной: Ханты-Мансийский автономный округ, Советский район, район аэропорта «Советский» (реестровый номер 86:09-6.864);

Охранная зона кабельной линии связи КДП-ДПРМ-304 (ТМ0052540), расположенная: Ханты-Мансийский автономный округ, Советский район, район аэропорта «Советский» (реестровый номер 86:09-6.873);

Кабельные ЛЭП 10 кВ: ПС Советский - ЦРП (реестровый номер 86:09-6.1082);

Кабельные линии КЛ-10 кВ от ТП-2 до ТП-4 (реестровый номер 86:09-6.1084);

Кабельная ЛЭП 10 кВт фидер «Южный» ЦРП (реестровый номер 86:09-6.1085);

Охранная зона объекта электросетевого хозяйства «Электросетевой комплекс» (реестровый номер 86:09-6.1110);

Санитарно-защитная зона для промплощадки производственного подразделения Югра-плит АО «Югорский лесопромышленный холдинг» (реестровый номер 86:09-6.1214).



Муниципальное образование
Советский район
Ханты-Мансийского автономного округа – Югры

АДМИНИСТРАЦИЯ СОВЕТСКОГО РАЙОНА

ПОСТАНОВЛЕНИЕ

от «24» апреля 2023 г.
г. Советский

№ 615/НПА

О внесении изменений и дополнений
в постановление администрации
Советского района от 01.06.2022 № 1620/НПА

В соответствии со статьями 32, 33 Федерального закона от 02.03.2007 № 25-ФЗ «О муниципальной службе в Российской Федерации», Уставом Советского района:

1. Внести в постановление администрации Советского района от 01.06.2022 № 1620/НПА «О кадровом резерве для замещения вакантных должностей муниципальной службы» следующие изменения и дополнения:

1.1. пункт 1.3 раздела 1 приложения к постановлению изложить в следующей редакции:

«1.3. Кадровый резерв формируется для замещения вакантных должностей муниципальной службы в администрации Советского района высшей главной, ведущей, старшей, младшей групп, учреждаемых для выполнения функции «руководитель», «специалист», «обеспечивающий специалист», в соответствии с перечнем должностей муниципальной службы в администрации Советского района, за исключением должностей муниципальной службы первого заместителя главы Советского района, заместителей главы Советского района, должностей мобилизационного органа.»;

1.2. подпункт 2.8.2 пункта 2.8 раздела 2 приложения к постановлению дополнить абзацем пятым следующего содержания:

«г) по результатам Всероссийского конкурса управленцев «Лидеры России» (победитель, финалист, полуфиналист), регионального конкурса «Лучший муниципальный служащий Ханты-Мансийского автономного округа – Югры» (победитель, призер) с согласия муниципальных служащих.»;

1.3. подпункт 3.14.1 пункта 3.14 раздела 3 приложения к постановлению изложить в следующей редакции:

«3.14.1. Для оценки лично-профессиональных качеств кандидата, проведения конкурсных процедур, представителем нанимателя (работодателем) в решении о проведении конкурса, определяется метод оценки, включая тестирование, индивидуальное собеседование.»;

1.4. пункт 3.17 раздела 3 приложения к постановлению дополнить подпунктом 3.17.5 следующего содержания:

«3.17.5. сертификат участника Всероссийского конкурса управленцев «Лидеры России» (победитель, финалист, полуфиналист), регионального конкурса «Лучший муниципальный служащий Ханты-Мансийского автономного округа – Югры» (победитель, призер), при наличии.».

2. Опубликовать настоящее постановление в периодическом печатном издании «Вестник Советского района» и разместить на официальном сайте Советского района.

3. Настоящее постановление вступает в силу после его официального опубликования.

Глава Советского района

Е.И. Буренков



Муниципальное образование
Советский район
Ханты-Мансийского автономного округа – Югры

АДМИНИСТРАЦИЯ СОВЕТСКОГО РАЙОНА

ПОСТАНОВЛЕНИЕ

от « 24 » апреля 2023 г.
г. Советский

№ 616/НПА

О внесении изменений в постановление
администрации Советского района
от 14.06.2022 № 1747/НПА

В целях приведения в соответствие с Федеральным законом от 14.07.2022 № 263-ФЗ «О внесении изменений в части первую и вторую Налогового кодекса Российской Федерации», в соответствии с Уставом Советского района:

1. Внести в постановление администрации Советского района от 14.06.2022 № 1747/НПА «О Порядке предоставления субсидий из средств бюджета Советского района на возмещение затрат по содержанию маточного поголовья сельскохозяйственных животных» следующие изменения:

1) подпункт 4 пункта 2.2 раздела 2 приложения к постановлению изложить в следующей редакции:

«4) отсутствие у заявителя неисполненной обязанности по уплате налогов, сборов, страховых взносов, пеней, штрафов, процентов, подлежащих уплате в соответствии с законодательством Российской Федерации о налогах и сборах на дату формирования налоговым органом справки об исполнении обязанности по уплате налогов, сборов, пеней, штрафов, процентов по запросу уполномоченного органа;»;

2) подпункт 11 пункта 2.34 раздела 2 приложения к постановлению изложить в следующей редакции:

«11) соответствие получателя субсидии требованиям, указанным в подпунктах 5, 9, 10 пункта 2.2 настоящего раздела на дату подачи заявления о предоставлении субсидии;»;

3) пункт 2.34 раздела 2 приложения к постановлению дополнить подпунктом 11¹ следующего содержания:

«11¹) соответствие получателя субсидии требованию, указанному в подпункте 4 пункта 2.2 настоящего раздела;»;

4) приложение 1 к Порядку предоставления субсидий из средств бюджета Советского района на возмещение затрат по содержанию маточного поголовья сельскохозяйственных животных изложить в новой редакции (приложение 1);

5) приложение 5 к Порядку предоставления субсидий из средств бюджета Советского района на возмещение затрат по содержанию маточного поголовья сельскохозяйственных животных изложить в новой редакции (приложение 2).

2. Опубликовать настоящее постановление в порядке, установленном Уставом Советского района, и разместить на официальном сайте Советского района.

3. Настоящее постановление вступает в силу после его официального опубликования.

Глава Советского района

Е.И. Буренков

Приложение 1
к постановлению
администрации Советского района
от 24.04.2023 № 616/НПА

«Приложение 1
к Порядку предоставления субсидий
из средств бюджета Советского района
на возмещение затрат
по содержанию маточного поголовья
сельскохозяйственных животных

Форма заявления о заключении соглашения о предоставлении субсидии

(на официальном бланке заявителя (при наличии))

Главе Советского района

Заявление о заключении соглашения о предоставлении субсидии

В соответствии с Порядком предоставления субсидий из средств бюджета Советского района на возмещение затрат по содержанию маточного поголовья сельскохозяйственных животных, утвержденного постановлением администрации Советского района от «___» _____ 2022 № _____/НПА (далее Порядок) прошу предоставить

(наименование заявителя – юридического лица, Ф.И.О. – заявителя – индивидуального предпринимателя
(крестьянского (фермерского) хозяйства))

субсидию в целях поддержки и развития животноводства путём возмещения затрат по содержанию маточного поголовья сельскохозяйственных животных за:

№ п/п	Период предоставления субсидии	Указание периода предоставления субсидии (нужное отметить «V»)
1.	Второе полугодие отчётного финансового года	
2.	Первое полугодие текущего финансового года	

Настоящим подтверждаю соответствие следующим требованиям:

1) наличие у заявителя государственной регистрации в качестве юридического лица индивидуального предпринимателя (крестьянского (фермерского) хозяйства) на дату подачи настоящего заявления;

2) наличие у заявителя видов экономической деятельности соответствующих видам поголовья сельскохозяйственных животных, поставленного на учёт в филиале Бюджетного учреждения Ханты-Мансийского автономного округа – Югры «Ветеринарный центр» в городе Советском на дату подачи настоящего заявления;

3) наличие у заявителя маточного поголовья сельскохозяйственных животных всех видов, за исключением птицы и пушных зверей, в количестве менее 100 условных голов, рассчитанных с учетом коэффициентов для перевода племенного маточного поголовья сельскохозяйственных животных в условные головы, утвержденных приказом Министерства сельского хозяйства Российской Федерации от 19.02.2015 № 63 «Об утверждении документов, предусмотренных Правилами предоставления и распределения субсидий из федерального бюджета бюджетам субъектов Российской Федерации на поддержку племенного

животноводства, утвержденными постановлением Правительства Российской Федерации от 04.12.2012 № 1257» (далее Приказ № 63) на 1 января текущего финансового года;

4) отсутствие у заявителя неисполненной обязанности по уплате налогов, сборов, страховых взносов, пеней, штрафов, процентов, подлежащих уплате в соответствии с законодательством Российской Федерации о налогах и сборах на дату формирования налоговым органом справки об исполнении обязанности по уплате налогов, сборов, пеней, штрафов, процентов по запросу уполномоченного органа;

5) отсутствие у заявителя просроченной задолженности по возврату в бюджет Советского района субсидий в соответствии с Порядком, субсидий, бюджетных инвестиций, предоставленных, в том числе в соответствии с иными муниципальными правовыми актами Советского района, и иной просроченной (неурегулированной) задолженности по денежным обязательствам перед Советским районом на дату подачи настоящего заявления;

6) заявитель – юридическое лицо не должно находиться в процессе реорганизации (за исключением реорганизации в форме присоединения к юридическому лицу, являющемуся заявителем, другого юридического лица), ликвидации, в отношении него не введена процедура банкротства, деятельность заявителя не приостановлена в порядке, предусмотренном законодательством Российской Федерации, а заявитель – индивидуальный предприниматель (крестьянское (фермерское) хозяйство) не должен прекратить деятельность в качестве индивидуального предпринимателя (крестьянского (фермерского) хозяйства) на дату подачи настоящего заявления;

7) заявитель не должен являться иностранным юридическим лицом, в том числе местом регистрации которого является государство или территория, включенные в утверждаемый Министерством финансов Российской Федерации перечень государств и территорий, используемых для промежуточного (офшорного) владения активами в Российской Федерации (далее офшорная компания), а также российским юридическим лицом, в уставном (складочном) капитале которого доля прямого или косвенного (через третьих лиц) участия офшорной компании в совокупности превышает 25 процентов (если иное не предусмотрено законодательством Российской Федерации). При расчете доли участия офшорных компаний в капитале российских юридических лиц не учитывается прямое и (или) косвенное участие офшорных компаний в капитале публичных акционерных обществ (в том числе со статусом международной компании), акции которых обращаются на организованных торгах в Российской Федерации, а также косвенное участие таких офшорных компаний в капитале других российских юридических лиц, реализованное через участие в капитале указанных публичных акционерных обществ;

8) в реестре дисквалифицированных лиц отсутствуют сведения о дисквалифицированных руководителе, членах коллегиального исполнительного органа, лице, исполняющем функции единоличного исполнительного органа, или главном бухгалтере заявителя – юридического лица, об индивидуальном предпринимателе (о главе крестьянского (фермерского) хозяйства), являющимся заявителем на дату подачи настоящего заявления;

9) заявитель не должен получать средства из бюджета Советского района на основании иных муниципальных правовых актов Советского района на цель, указанную в пункте 1.3 раздела 1 Порядка на дату подачи настоящего заявления;

10) заявитель не получал средства из бюджета Советского района на возмещение затрат на реализацию продукции животноводства собственного производства (за исключением мяса птиц, мяса кроликов, куриного яйца, перепелиного яйца, шкурок серебристо-черных лисиц) за период, указанный в заявлении, на дату подачи настоящего заявления.

Настоящим подтверждаю, что:

1) представленная информация является полной и достоверной;

2) с условиями и порядком предоставления субсидии при подаче настоящего заявления ознакомлен.

Настоящим выражаю согласие на:

1) получение документов, информации, сведений, необходимых для рассмотрения настоящего заявления;

- 2) на включение представленной информации в базы данных;
- 3) осуществление проверок администрацией Советского района соблюдения порядка и условий предоставления субсидии, в том числе в части достижения результатов ее предоставления, а также проверок органами муниципального финансового контроля Советского района, органами государственного финансового контроля Ханты-Мансийского автономного округа – Югры в соответствии со статьями 268.1 и 269.2 Бюджетного кодекса Российской Федерации;
- 4) на публикацию (размещение) в информационно-телекоммуникационной сети «Интернет» информации о получателе субсидии и иной информации, связанной с предоставлением субсидии.
- 5) на обработку персональных данных администрации Советского района в целях проверки указанных в настоящем заявлении сведений и на направление запросов, необходимых для рассмотрения настоящего заявления в соответствии с требованиями статьи 9 Федерального закона от 27.07.2006 № 152-ФЗ «О персональных данных». Согласие действует с даты подписания настоящего заявления до дня отзыва в письменной форме (для заявителя – индивидуального предпринимателя (крестьянских (фермерских) хозяйств)).

Уведомление о регистрации настоящего заявления и иные документы, связанные с рассмотрением настоящего заявления, а также связанные с предоставлением субсидии прошу

(указать способ направления уведомления о регистрации настоящего заявления, иных документов (направлять посредством электронной почты заявителю, лично заявителю или лицу, уполномоченному на осуществление действий от имени заявителя, посредством почтовой связи)).

Уведомление о проведении выездной проверки прошу

(указать способ направления уведомления о выездной проверки (направлять посредством электронной почты заявителю, лично заявителю или лицу, уполномоченному на осуществление действий от имени заявителя, посредством телефонной связи)).

Подпись заявителя
(или лица уполномоченного
на осуществление действий
от имени заявителя)

_____/_____
(подпись) (расшифровка)

Дата _____
М.П. (при наличии)

».

Приложение 2
к постановлению
администрации Советского района
от 24.04.2023 № 616/НПА

«Приложение 5
к Порядку предоставления субсидий
из средств бюджета Советского района
на возмещение затрат
по содержанию маточного поголовья
сельскохозяйственных животных

Форма заявления о предоставлении субсидии

(на официальном бланке получателя субсидии (при наличии))

Главе Советского района

Заявление о предоставлении субсидии

В соответствии с Порядком предоставления субсидий из средств бюджета Советского района на возмещение затрат по содержанию маточного поголовья сельскохозяйственных животных, утвержденного постановлением администрации Советского района от «__» _____ 2022 № _____/НПА (далее Порядок) прошу предоставить

(наименования получателя субсидии – юридического лица, Ф.И.О. – получателя субсидии – индивидуального предпринимателя (главы крестьянского (фермерского) хозяйства))

субсидию в целях поддержки и развития животноводства путём возмещения затрат на содержание маточного поголовья сельскохозяйственных животных за:

№ п/п	Период предоставления субсидии	Указание периода предоставления субсидии (нужное отметить «V»)
1.	Второе полугодие отчётного финансового года	
2.	Первое полугодие текущего финансового года	

Настоящим подтверждаю соответствие следующим условиям:

1) полнота и достоверность представленных получателем субсидии документов, предусмотренных Порядком;

2) наличие у получателя субсидии поголовья сельскохозяйственных животных, поставленного на учёт в филиале Бюджетного учреждения Ханты-Мансийского автономного округа – Югры «Ветеринарный центр» в городе Советском;

3) наличие у получателя субсидии участка для содержания сельскохозяйственных животных с соответствующим видом разрешенного использования на территории Советского района;

4) наличие у получателя субсидии объектов (объекта) для содержания сельскохозяйственных животных, площадью обеспечивающей содержание имеющего поголовья на территории Советского района;

5) наличие у получателя субсидии открытого расчетного счета в учреждениях Центрального банка Российской Федерации или кредитных организациях;

6) согласие получателя субсидии на осуществление проверок администрацией Советского района соблюдения им порядка и условий предоставления субсидии, в том числе в

части достижения результатов их предоставления, а также проверок органами муниципального финансового контроля Советского района, органами государственного финансового контроля Ханты-Мансийского автономного округа – Югры в соответствии со статьями 268.1 и 269.2 Бюджетного кодекса Российской Федерации;

7) наличие у получателя субсидии затрат, указанных в пункте 2.4 раздела 2 Порядка произведенных в периоде, указанном в настоящем заявлении;

8) осуществление получателем субсидии деятельности по содержанию маточного поголовья сельскохозяйственных животных в течение всего периода, указанного в настоящем заявлении;

9) проведение ежегодных обязательных ветеринарных профилактических обработок (мероприятий) поголовья сельскохозяйственных животных получателя субсидии;

10) соответствие получателя субсидии требованию, указанному в подпункте 3 пункта 2.2 раздела 2 Порядка на 1 января текущего финансового года при подаче настоящего заявления за второе полугодие отчетного финансового года и на 1 июля текущего финансового года при подаче настоящего заявления за первое полугодие текущего финансового года;

11) соответствие получателя субсидии требованиям, указанным в подпунктах 5, 9, 10 пункта 2.2 раздела 2 Порядка на дату подачи настоящего заявления;

12) соответствие получателя субсидии требованию, указанному в подпункте 4 пункта 2.2 раздела 2 Порядка;

13) наличие у лиц, являющихся поставщиками (подрядчиками, исполнителями) по договорам (соглашениям), заключенным с получателем субсидии и подтверждающим затраты получателя субсидии, соответствующего вида экономической деятельности;

14) соглашение о предоставлении субсидии заключено получателем субсидии – индивидуальным предпринимателем, главой крестьянского (фермерского) хозяйства, лицом, уполномоченным на осуществление действий от имени получателя субсидии.

Оригиналы документов, подтверждающих наличие у получателя субсидии затрат прошу вернуть

(указать способ направления оригиналов документов, подтверждающих наличие у получателя субсидии затрат (лично получателю субсидии или лицу, уполномоченному на осуществление действий от имени получателя субсидии, посредством почтовой связи)).

Подпись получателя субсидии
(или лица уполномоченного
на осуществление действий
от имени получателя субсидии)

Дата _____
М.П. (при наличии)

(подпись)

/ _____
(расшифровка)

».



Муниципальное образование
Советский район
Ханты-Мансийского автономного округа – Югры

АДМИНИСТРАЦИЯ СОВЕТСКОГО РАЙОНА

ПОСТАНОВЛЕНИЕ

от «24» апреля 2023 г.
г. Советский

№ 620

Об утверждении документации по планировке территории (проект планировки территории и проект межевания территории)

В соответствии с Градостроительным кодексом Российской Федерации, Федеральным законом от 06.10.2003 № 131-ФЗ «Об общих принципах организации местного самоуправления в Российской Федерации», постановлением Правительства Российской Федерации от 12.05.2017 № 564 «Об утверждении Положения о составе и содержании документации по планировке территории, предусматривающей размещение одного или нескольких линейных объектов», постановлением администрации Советского района от 04.03.2022 № 571/НПА «Об утверждении административного регламента предоставления муниципальной услуги «Подготовка и утверждение документации по планировке территории», на основании обращения общества с ограниченной ответственностью «Нефтегазинжиниринг» от 14.04.2023 № 0414/9БЭХ:

1. Утвердить документацию по планировке территории (проект планировки территории и проект межевания территории) для размещения линейного объекта «Скважина №10630р Западно-Талинский л.у. Инженерная подготовка», расположенного на территории Советского района, (приложение).

2. Опубликовать настоящее постановление в порядке, установленном Уставом Советского района, и разместить на официальном сайте Советского района.

3. Настоящее постановление вступает в силу после его официального опубликования.

4. Контроль исполнения настоящего постановления возложить на заместителя главы Советского района по строительству, начальника управления архитектуры и градостроительства администрации Советского района Яковлева Н.С.

Глава Советского района

Е.И. Буренков

Приложение
к постановлению
администрации Советского района
от 24.04.2023 № 620

1. Основная часть проекта планировки территории.
1.1. Проект планировки территории. Графическая часть.

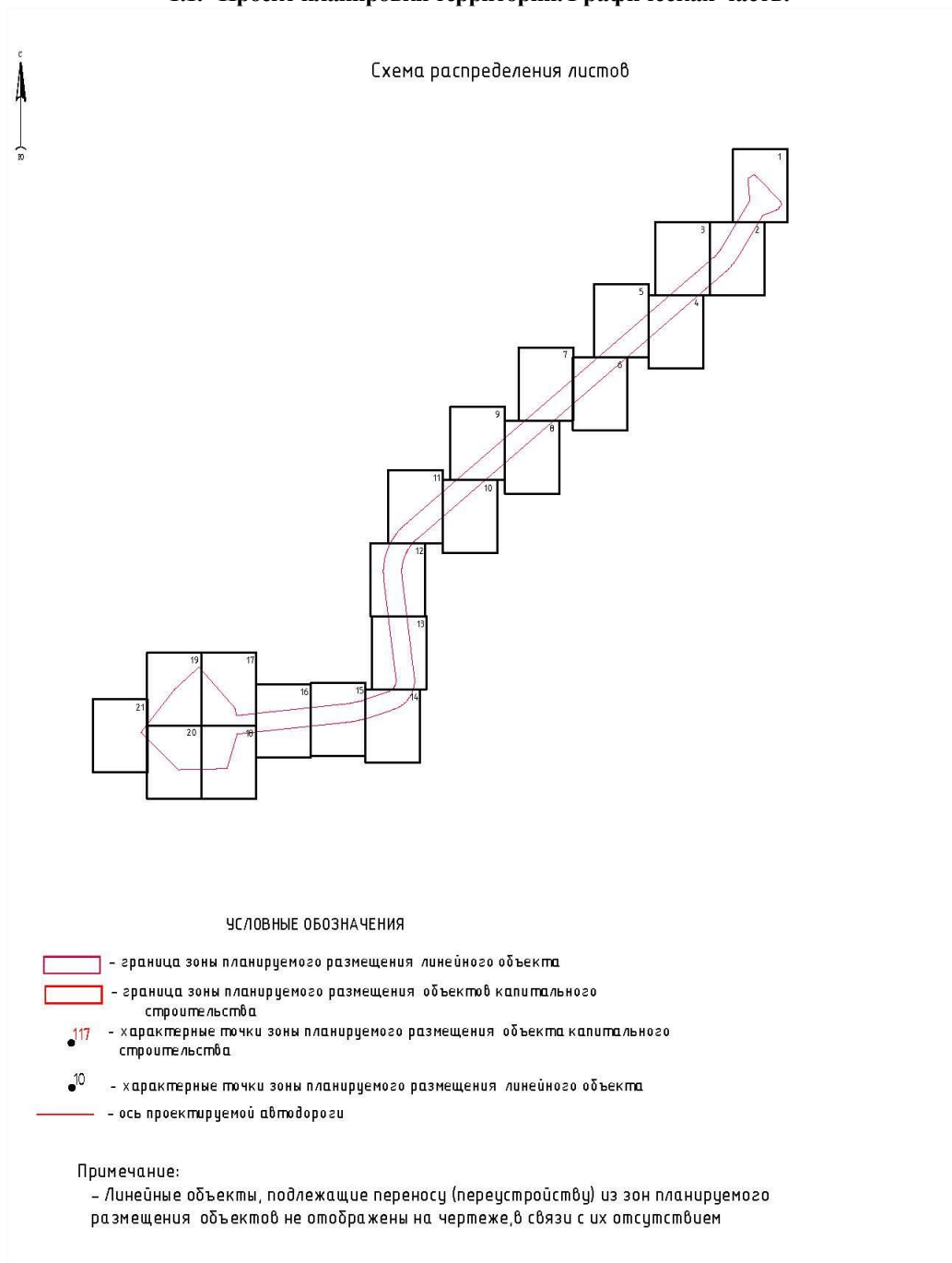

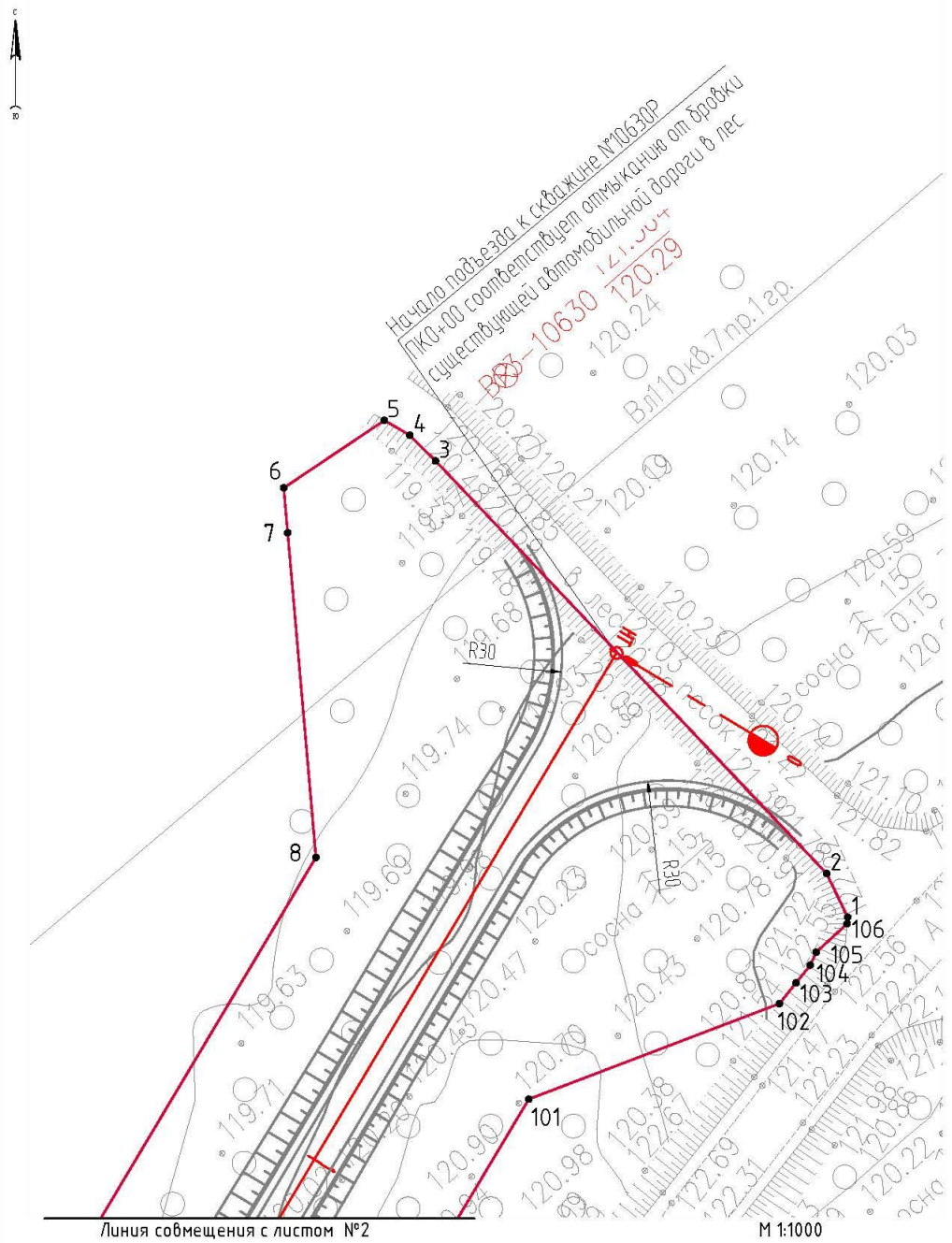

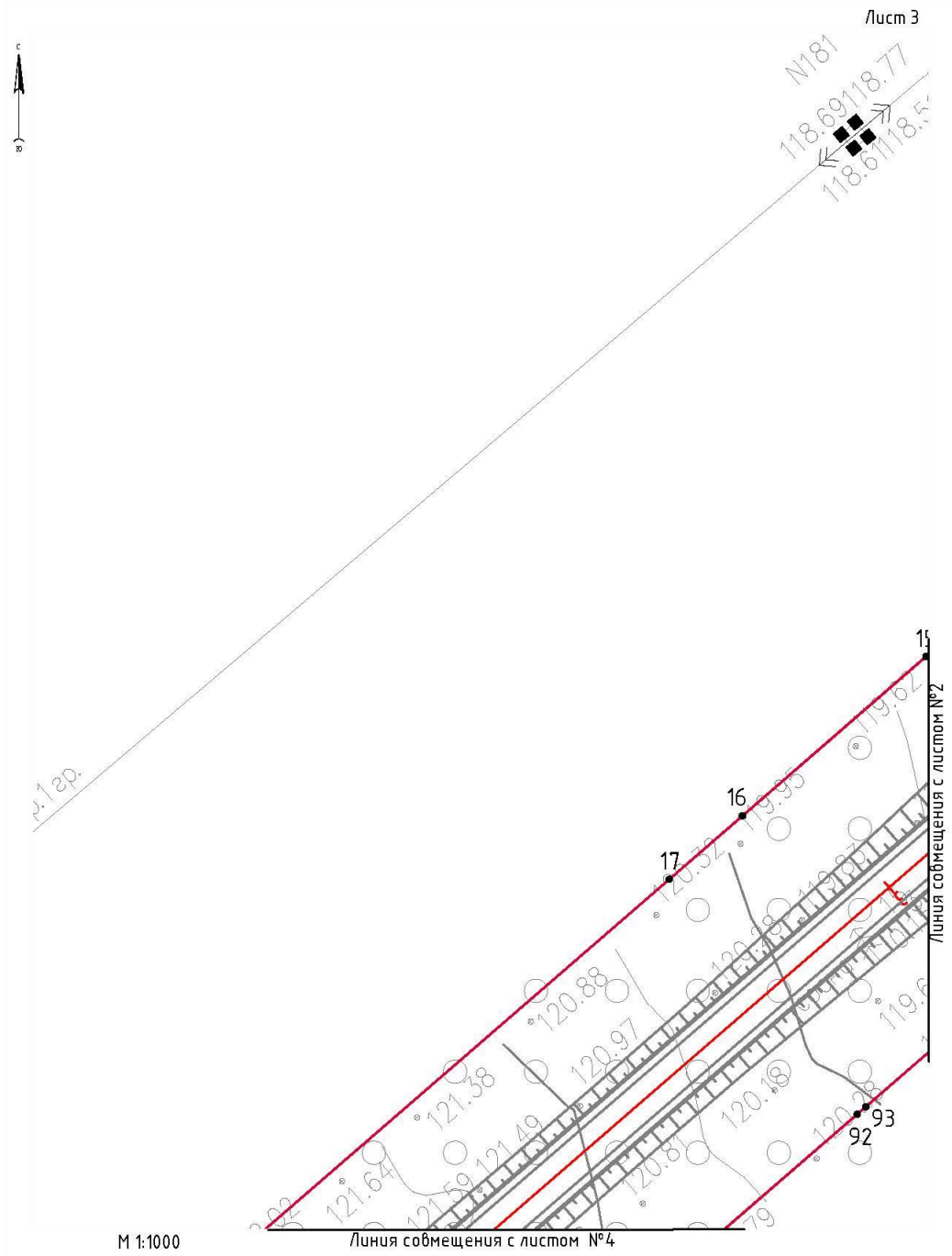

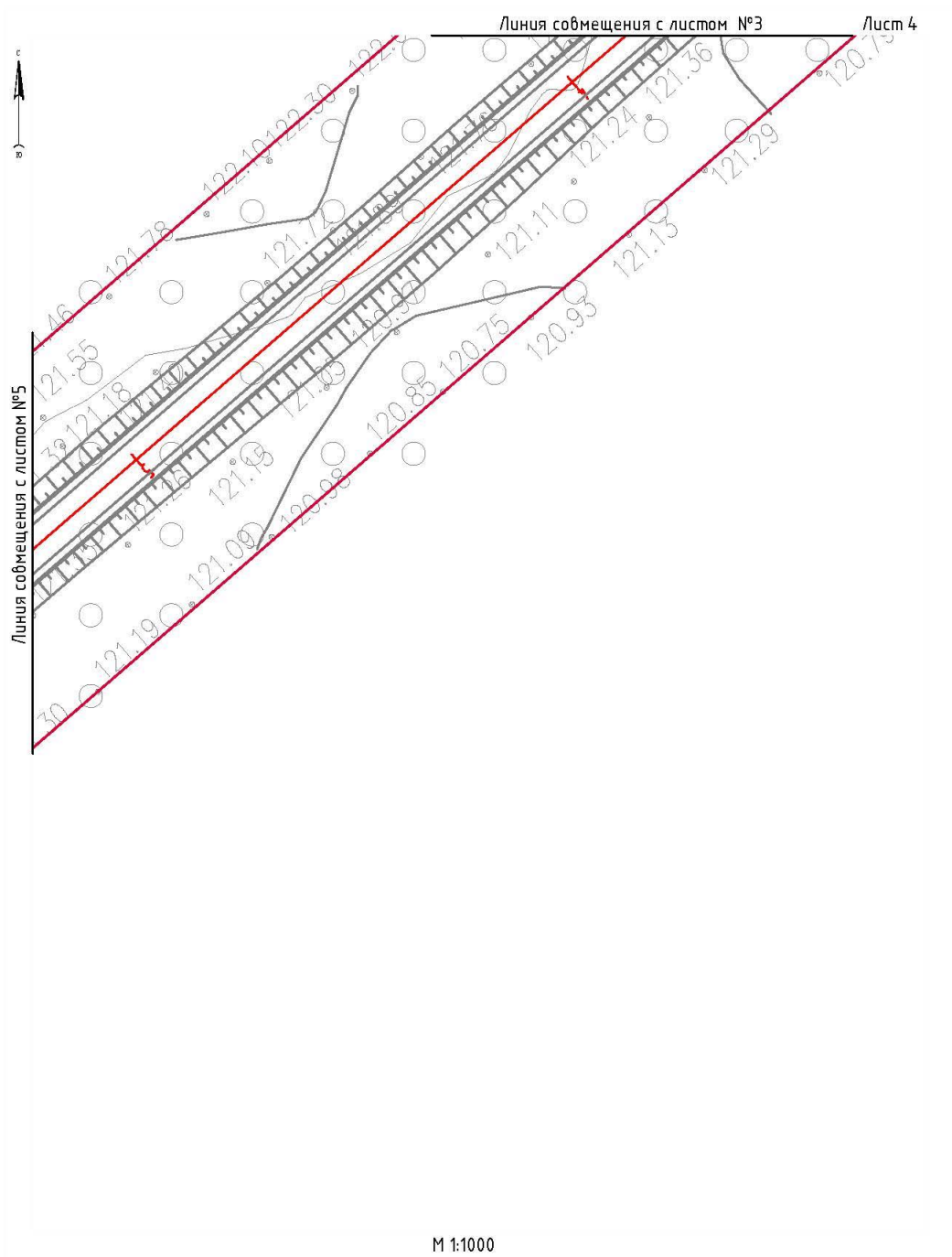

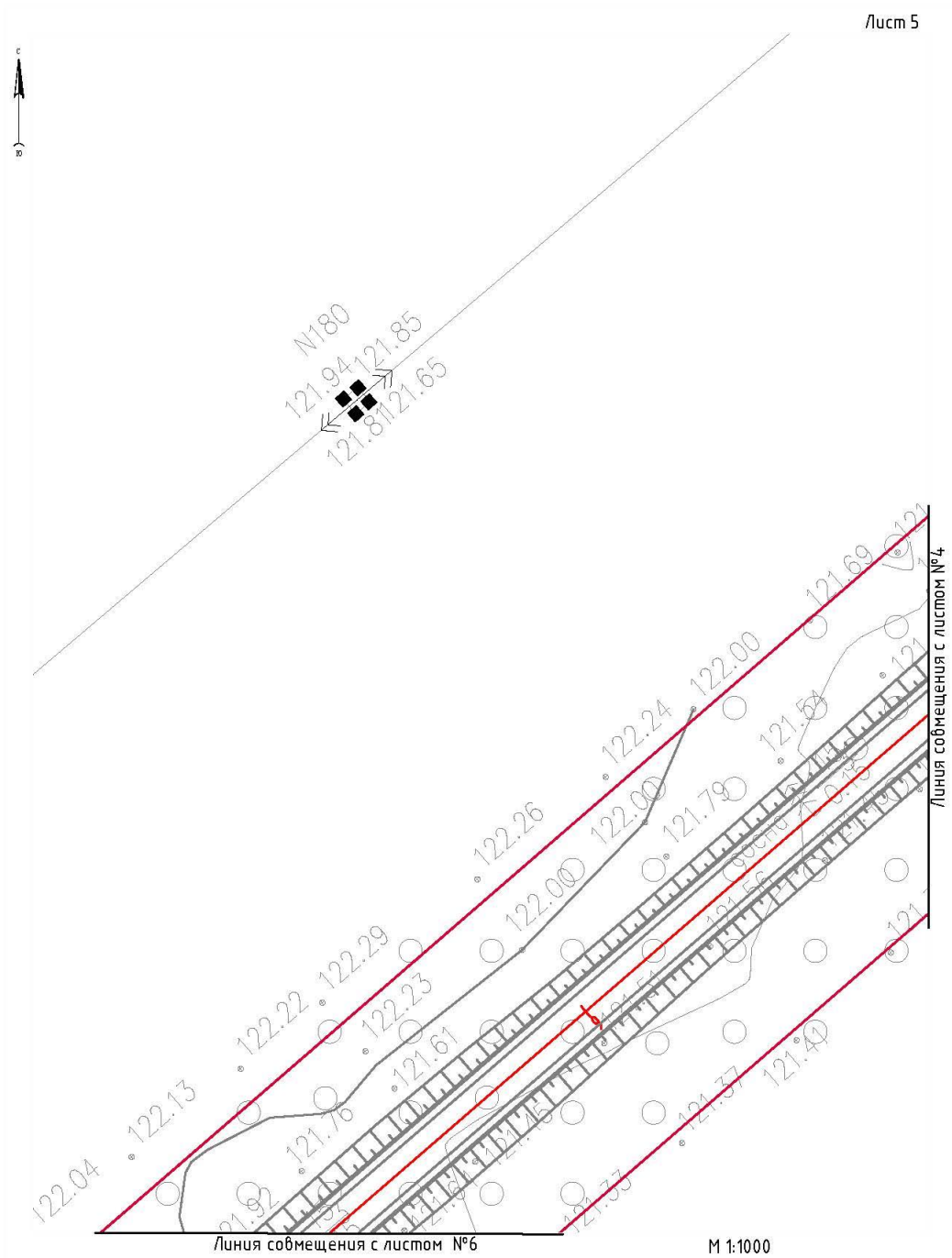

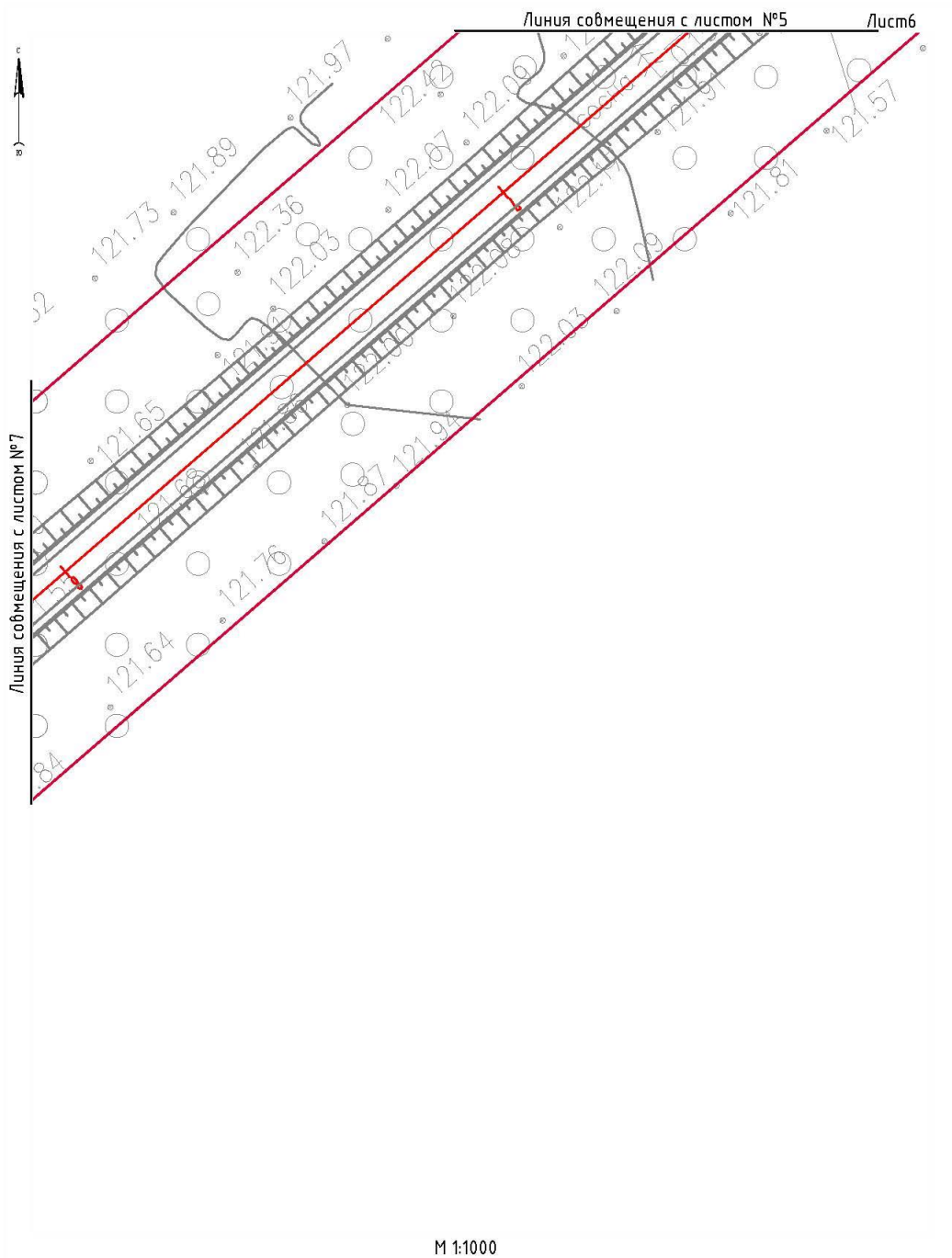

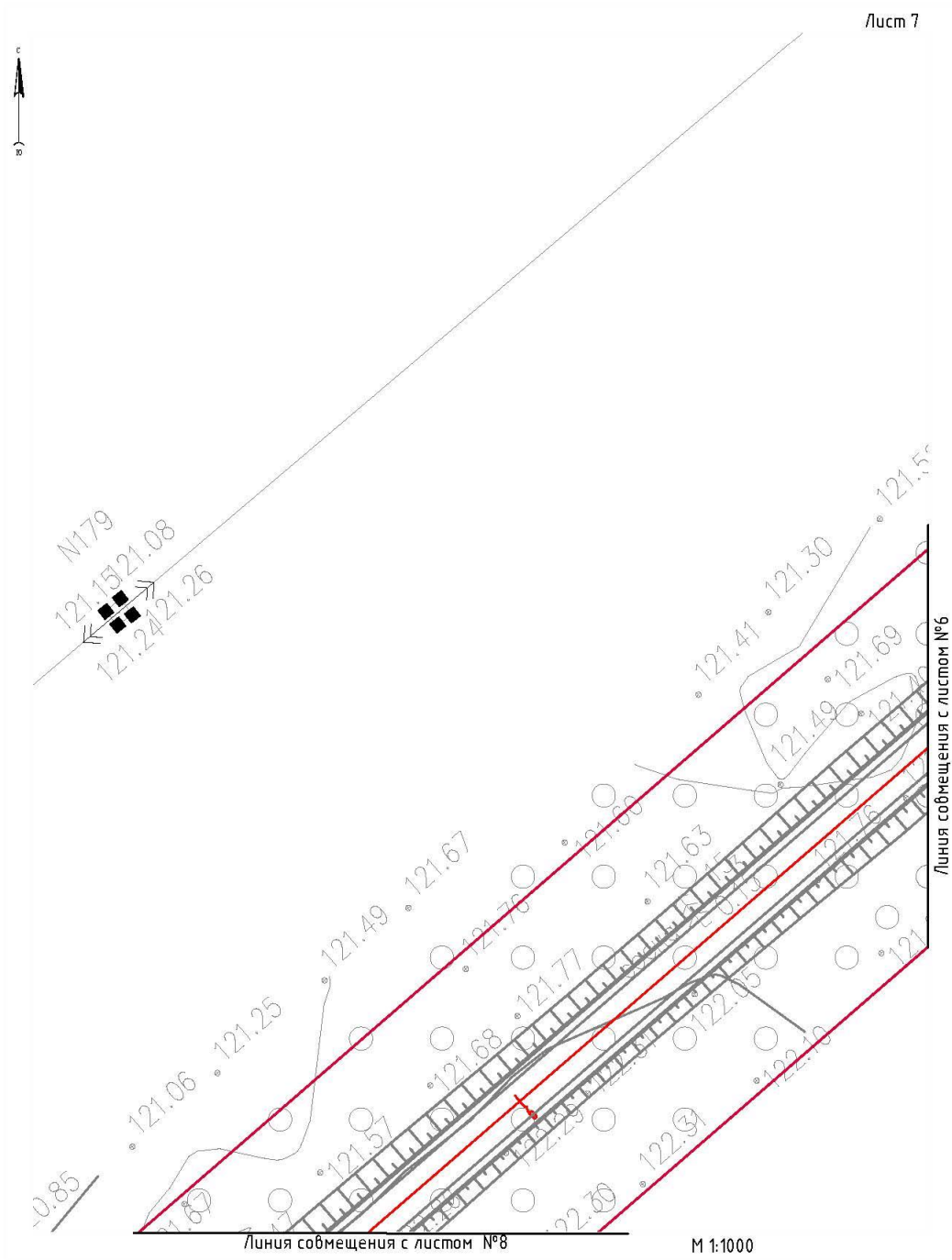

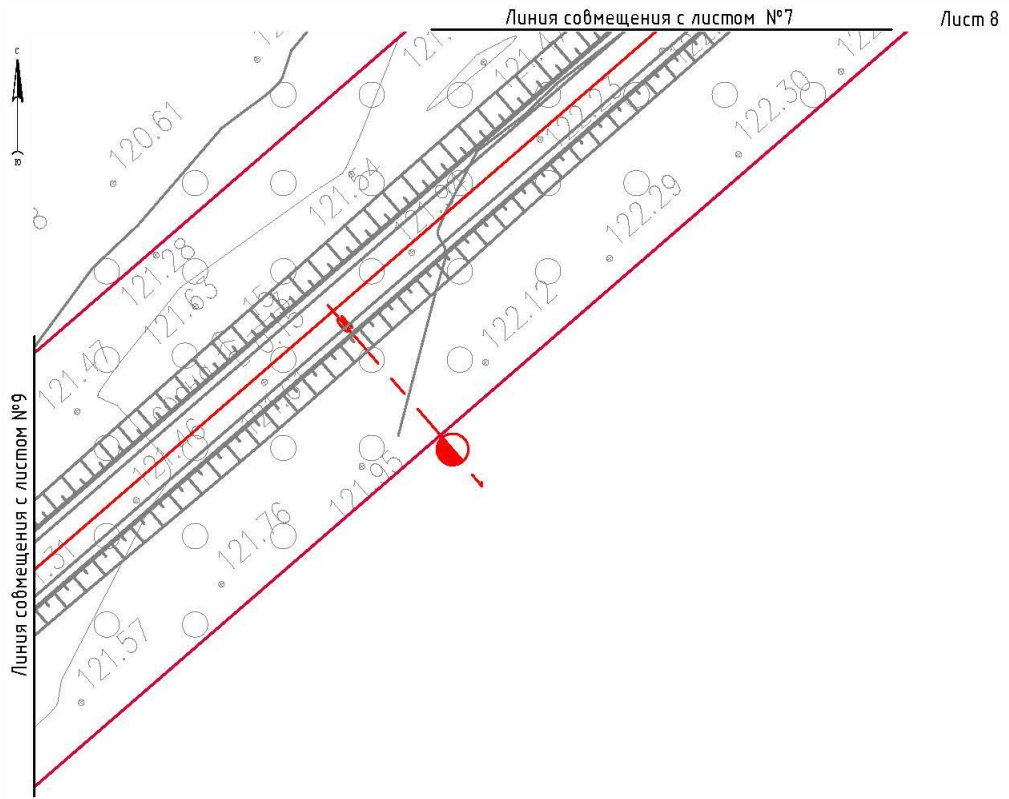

M 1:1000

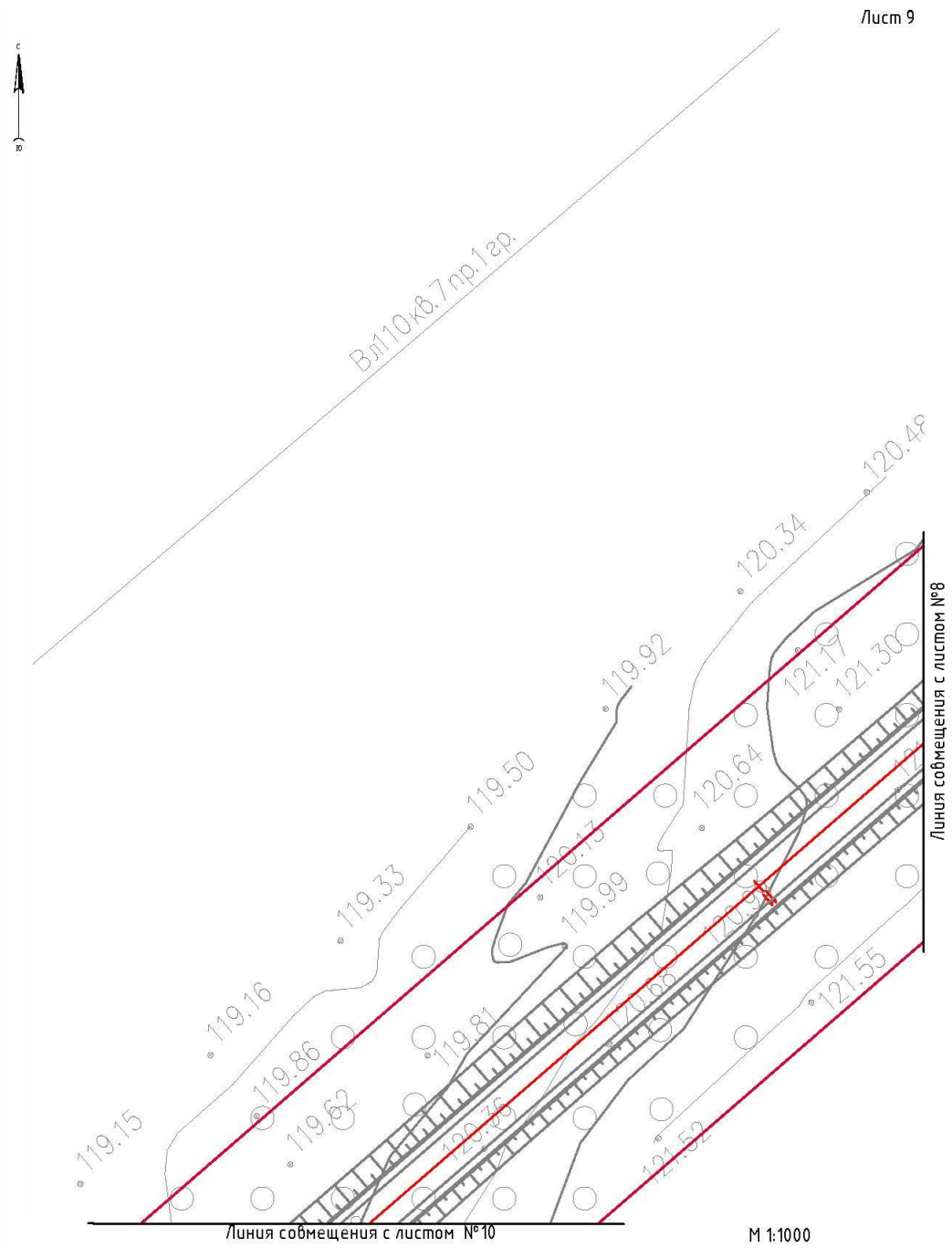

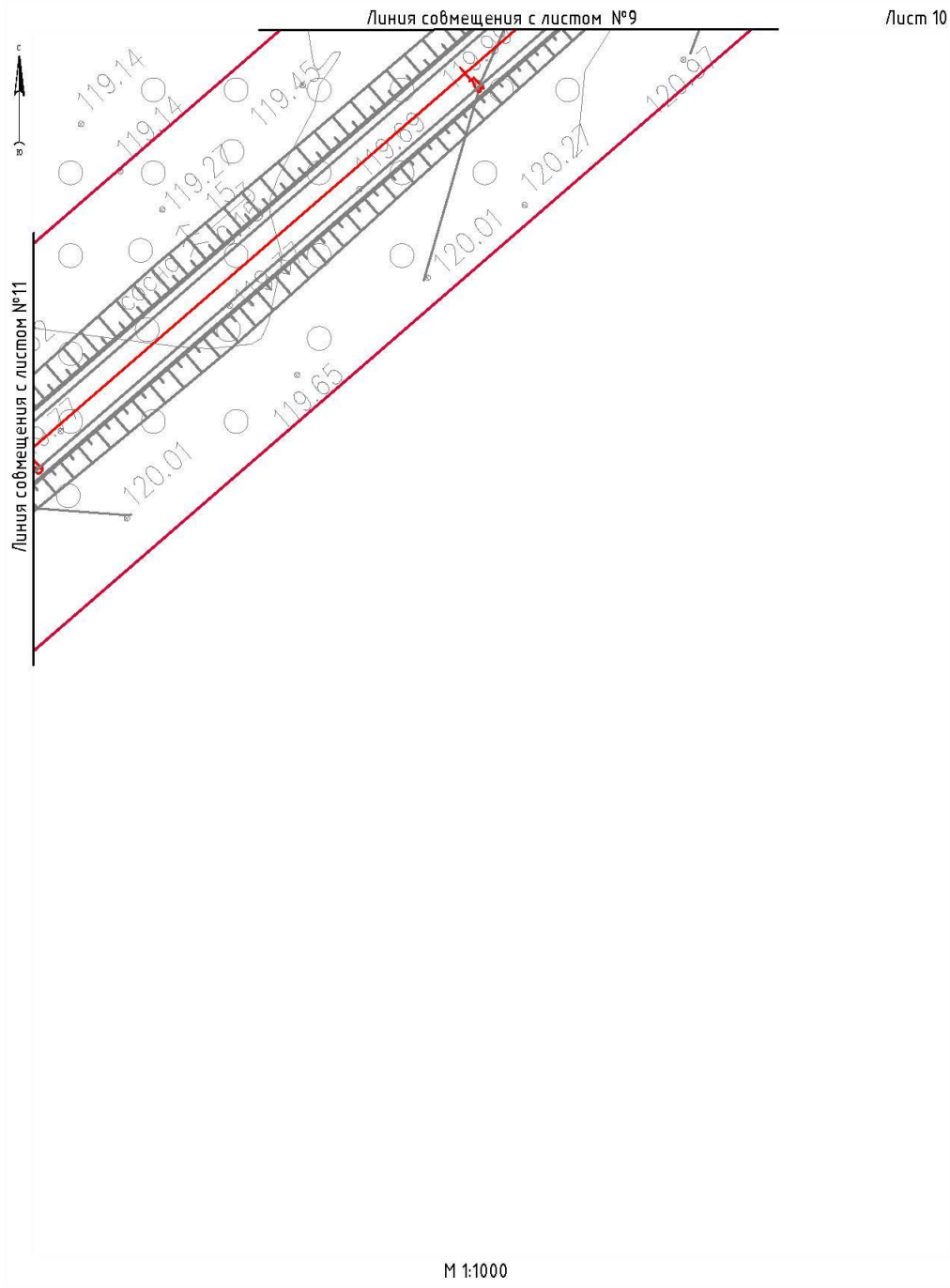

Лист 11

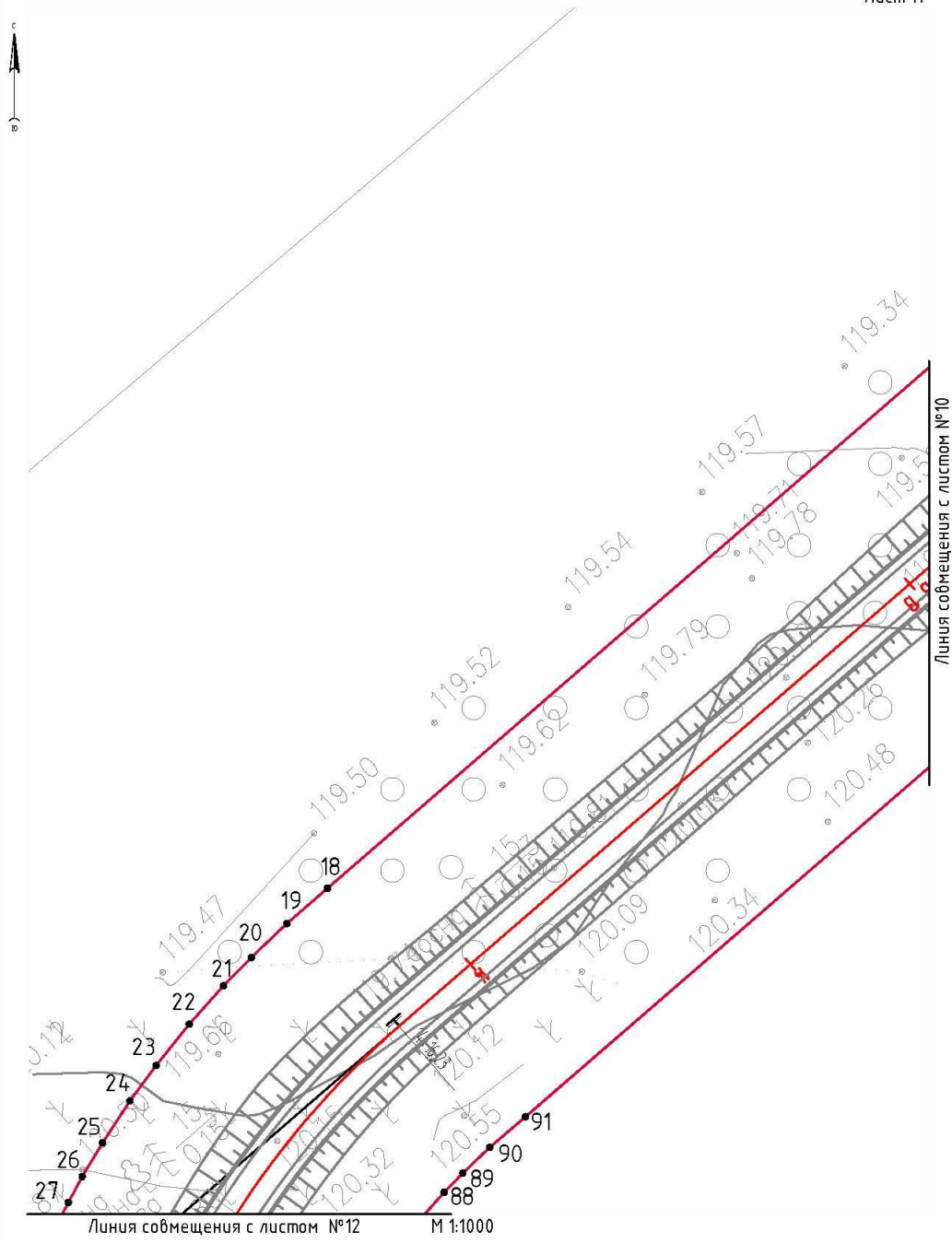

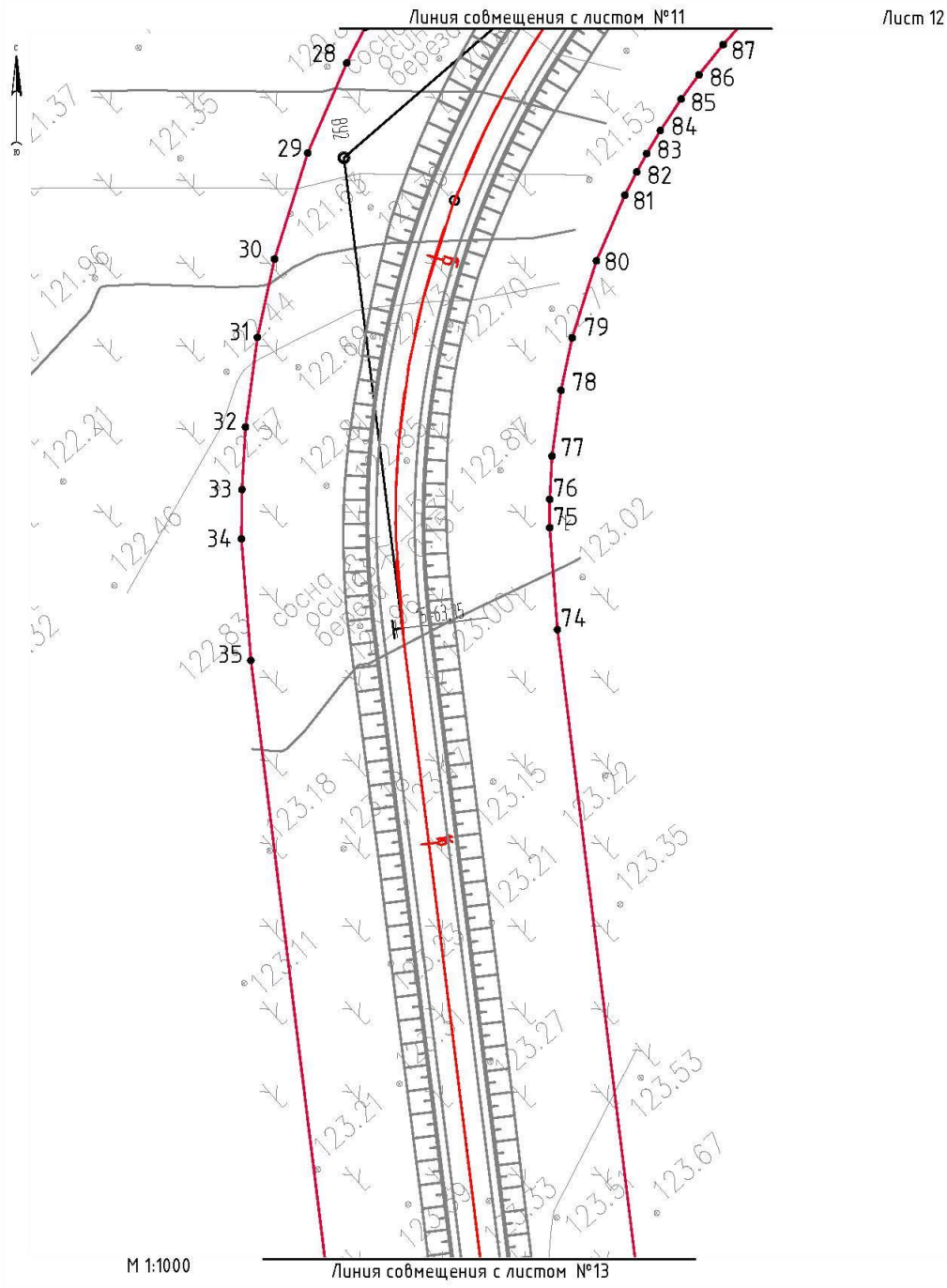

Линия совмещения с листом №12

Лист 13

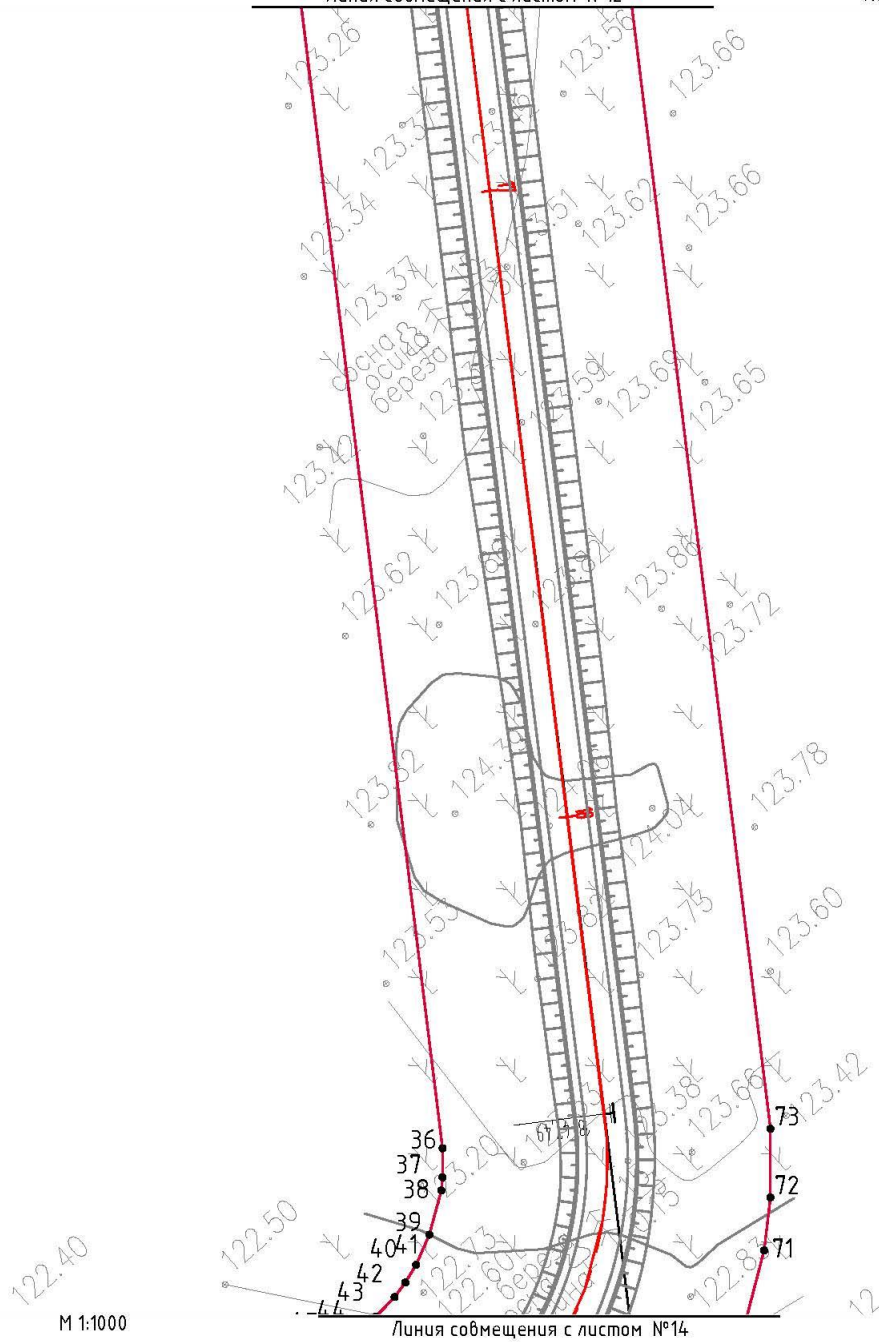

М 1:1000

Линия совмещения с листом №14

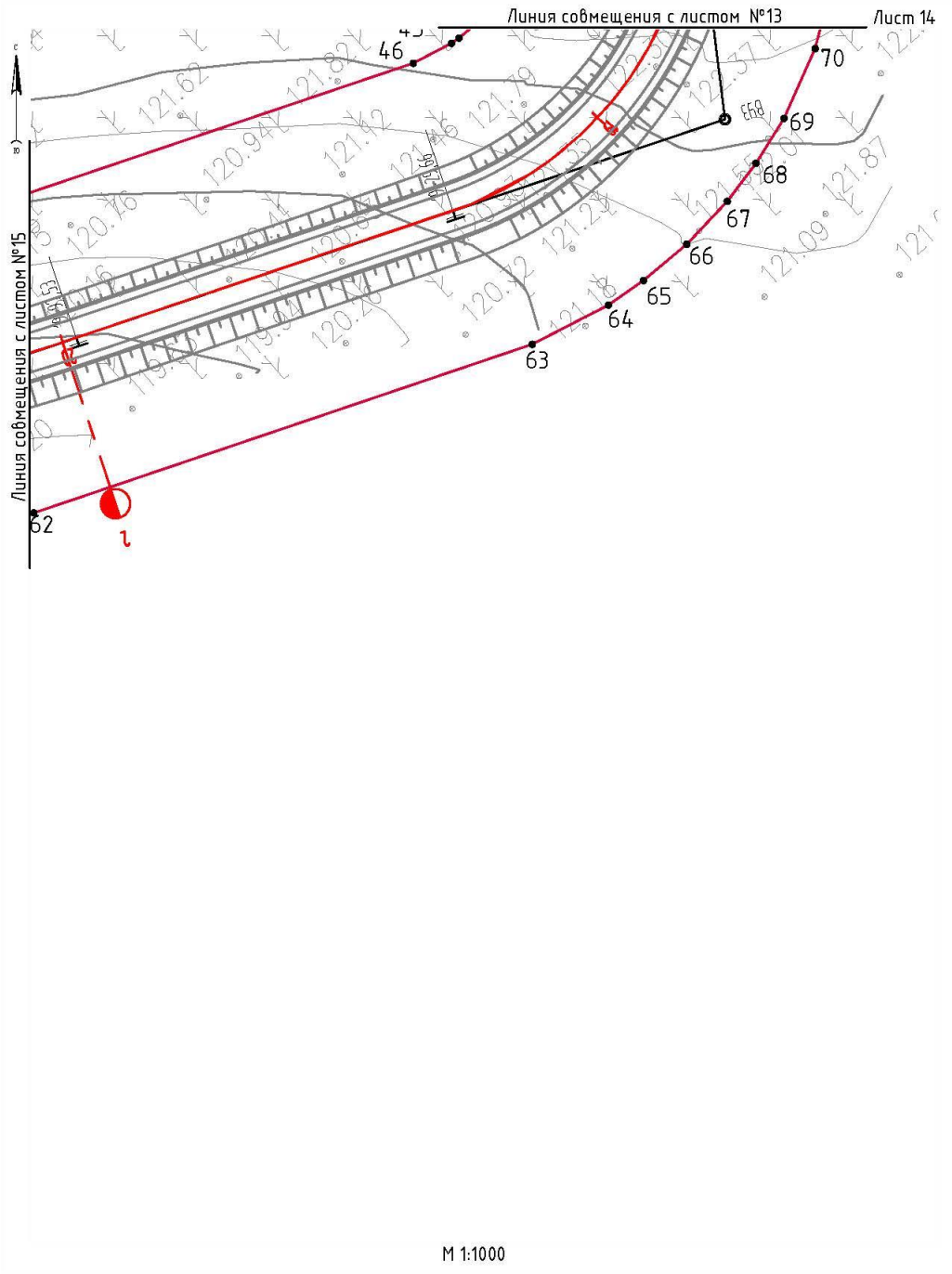

Лист 15

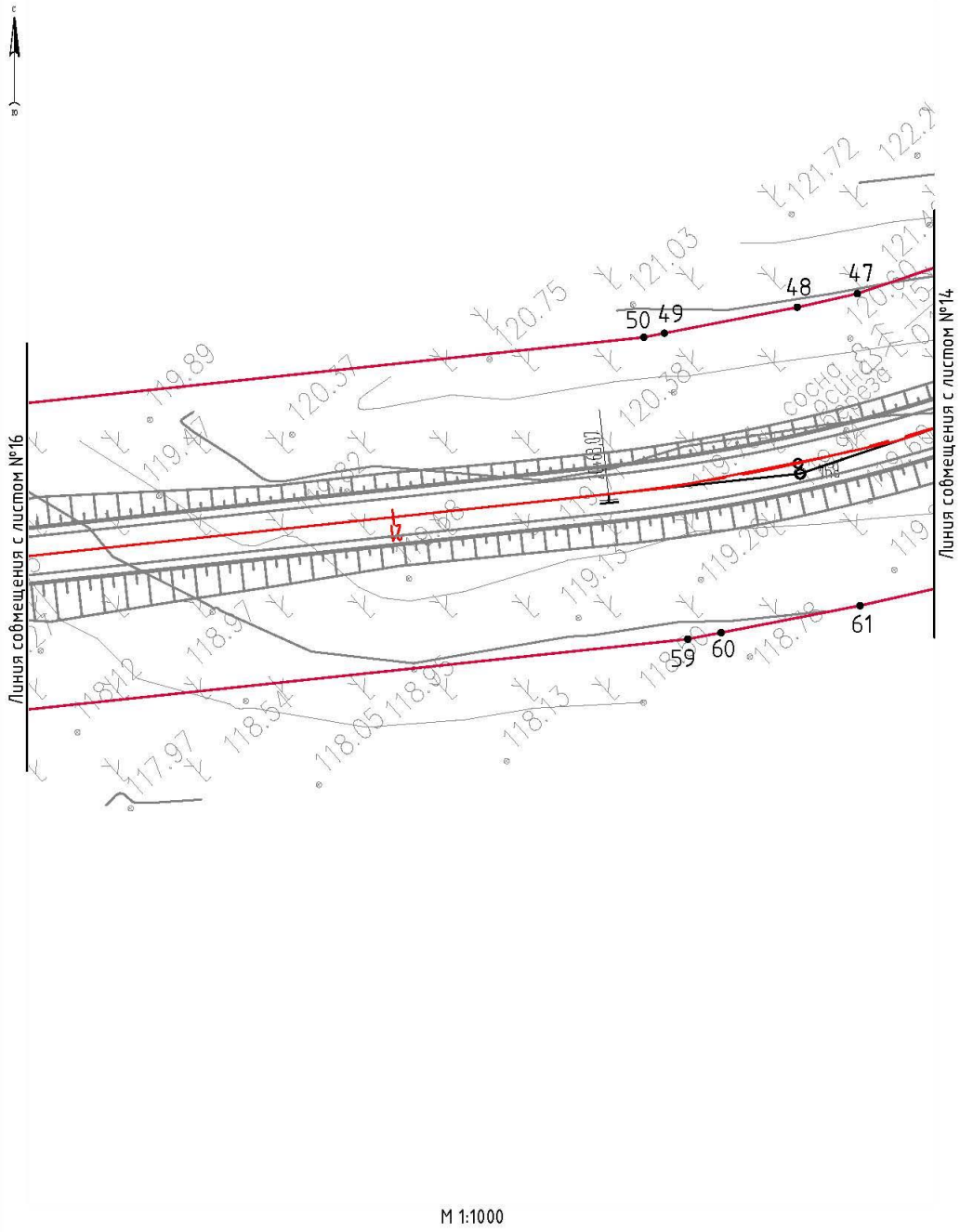

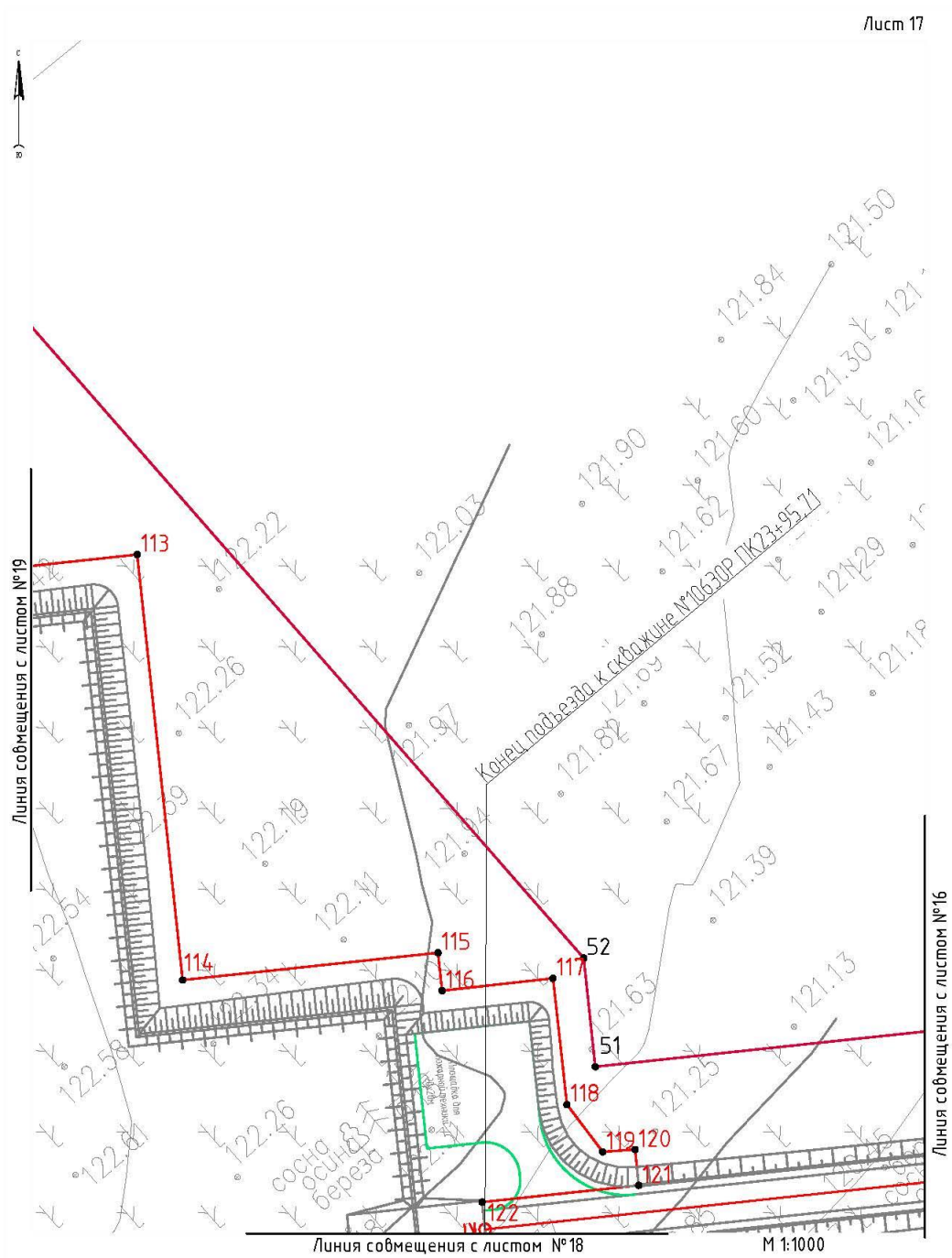

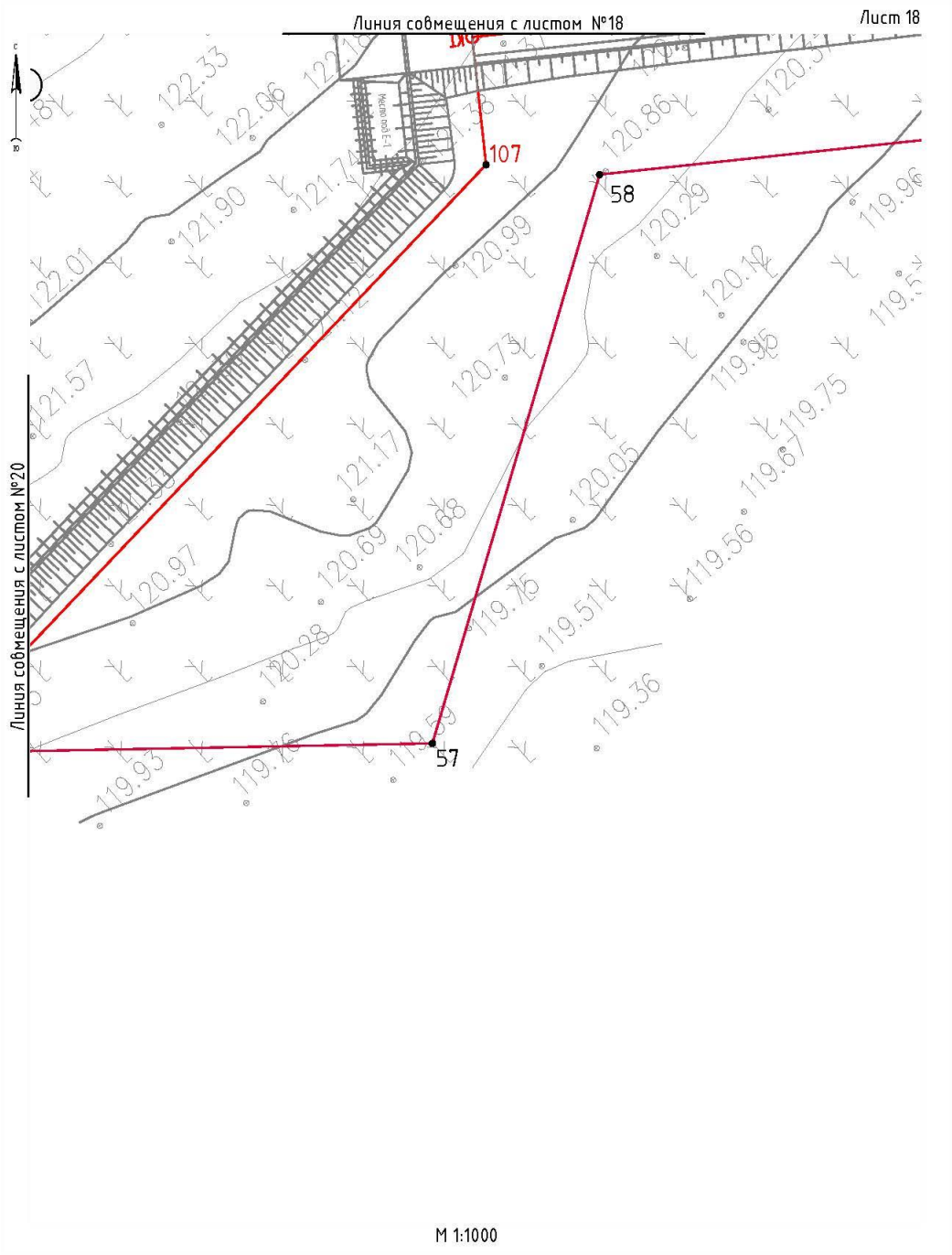

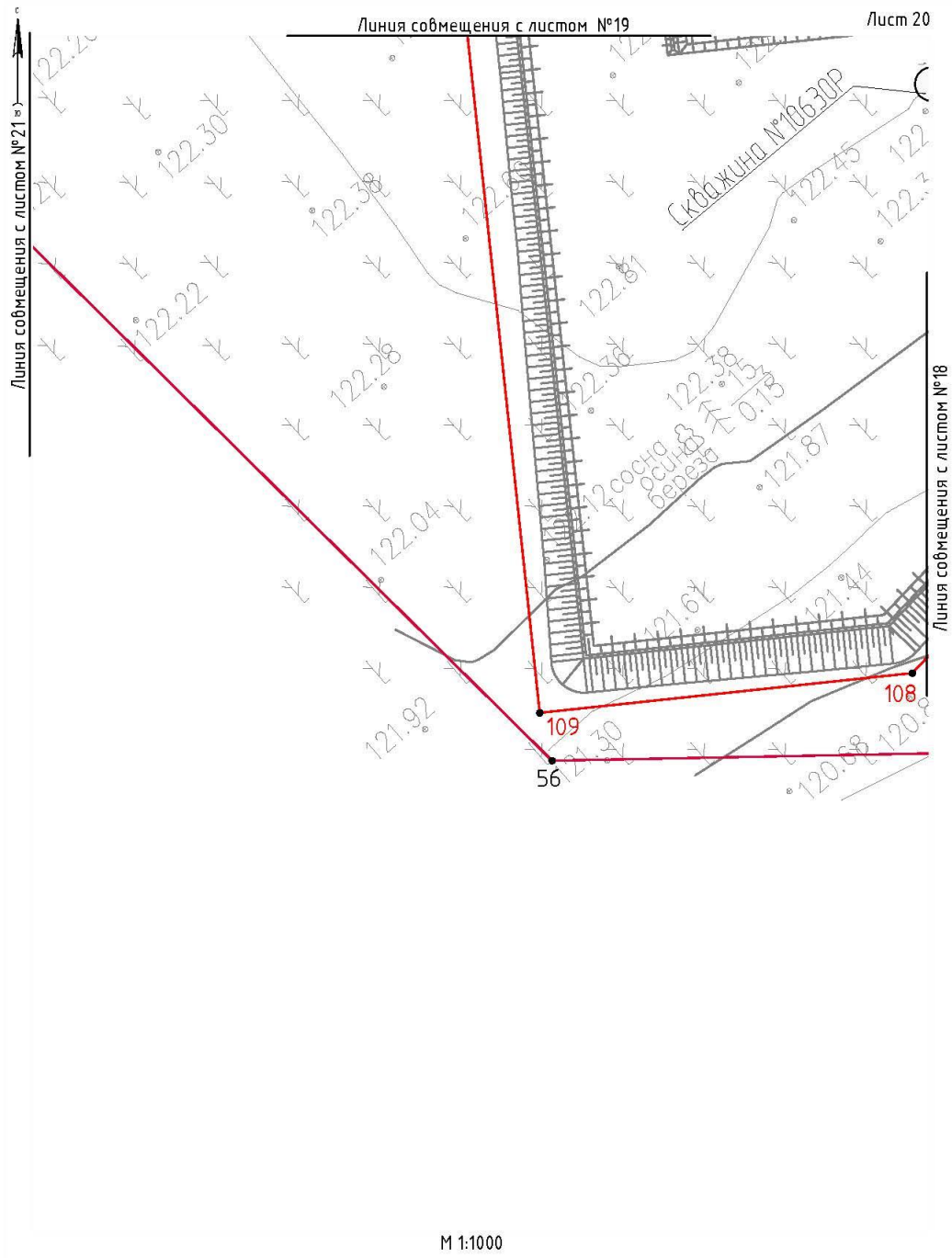

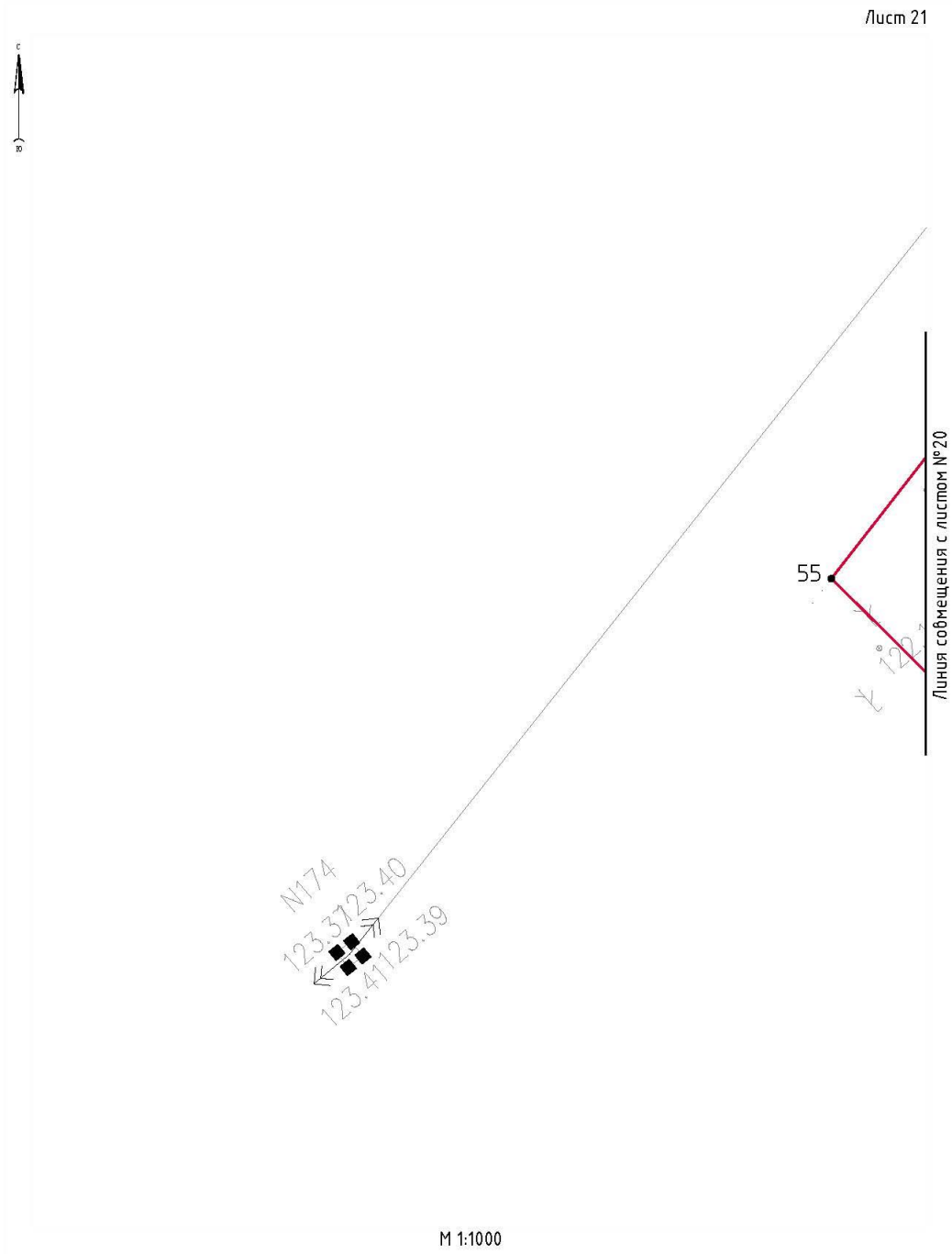

1.2. Положение о размещении линейных объектов

1.2.1. Наименование, основные характеристики (категория, протяженность, проектная мощность, пропускная способность, грузонапряженность, интенсивность движения) и назначение планируемых для размещения линейных объектов, а так же линейных объектов, подлежащих реконструкции в связи с изменением их местоположения

Наименование объекта строительства: «Скважина №10630р Западно-Талинский Л.У. Инженерная подготовка».

Заказчик - ООО «ЛУКОЙЛ-Западная Сибирь».

Проектная документация «Скважина №10630р Западно-Талинский Л.У. Инженерная подготовка» предусматривает строительство следующих объектов:

Площадка разведочной скважины №10630Р;

Автомобильная дорога к площадке разведочной скважины №10630Р.

Функциональное назначение проектируемого объекта:

Площадка разведочной скважины №10630Р предназначена для подготовительных работ (инженерная подготовка) для строительства скважины.

Подъездная автодорога предназначена для организации беспрепятственного транспортного сообщения между площадок с базами снабжения, ремонта и технического обслуживания, жильем нефтяников, а также, через дороги общей сети – с другими нефтегазодобывающими районами.

В рамках данного проекта строительство скважины не предусматривается, рабочий проект на строительство скважины выполняется по отдельному заданию и договору.

Инженерная подготовка площадки скважины предусматривает комплекс инженерно-технических мероприятий по освоению новых территорий, обеспечивающий технические требования на взаимное высотное и плановое размещение сооружений.

Комплекс технических решений с учетом природоохранных мероприятий на проектируемой площадке скважины определен геологическими, гидрологическими и топографическими условиями расположения скважины.

Работы на проектируемой площадке выполняются в зимний период.

Параметры основания проектируемой разведочной скважины №10630Р приняты в соответствии с утвержденной схемой, предоставленной заказчиком. Высота насыпи основания площадки скважины определена исходя из инженерно-геологических условий.

Высотное обоснование основания площадки скважины выполнено с учетом планировки с уклоном в центр площадки.

Основные параметры основания площадки и временного накопителя отходов бурения приведены в таблице 1.1.

Таблица 1.1. – Параметры основания площадки и временного накопителя

Объект строительства	Кол-во скважин, шт.	Размер площадки скважины, м
Разведочная скважина №10630Р	1	206,30 x 174,80

Для защиты окружающей территории в случае аварийного выброса нефтесодержащей жидкости предусмотрено обвалование площадки по всему периметру высотой 1,0 м и шириной поверху 0,5 м. Крутизна откосов обвалования принято 1:1,5.

Для исключения загрязнения прилегающих территорий и отвода дождевых и поверхностных вод предусмотрена планировка площадки с уклоном 5 ‰ к центру площадки.

На площадке скважины предусмотрен один въезд с устройством пандуса с уклоном не более 1:10, шириной 10 м. На въезде предусматривается площадка для пожарной техники размерами 20 м X 20 м.

Для обеспечения подъезда на разведочную скважину №10630Р в проекте предусмотрено строительство автомобильной дороги общей протяженностью ПК23+95.71м.

Согласно СП 37.13330.2012 проектируемые подъездные дороги относятся:

1. в зависимости от характера деятельности предприятия – к автомобильным дорогам нефтяных, газовых и газоконденсатных месторождений;
2. по месту их расположения на предприятии – к межплощадочным;
3. по назначению – к основным;
4. по срокам использования – к постоянным;
5. интенсивность движения для I-н категории 200 и более стандартных автомобилей грузоподъемностью 15 т*;

Автомобильные дороги I-н категории классифицируются по назначению как основные для нефтяных и газовых месторождений интенсивность движения для I-н категории 200 и более стандартных автомобилей грузоподъемностью 15 т*.представлены в таблице 1.2.

Таблица 1.2 - Нормативные технические показатели

Наименование показателя	Изме- ритель	Показатель
1	2	3
Категория дороги		I-н
Ширина расчетного автомобиля	м	2,5
Расчетная скорость	км/ч	70
Ширина земляного полотна	м	9,5
Ширина проезжей части	м	6,5
Ширина обочины	м	1,5
Ширина обочины на участках установки барьерного ограждения	м	2,5
Число полос движения		2
Наименьший радиус кривых в плане	м	60
Обеспечение видимости:		
поверхности дороги	м	150
встречного автомобиля	м	300
Наименьшие радиусы кривых в продольном профиле, м:		
выпуклых	м	2 740
вогнутых	м	2 572
Наибольший продольный уклон	‰	33,00
Расчетная нагрузка на ось	кН	115

При разработке проекта использованы действующие нормы и правила

Основные технико-экономические показатели по проекту представлены в таблице 1.3.

Таблица 1.3 – Технико-экономические показатели

№ п/п	Показатели	Ед. изм.	Значение
1.	Фонд скважин: в т.ч. разведочная скважина №10630Р	шт.	1 1
2.	Категория дороги		I-н
3.	Ширина расчетного автомобиля	м	2,5
4.	Расчетная скорость	км / ч	70
5.	Ширина земляного полотна	м	9,5
6.	Ширина проезжей части	м	6,5
7.	Ширина обочины	м	1,50
8.	Ширина обочины на участках установки барьерного ограждения	м	2,5
9.	Число полос движения		2
10.	Наименьший радиус кривых в плане	м	60
11.	Обеспечение видимости:		
	поверхности дороги	м	150

	встречного автомобиля	м	300
12.	Наименьшие радиусы кривых в продольном проиле, м:		
	выпуклых	м	2740
	вогнутых	м	2572
13.	Наибольший продольный уклон	‰	33,00
14.	Расчетная нагрузка на ось	кН	115
15.	Общая календарная продолжительность строительства	мес	1,92
16.	Площадь зоны планируемого размещения объекта капитального строительства в т.ч.:	га	17,7091
	на период строительства;		7,7882
	на период эксплуатации		9,9209

1.2.2. Перечень субъектов российской федерации, перечень муниципальных районов, городских округов в составе субъектов российской федерации, перечень поселений, населенных пунктов, внутригородских территории городов федерального значения, на территориях которых устанавливаются зоны планируемого размещения линейных объектов

Объект строительства «Скважина № 10630р Западно-Галинский Л.У. Инженерная подготовка» расположен на территории Ханты-Мансийский Автономный округ – Югра, Советский район.

Зона планируемого размещения проектируемого объекта расположена на землях территориального управления Советское лесничество-лицензедержатель ООО «ЛУКОЙЛ-Западная Сибирь».

1.2.3. Перечень координат характерных точек границ зон планируемого размещения линейных объектов

Координаты характерных точек границ зон планируемого размещения линейного объекта приведены в таблице 3.1.

Таблица 3.1 Координаты характерных точек границ зон планируемого размещения линейного объекта

№ точек	X	Y
1	1792687,07	1015794,15
2	1792683,52	1015801,53
3	1792617,18	1015871,50
4	1792612,82	1015875,85
5	1792608,51	1015878,38
6	1792591,43	1015866,92
7	1792592,10	1015859,30
8	1792596,90	1015804,30
9	1792520,60	1015676,30
10	1792513,60	1015665,30
11	1792509,80	1015660,10
12	1792506,54	1015656,04
13	1792498,99	1015647,87
14	1792494,70	1015643,90
15	1792483,98	1015634,50
16	1792452,30	1015607,00
17	1792439,60	1015596,00
18	1791621,40	1014887,70
19	1791614,43	1014881,64
20	1791608,30	1014875,80
21	1791603,50	1014870,90
22	1791597,60	1014864,30
23	1791591,90	1014857,20
24	1791587,40	1014851,10
25	1791582,70	1014843,90
26	1791579,20	1014838,10
27	1791576,80	1014833,60
28	1791573,70	1014827,60
29	1791567,10	1014812,40
30	1791561,50	1014794,50
31	1791558,60	1014781,25
32	1791556,60	1014766,10
33	1791555,99	1014755,56
34	1791555,90	1014747,20
35	1791557,50	1014726,70

36	1791592,40	1014444,70
37	1791592,40	1014440,10
38	1791592,20	1014438,00
39	1791590,30	1014431,00
40	1791588,20	1014426,20
41	1791586,50	1014423,40
42	1791584,80	1014421,10
43	1791581,80	1014418,00
44	1791578,70	1014415,40
45	1791577,40	1014414,50
46	1791570,90	1014411,10
47	1791491,96	1014384,45
48	1791481,69	1014382,12
49	1791459,00	1014377,70
50	1791455,50	1014377,00
51	1791137,80	1014343,10
52	1791135,80	1014361,92
53	1791032,33	1014480,15
54	1790963,62	1014417,23
55	1790868,70	1014295,60
56	1790975,60	1014189,90
57	1791111,80	1014192,50
58	1791140,80	1014291,10
59	1791463,00	1014325,50
60	1791468,70	1014326,60
61	1791492,40	1014331,20
62	1791506,10	1014334,30
63	1791591,20	1014363,10
64	1791604,20	1014369,80
65	1791610,20	1014374,00
66	1791617,60	1014380,20
67	1791624,50	1014387,50
68	1791629,40	1014394,00
69	1791634,20	1014401,70
70	1791639,50	1014413,60
71	1791643,40	1014428,50
72	1791644,40	1014436,90
73	1791644,40	1014447,80
74	1791609,30	1014731,90
75	1791608,00	1014749,10
76	1791608,00	1014753,90
77	1791608,40	1014761,20
78	1791609,90	1014772,30
79	1791611,80	1014781,20
80	1791615,90	1014794,20
81	1791620,70	1014805,30
82	1791622,70	1014809,20
83	1791624,40	1014812,30

84	1791626,70	1014816,20
85	1791630,20	1014821,50
86	1791633,20	1014825,60
87	1791637,30	1014830,70
88	1791641,50	1014835,40
89	1791644,70	1014838,70
90	1791649,30	1014843,10
91	1791655,50	1014848,40
92	1792472,10	1015555,40
93	1792473,60	1015556,70
94	1792518,00	1015595,20
95	1792528,60	1015604,40
96	1792535,90	1015611,20
97	1792545,90	1015622,00
98	1792551,00	1015628,30
99	1792556,70	1015636,10
100	1792564,90	1015649,10
101	1792633,00	1015763,30
102	1792675,50	1015779,50
103	1792678,30	1015783,00
104	1792680,74	1015786,02
105	1792681,72	1015788,20
106	1792686,98	1015793,03

Координаты характерных точек границ зон планируемого размещения объекта капитального строительства приведены в таблице 3.2.

Таблица 3.2 Координаты характерных точек границ зон планируемого размещения объекта капитального строительства

№ точек	X	Y
107	1791121,11	1014292,81
108	1791037,76	1014205,01
109	1790973,46	1014198,14
110	1790954,57	1014375,14
111	1791012,54	1014381,33
112	1791007,73	1014426,37
113	1791058,44	1014431,78
114	1791066,31	1014358,10
115	1791110,56	1014362,83
116	1791111,26	1014356,27
117	1791130,48	1014358,39
118	1791132,90	1014336,53
119	1791139,07	1014328,36
120	1791144,70	1014328,74
121	1791145,32	1014322,54
122	1791118,19	1014319,64

1.2.4. Перечень координат характерных точек границ зон планируемого размещения линейных объектов, подлежащих реконструкции в связи с изменением их местоположения

Границы зоны планируемого размещения линейных объектов, подлежащих реконструкции в связи с изменением их местоположения из зон планируемого размещения линейных объектов не отражены, в связи с тем, что данные решения не предусмотрены.

1.2.5. Предельные параметры разрешенного строительства, реконструкции объектов капитального строительства, входящих в состав линейных объектов в границах зон их планируемого размещения

Согласно пункту 3 части 4 статьи 36 Градостроительного кодекса Российской Федерации действие градостроительного регламента не распространяется на земельные участки, предназначенные для размещения линейных объектов, следовательно, предельные (минимальные и (или) максимальные) размеры земельных участков и предельные параметры разрешенного строительства, реконструкции линейных объектов не подлежат установлению.

Учитывая основные технические характеристики проектируемого Объекта, проектом планировки территории определены границы зоны его планируемого размещения.

Площади земельных участков, необходимые для строительства и эксплуатации проектируемого Объекта 17,7108 га.

1.2.6. Информация о необходимости осуществления мероприятий по защите сохраняемых объектов капитального строительства (здание, строение, сооружение, объекты, строительство которых не завершено), существующих и строящихся на момент подготовки проекта планировки территории, а также объектов капитального строительства, планируемых к строительству в соответствии с ранее утвержденной документацией по планировке территории, от возможного негативного воздействия в связи с размещением линейных объектов

Необходимость осуществления мероприятий по защите сохраняемых объектов капитального строительства (здание, строение, сооружение, объекты, строительство которых не завершено), существующих и строящихся на момент подготовки проекта планировки территории, а также объектов капитального строительства, планируемых к строительству в соответствии с ранее утвержденной документацией по планировке территории, от возможного негативного воздействия в связи с размещением линейных объектов отсутствует.

1.2.7. Информация о необходимости осуществления мероприятий по сохранению объектов культурного наследия от возможности негативного воздействия в связи с размещением линейных объектов

Согласно заключению Службы государственной охраны объектов культурного наследия ХМАЮ-Югры от 09.12.2022 № 22-7093, на территории проектируемого Объекта отсутствуют объекты культурного наследия, включённые в Единый государственный реестр объектов культурного наследия народов Российской Федерации. Испрашиваемый земельный участок расположен вне зон охраны, защитных зон объектов культурного наследия.

1.2.8. Информация о необходимости осуществления мероприятий по охране окружающей среды

Реализация проекта не приведет к загрязнению территории района расположения объекта. Производство строительно-монтажных работ в границах отвода земель позволит свести к минимуму воздействие на почвы, растительный и животный мир. По окончании строительства объекта предусматривается благоустройство территории и рекультивация земельных участков.

Ущерб окружающей среде может быть нанесен лишь в аварийных случаях, но для их предотвращения предусмотрены все возможные мероприятия в соответствии с требованиями законодательства Российской Федерации.

1.2.9. Информация о необходимости осуществления мероприятий по защите территории от чрезвычайных ситуаций природного и техногенного характера, в том числе по обеспечению пожарной безопасности и гражданской обороне

В проектной документации необходимо предусмотреть мероприятия по защите территории от чрезвычайных ситуаций природного и техногенного характера, в том числе по обеспечению пожарной безопасности и гражданской обороне.

2. Основная часть проекта межевания территории.

2.1. Графическая часть.

Чертеж межевания территории объекта

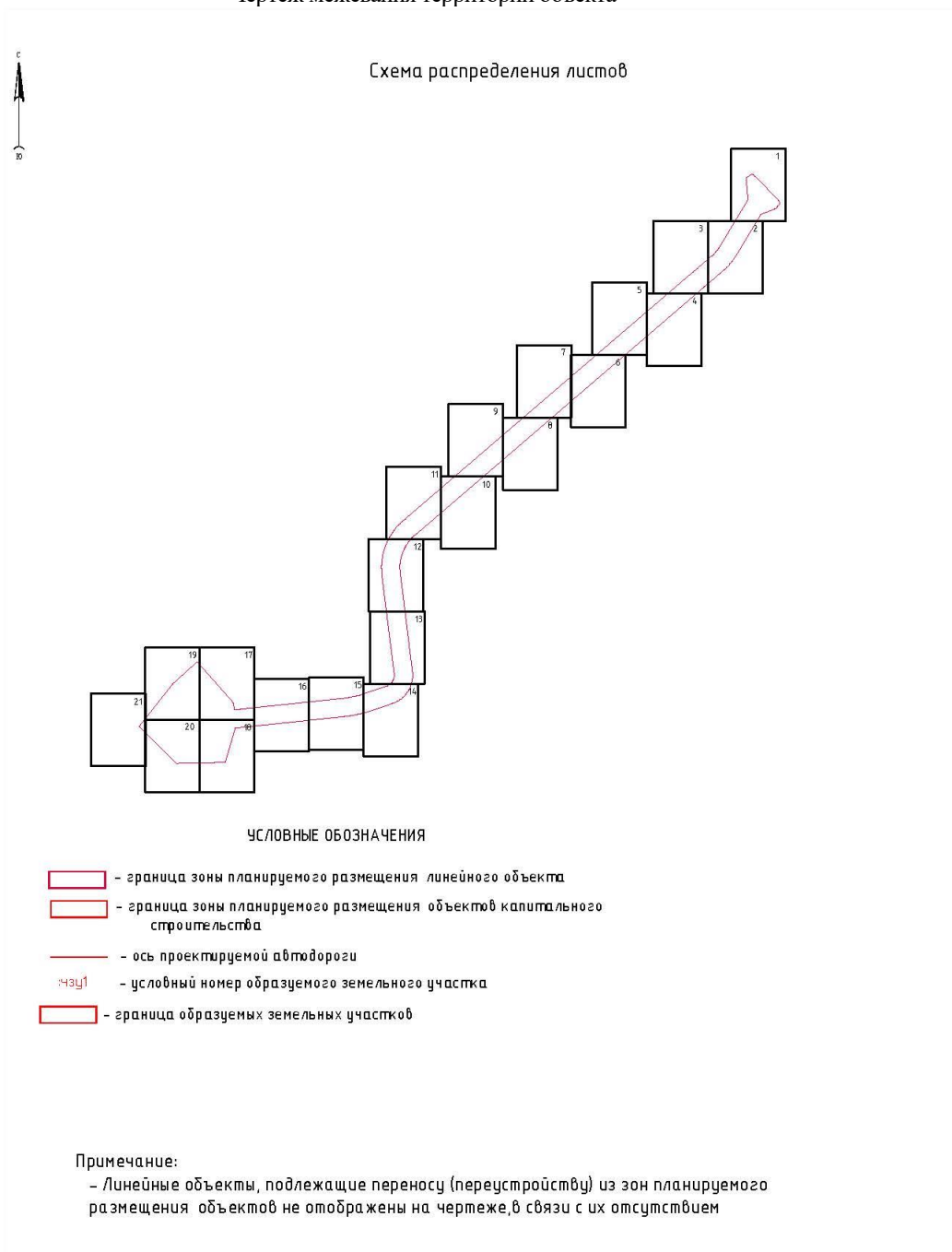

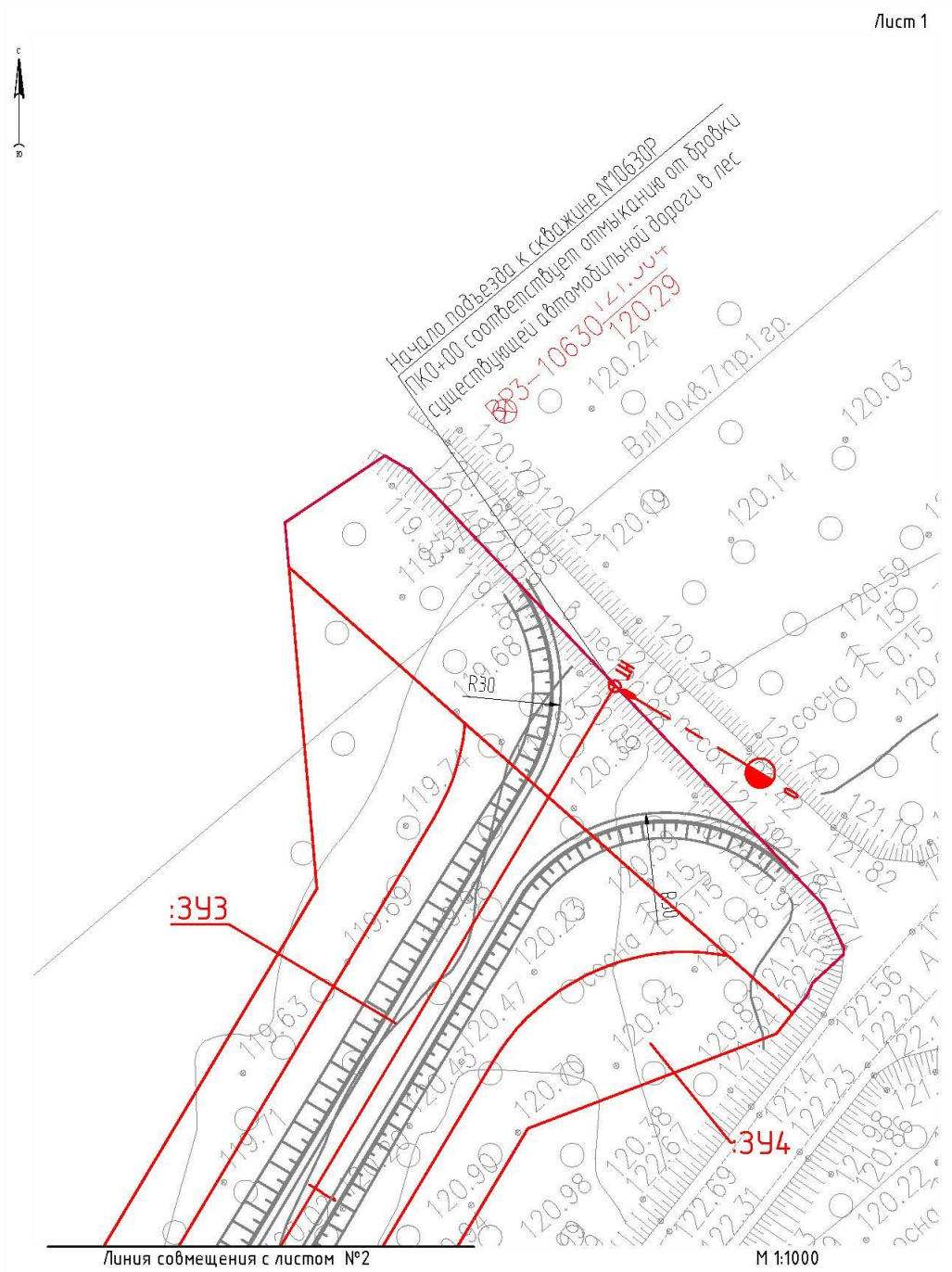

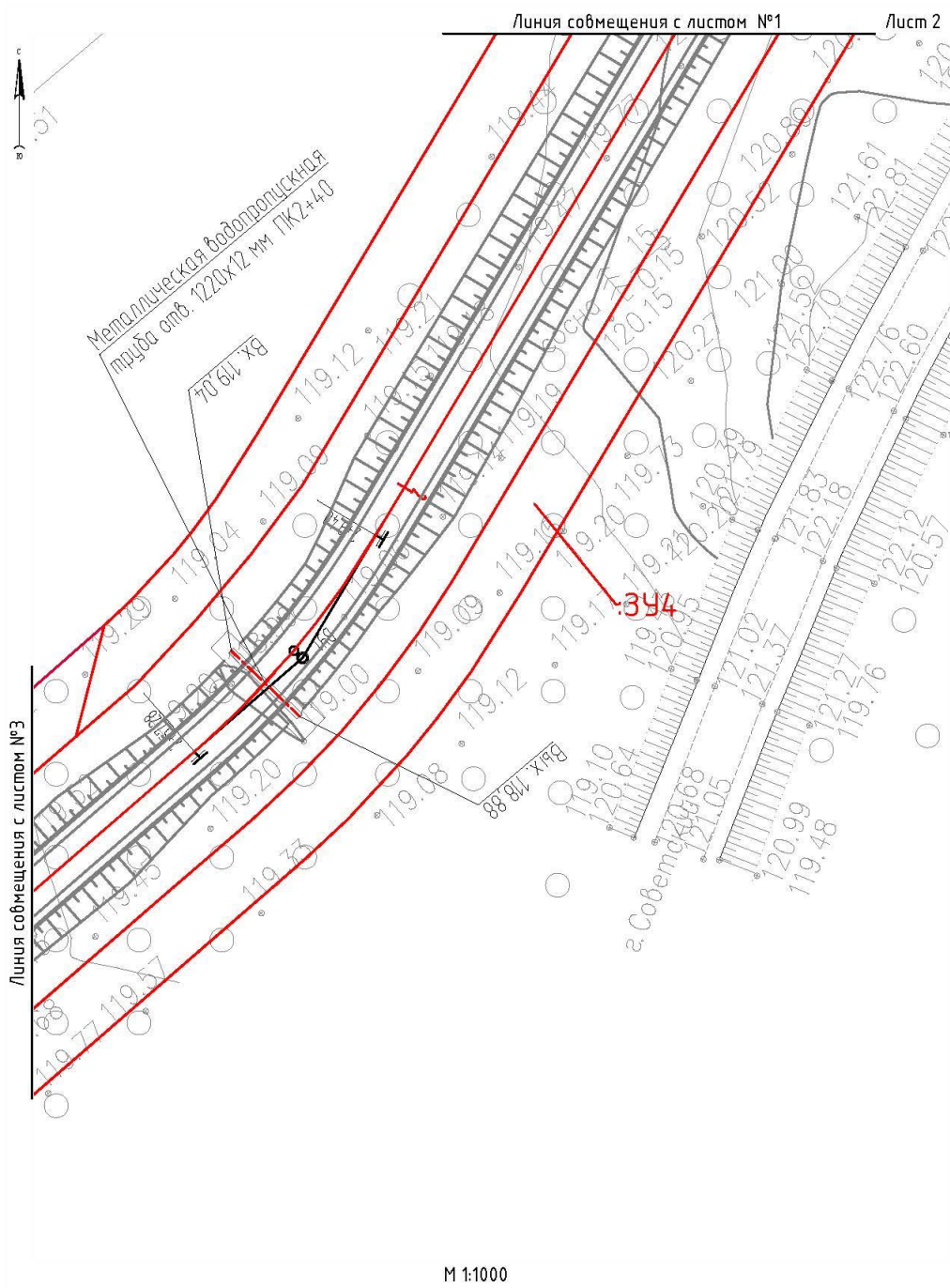

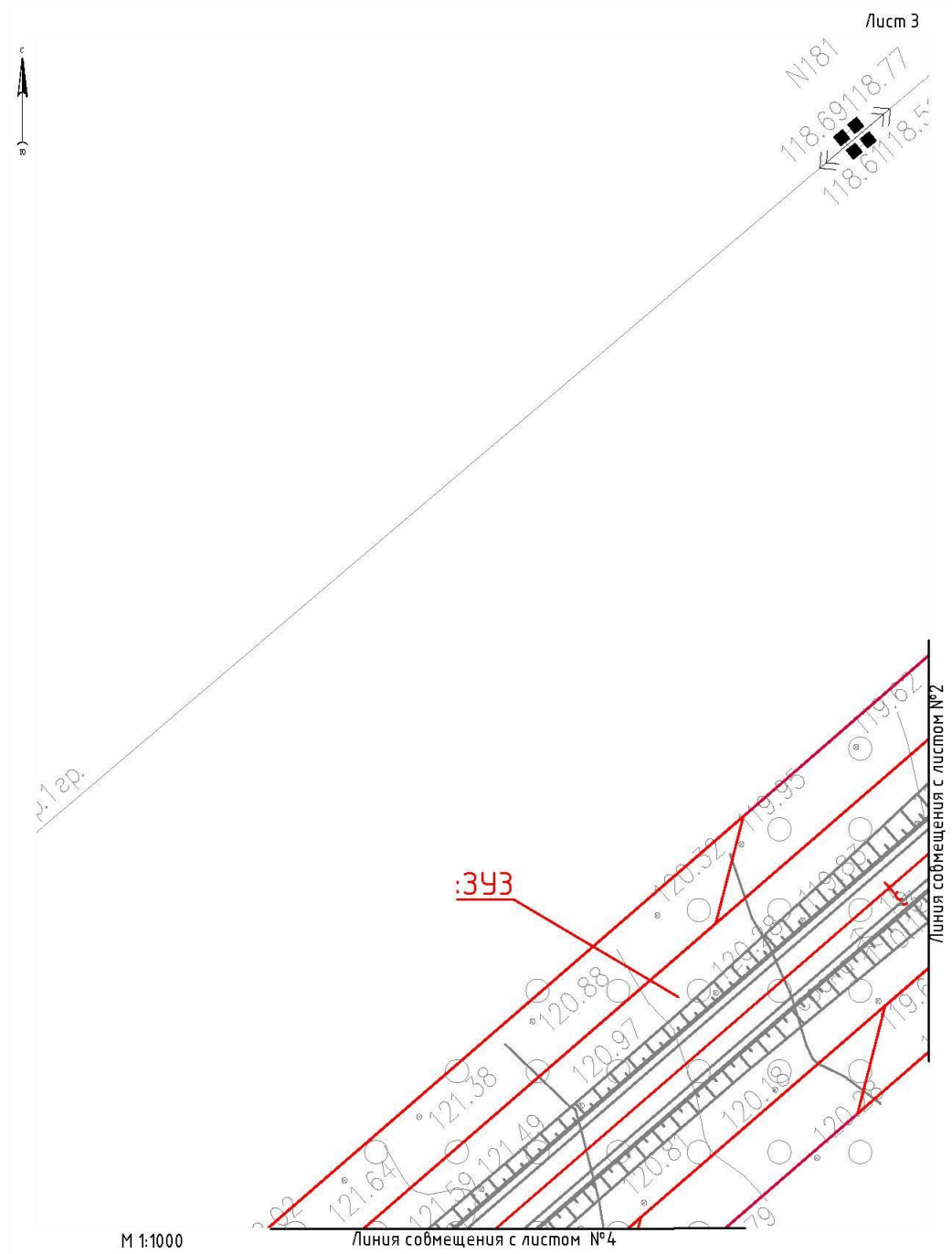

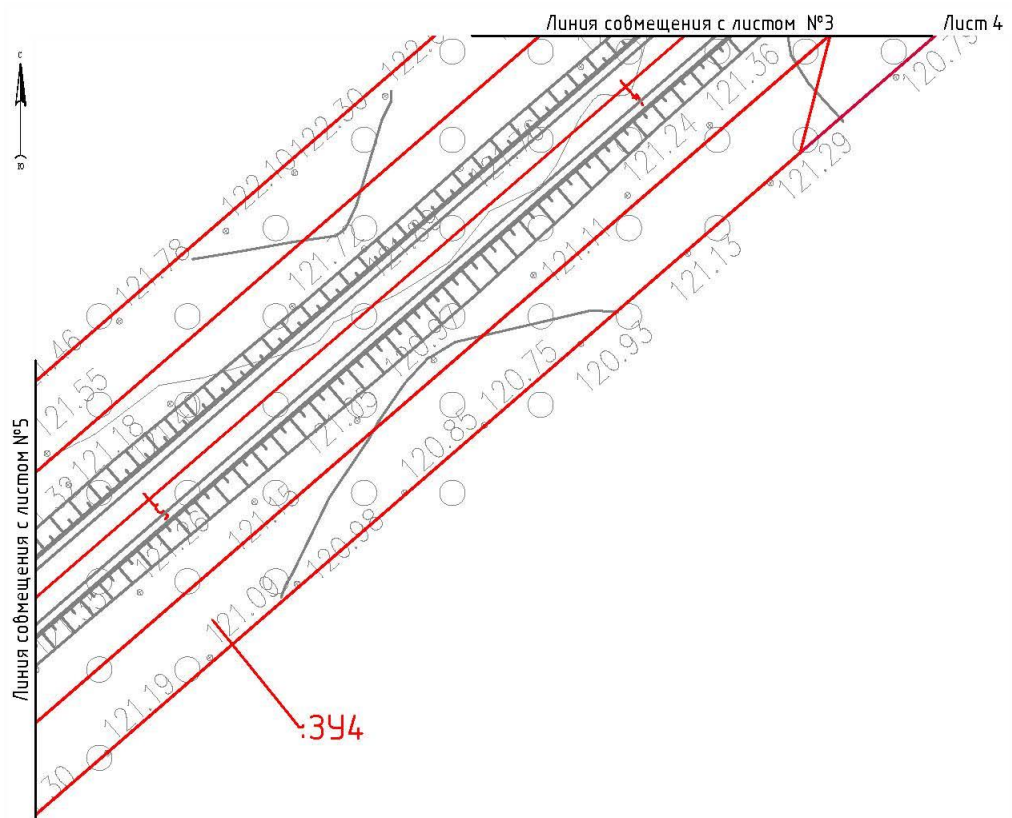

M 1:1000

Лист 5

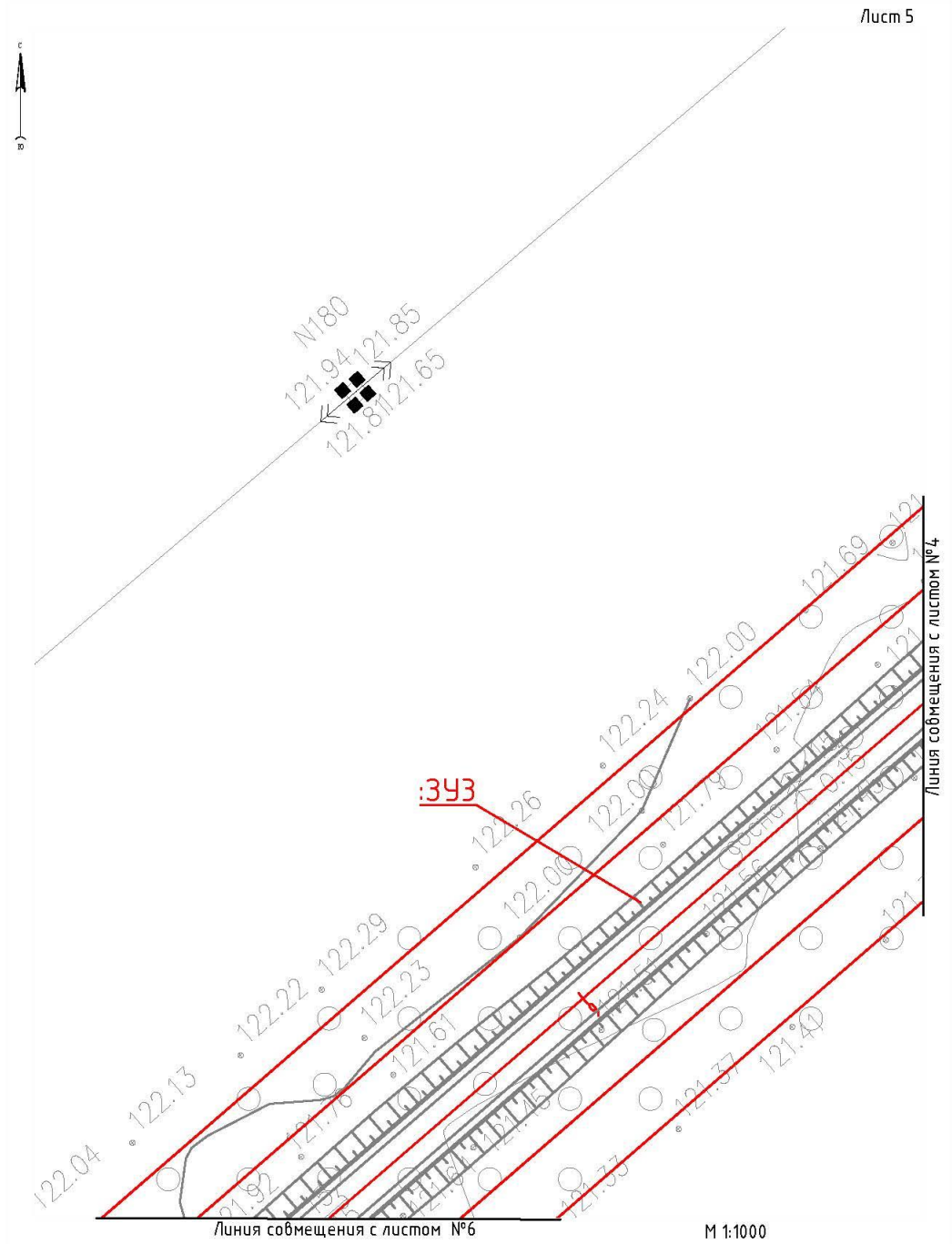

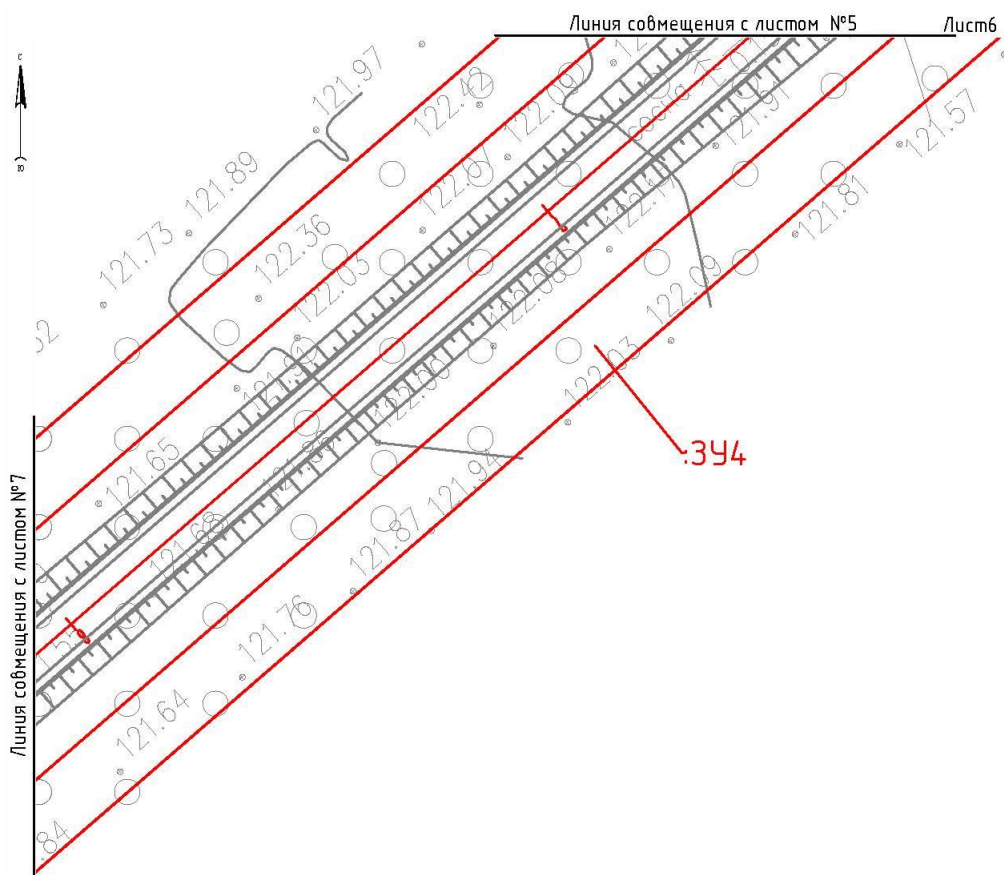

М 1:1000

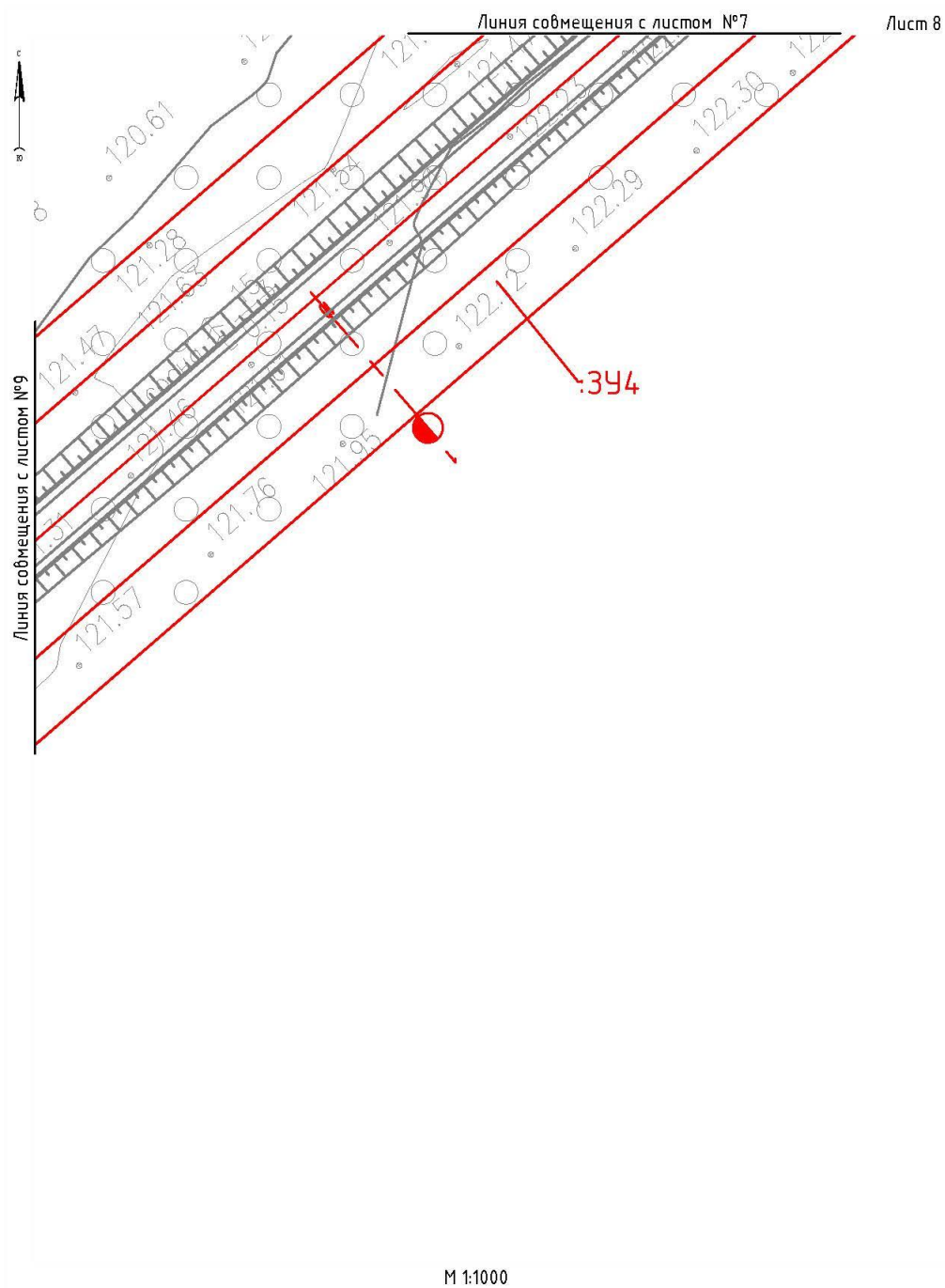

Лист 9

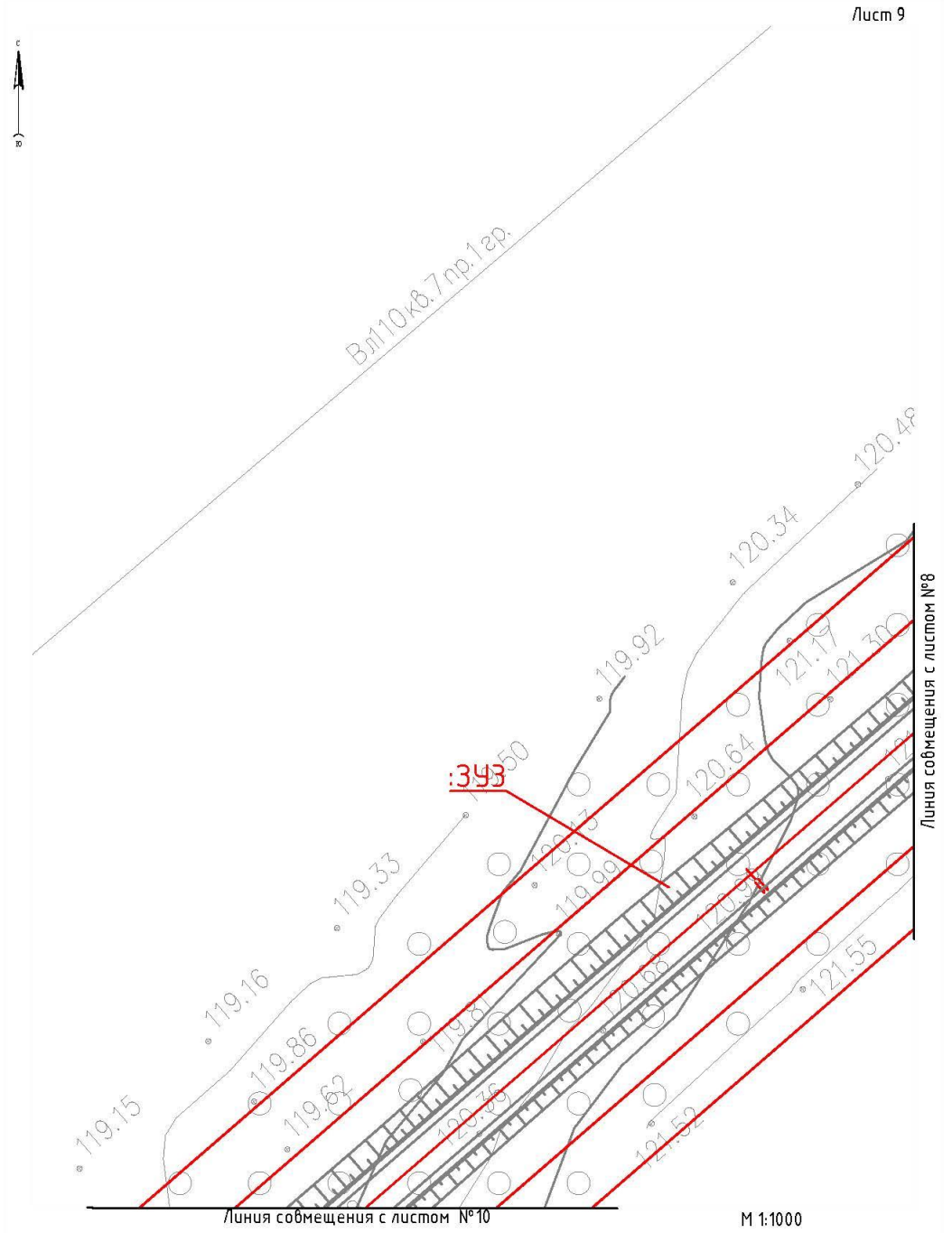

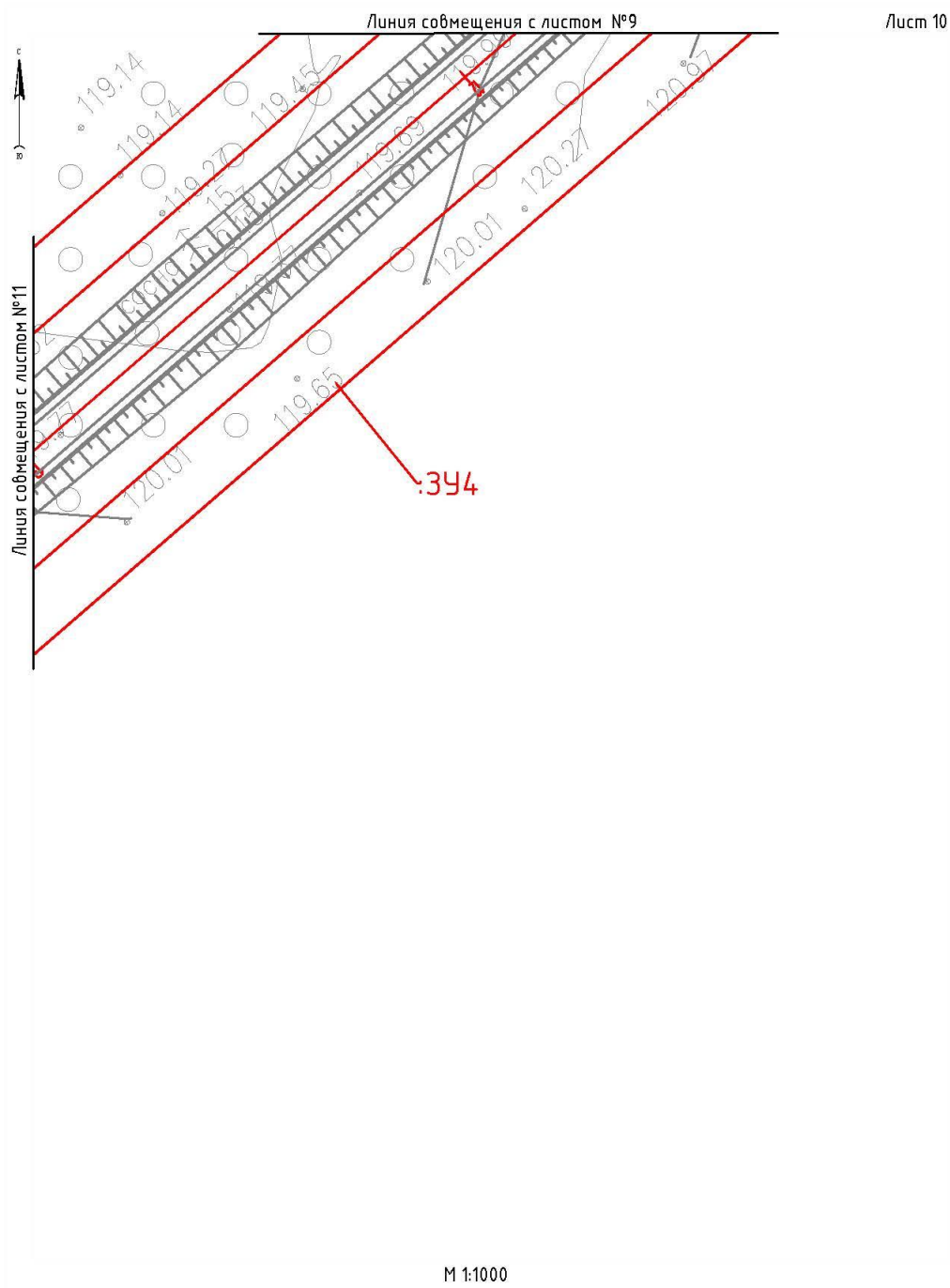

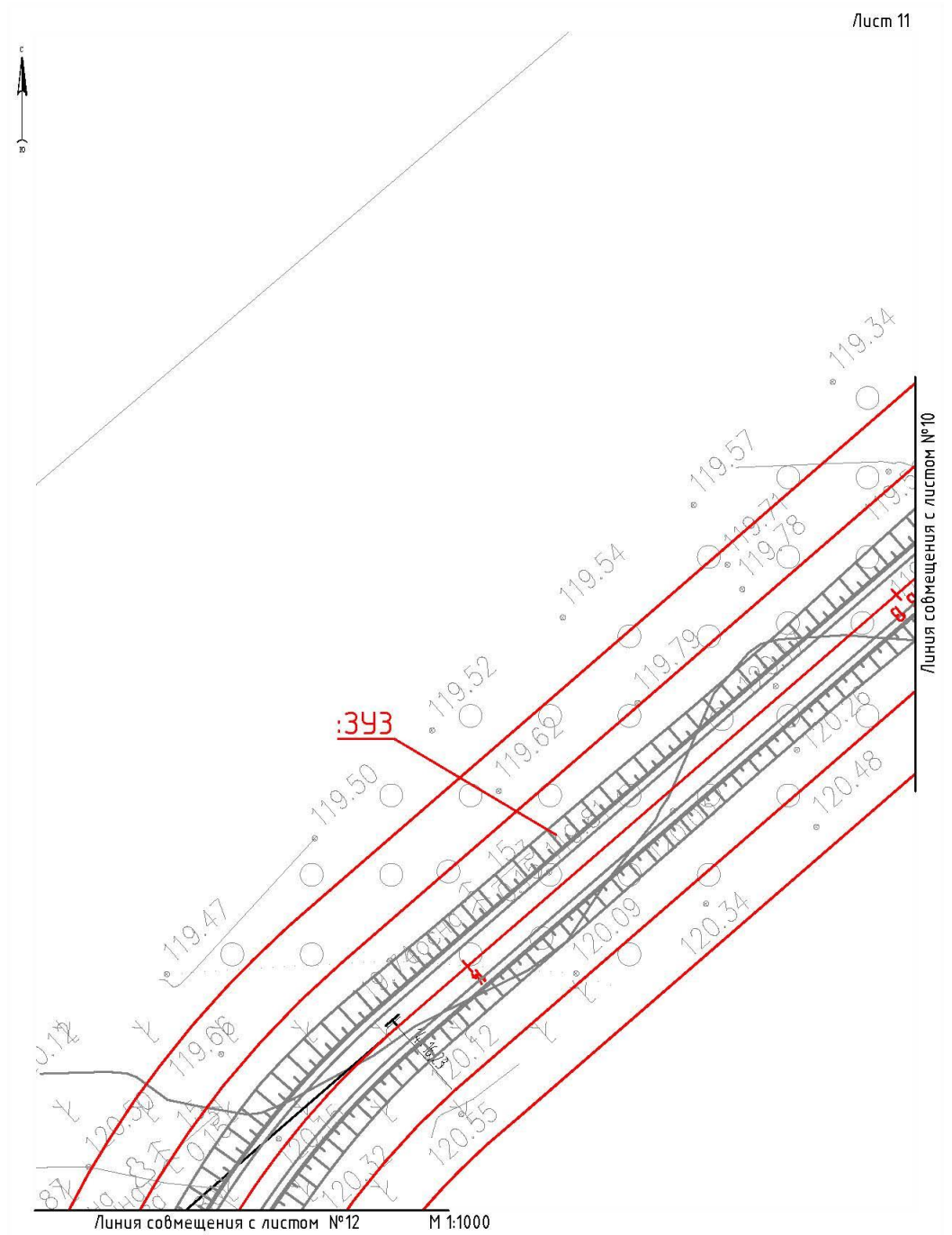

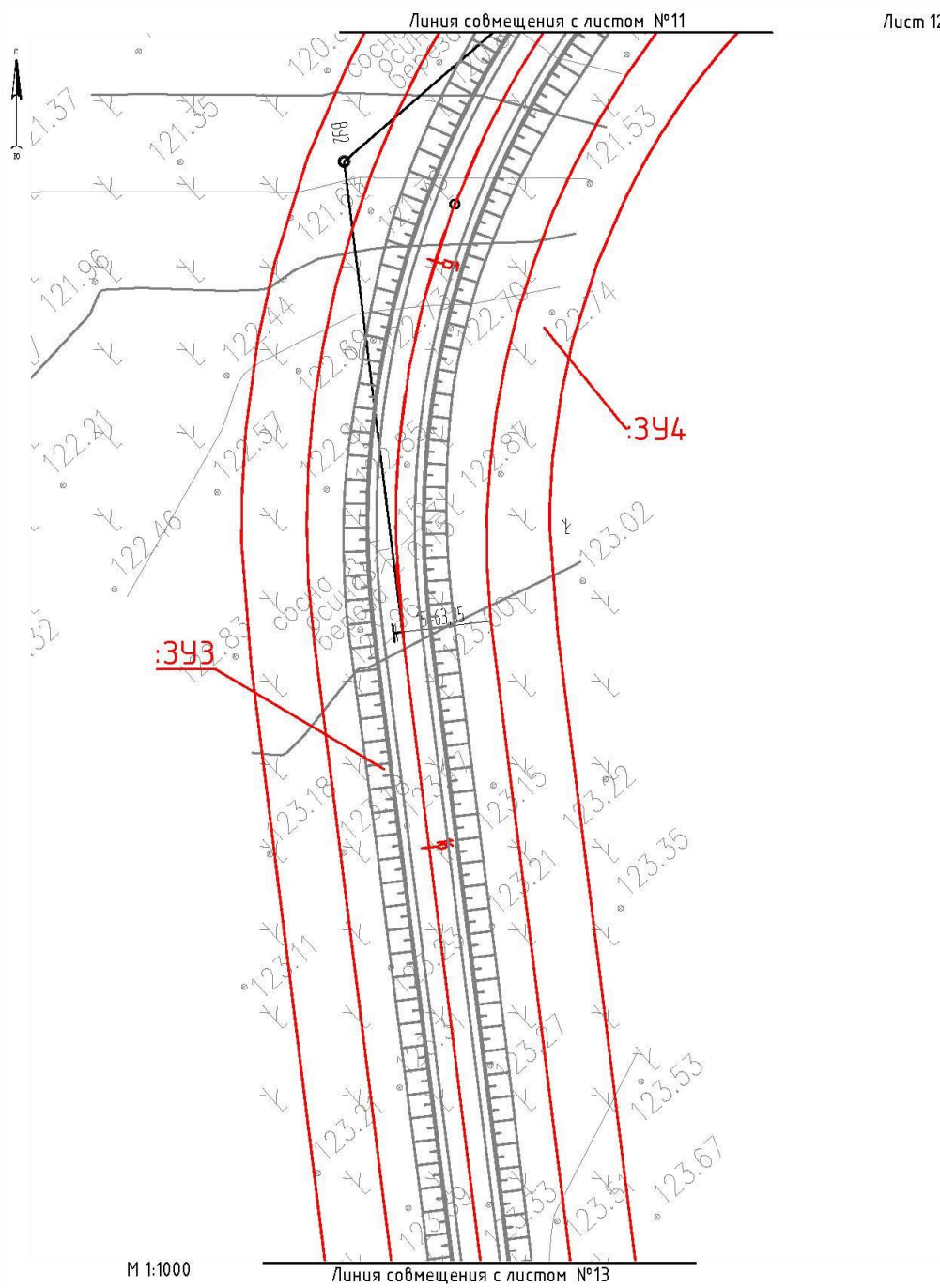

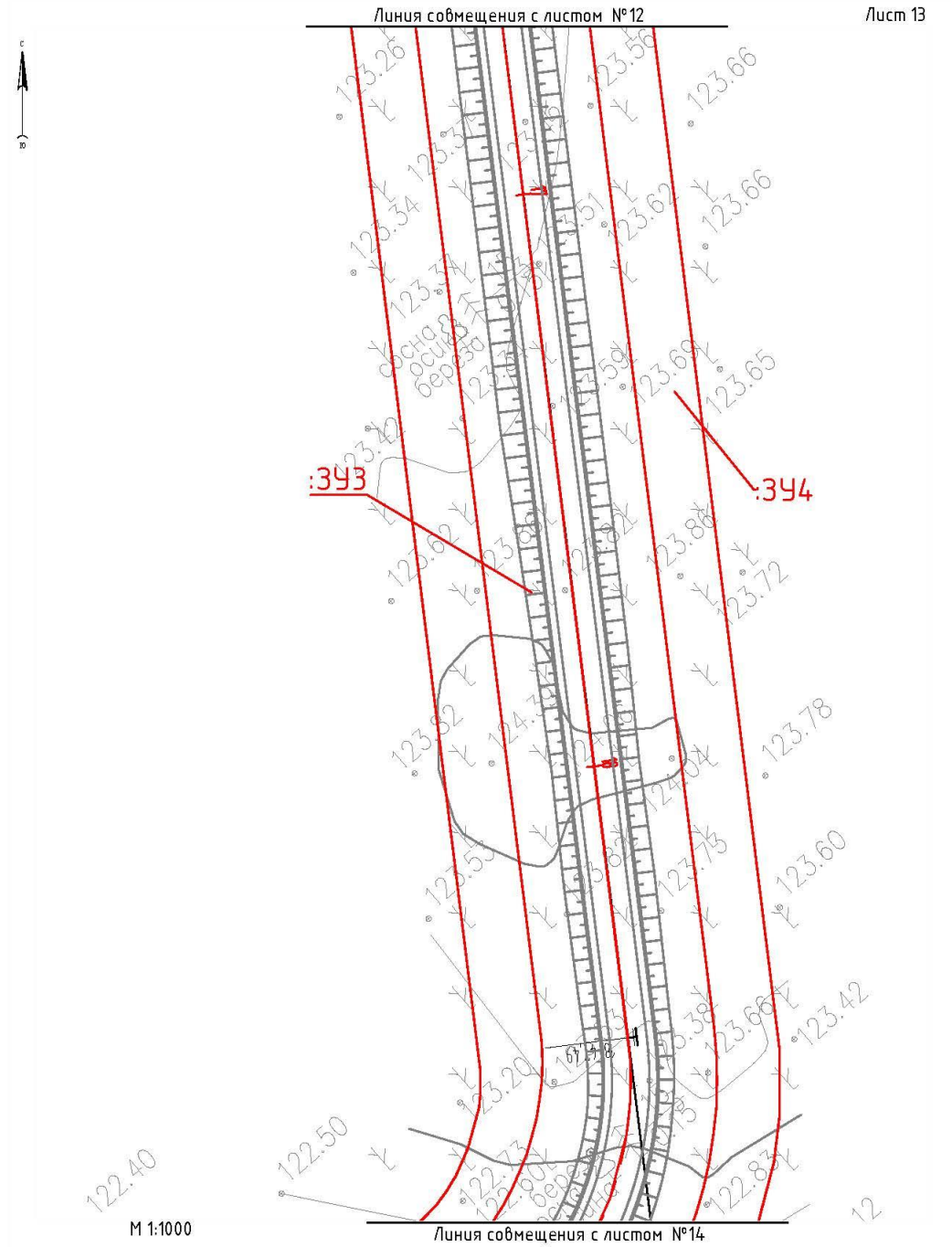

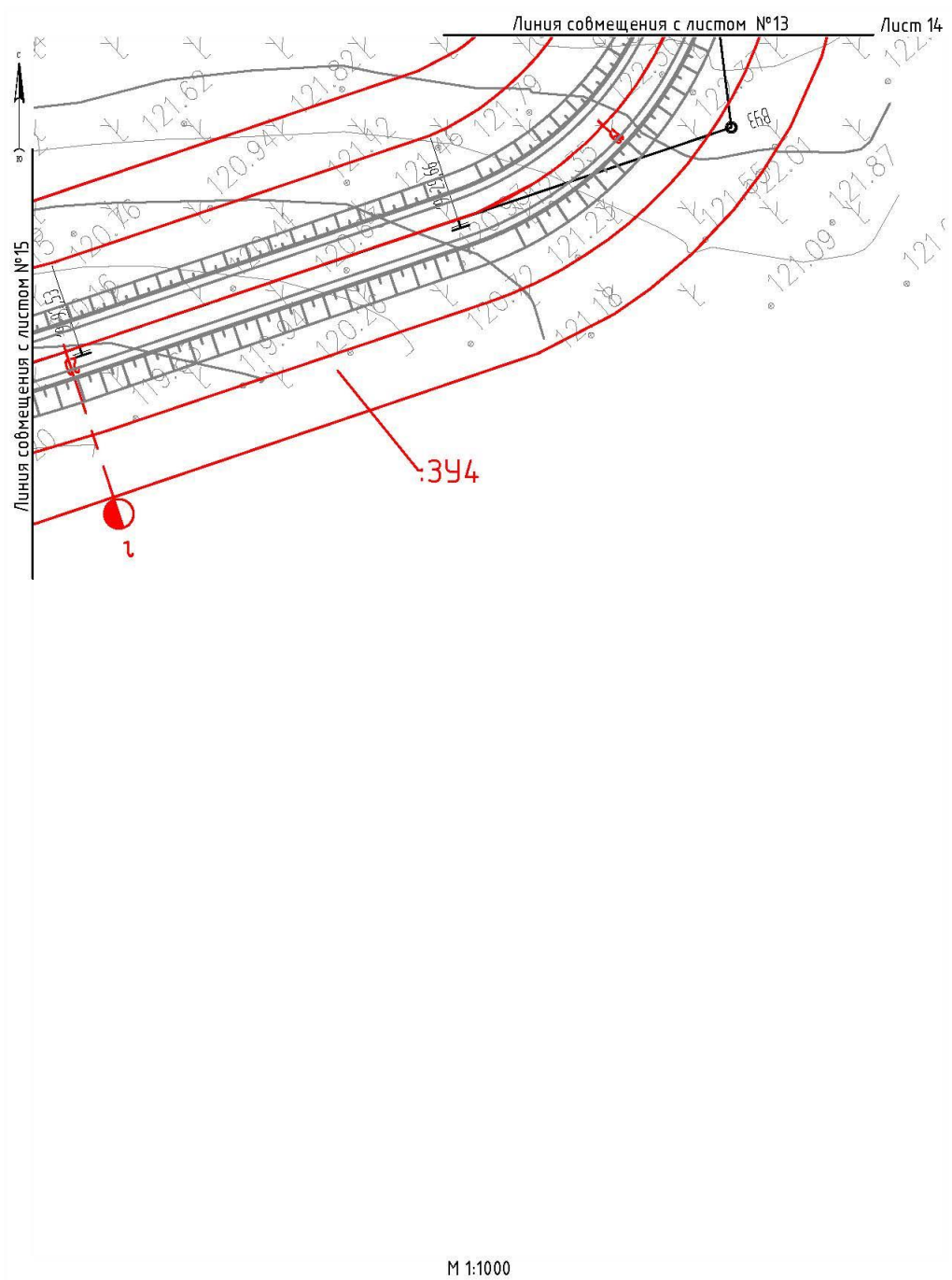

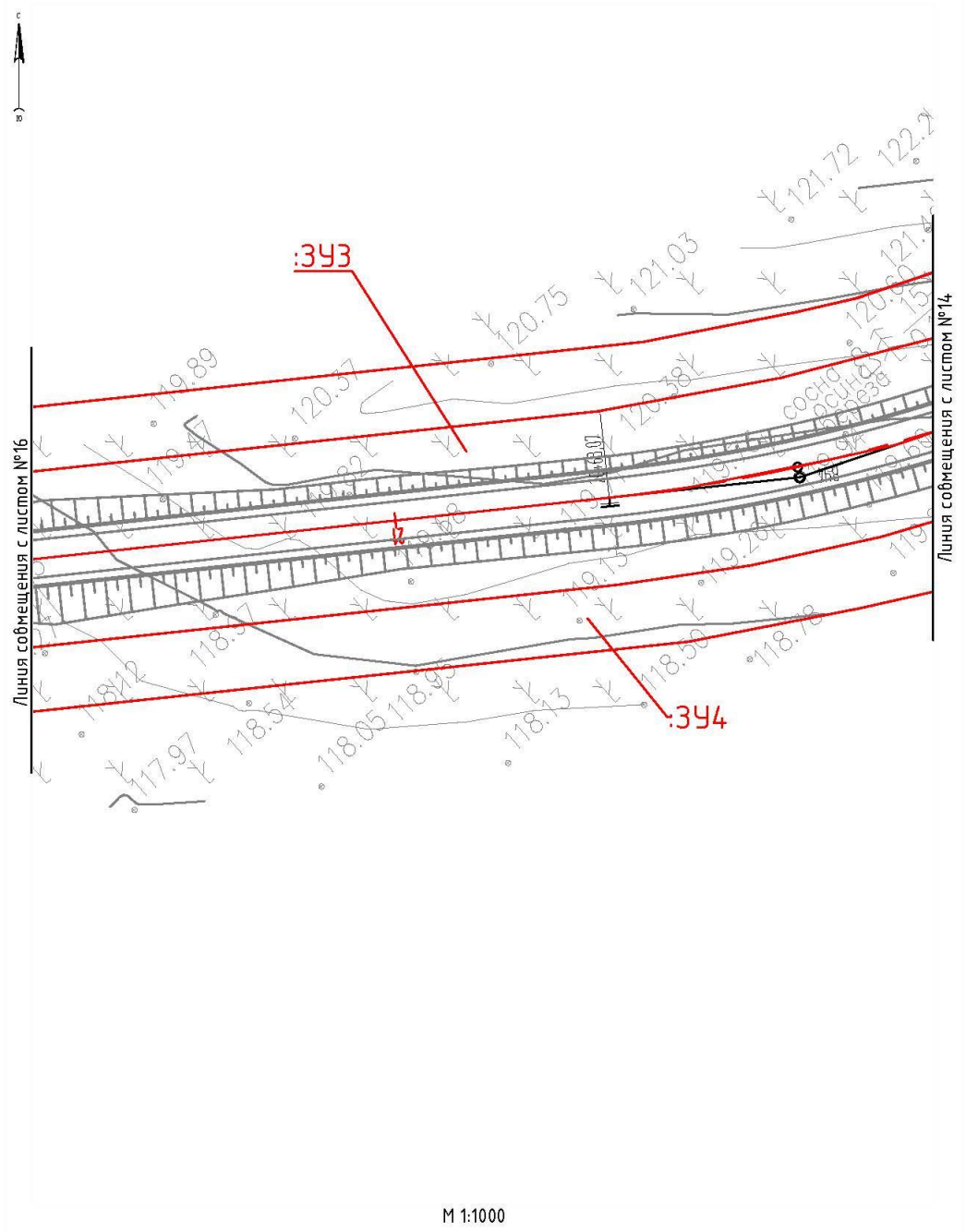

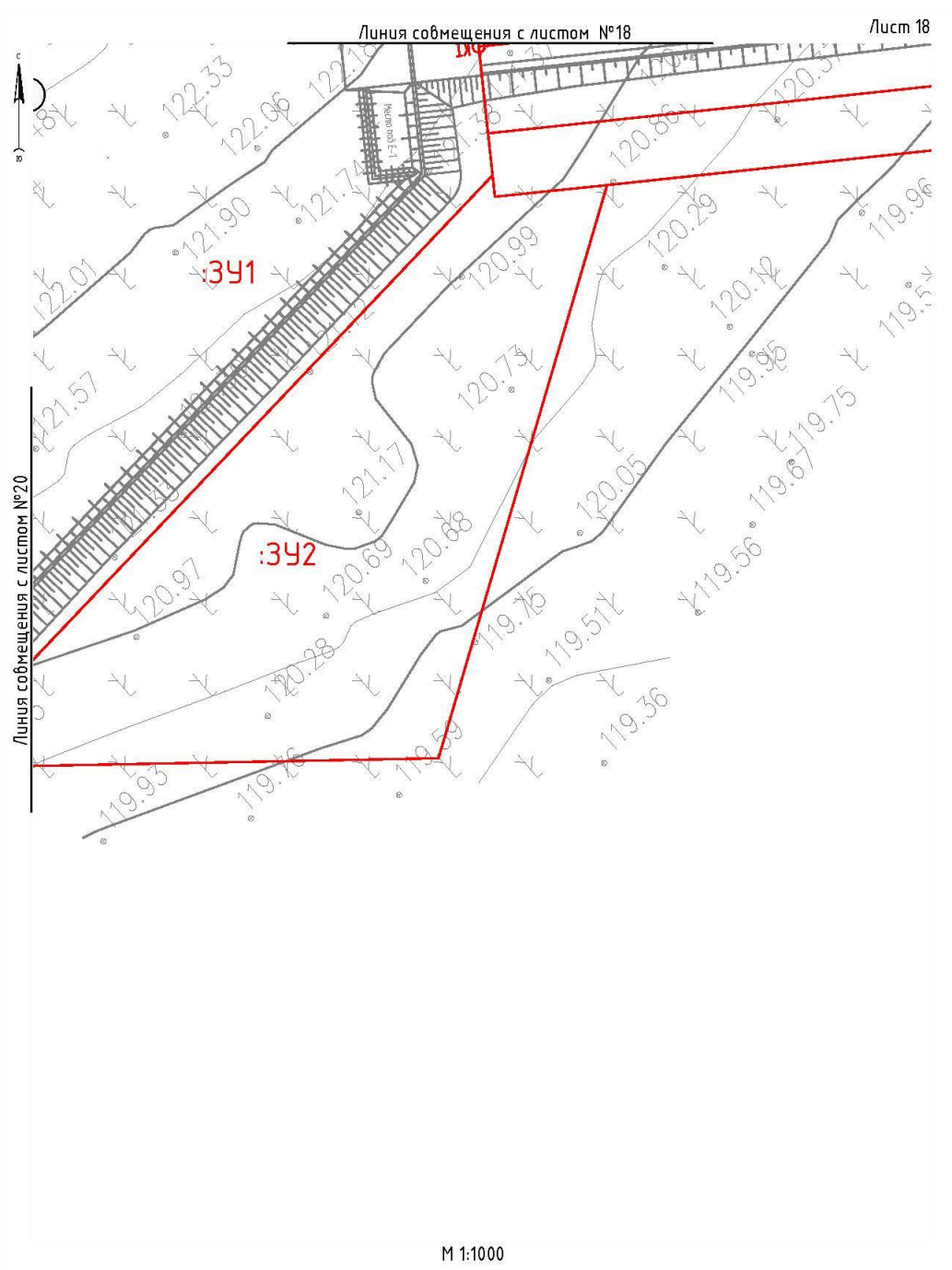

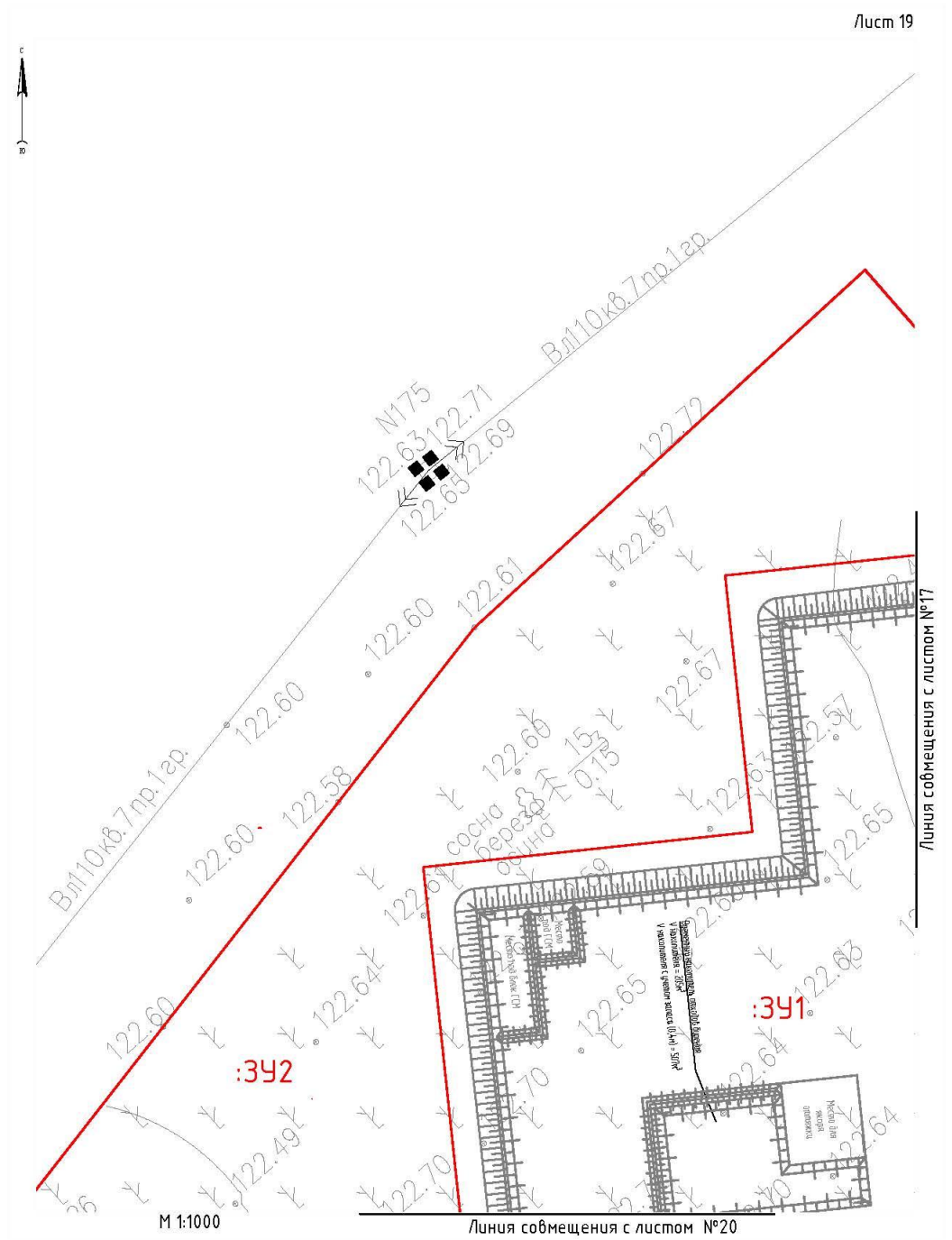

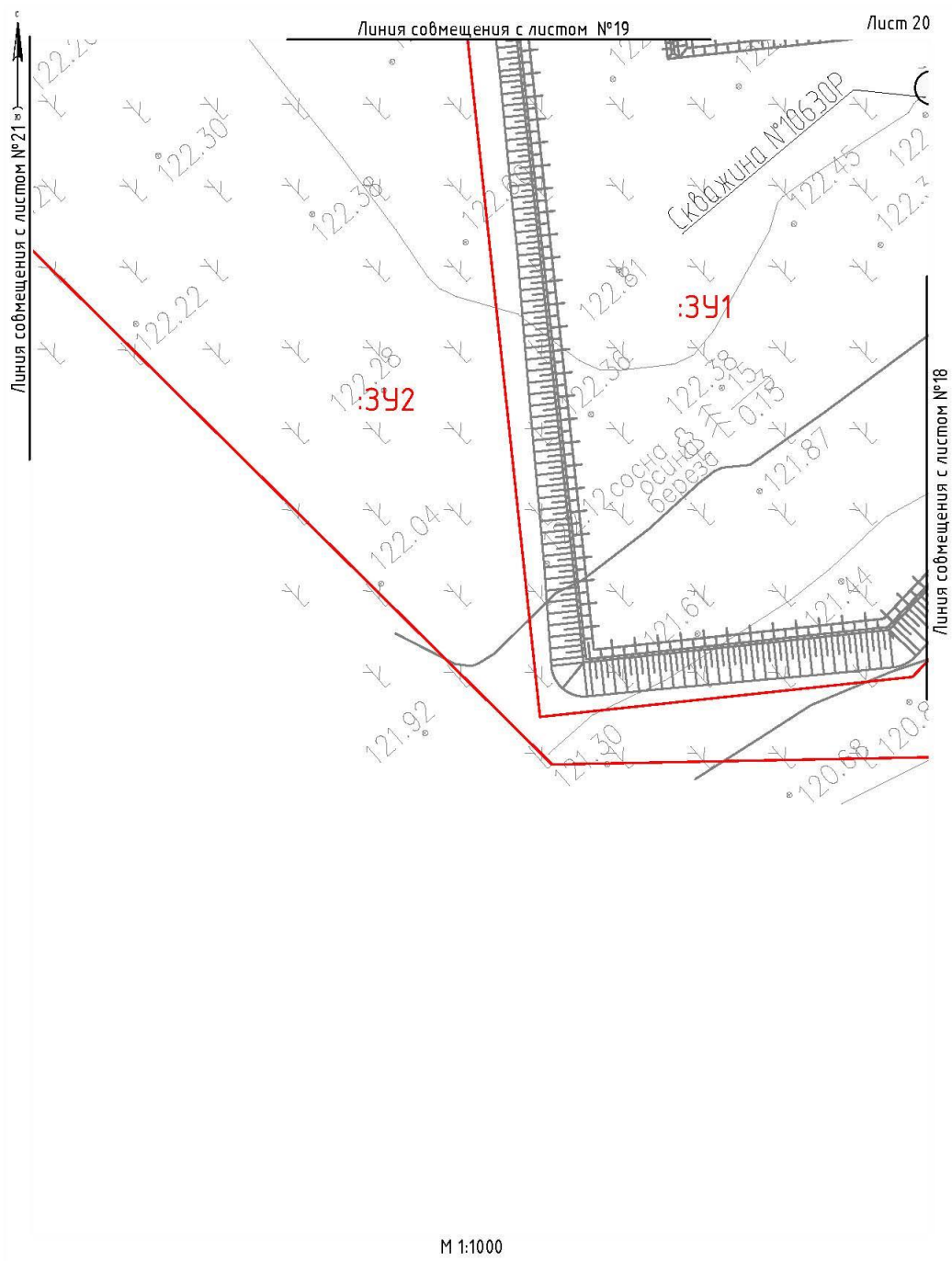

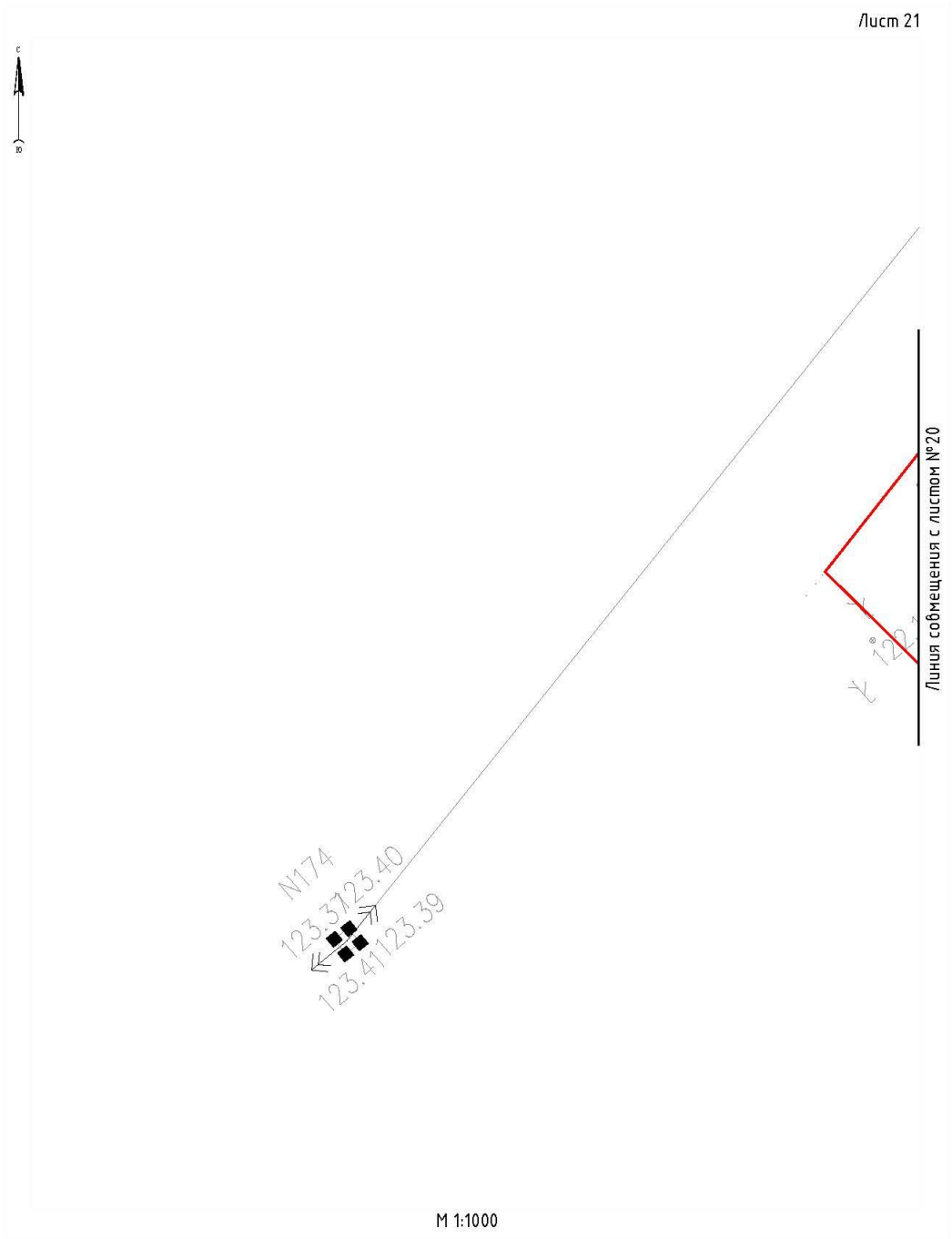

2.2. Текстовая часть проект межевания территории

2.2.1. Перечень образуемых земельных участков

Перечень образуемых земельных участков приведен в таблице 1.1.

Таблица 1.1. Перечень образуемых земельных участков

№ п/п	Условные номера образуемых земельных участков	Кадастровые номера земельных участков, из которых образуются земельные участки	Площадь образуемых земельных участков, га	Способы образования земельных участков	Категория земель
1	2	3	4	5	6
1	86:09:0000000:202:3У1	86:09:000 000:202	2,5910	Образование земельного участка путем раздела с сохранением исходного	Земли лесного фонда
2	86:09:0000000:202:3У2		2,4347		
3	86:09:0000000:202:3У3		7,1551		
4	86:09:0000000:202:3У4		5,1490		

Проектом межевания территории не предусмотрено образование земельных участков, которые будут отнесены к территориям общего пользования или имуществу общего пользования, в том числе в отношении которых предполагаются резервирование и (или) изъятие для государственных или муниципальных нужд не предусмотрено.

2.2.2. Целевое назначение лесов, вид (виды) разрешенного использования лесного участка, количественные и качественные характеристики лесного участка, сведения о нахождении лесного участка в границах особо защитных участков лесов (в случае, если подготовка проекта межевания территории осуществляется в целях определения местоположения границ образуемых и (или) изменяемых лесных участков)

шифр У-040-22 «Скважина №10630Р Западно-Талинский лицензионный участок. Инженерная подготовка»

Вид использования лесов: Осуществление геологического изучения недр, разведка и добыча полезных ископаемых

При обследовании уточнены материалы лесоустройства и установлено:

1. Участок расположен в эксплуатационных лесах и защитных лесах леса, расположенные в защитных полосах лесов (леса, расположенные в границах полос отвода железных дорог и придорожных полос автомобильных дорог, установленных в соответствии с законодательством Российской Федерации о железнодорожном транспорте, законодательством об автомобильных дорогах и о дорожной деятельности)

Советское лесничество, в том числе:

№ участка	Участковое лесничество/урочище (при наличии)	Номер лесного квартала	Целевое использование лесов	Вид использования лесов	Номера учётной записи в государственном лесном реестре	Площадь	
						га	кв.м.
1	Мулымское/-	95	Эксплуатационные	Осуществление геологического изучения недр, разведка и добыча полезных ископаемых	86/07/011/2023-03/00191	2,5910	25910
2	Мулымское/-	95	Эксплуатационные		86/07/011/2023-03/00192	2,4347	24347

Муниципальный район:

Советский

2. Лесистость муниципального района: 75,8 %

3. Общая площадь участка: 5,0257 га,

в том числе:

Общая площадь-всего	В том числе									
	лесные земли					нелесные земли				
	занятые лесными насаждениями-всего	в том числе покрытые лесными культурами	лесные питомники, плантации	не занятые лесными насаждениями	Итого	дороги	просеки	болота	другие	Итого
1	2	3	4	5	6	7	8	9	10	11
5,0257	4,8949	0	0	0	4,8949	0	0	0	0,1308	0,1308

4. Сведения об особо защитных участках лесов (ОЗУ), особо охраняемых природных территориях (ООПТ), зонах с особыми условиями использования территорий на проектируемом лесном участке

№ п/п	Наименование участкового лесничества	Наименование урочища (при наличии)	Виды ОЗУ, наименование ООПТ, виды зон с особыми условиями использования территорий	Перечень лесных кварталов или их частей	Перечень лесных выделов или их частей	Площадь (га)
1	2	3	4	5	6	7

5. Сведения об обременениях: ООО «РесурсСтрой» вид использования земель - заготовка древесины, договор аренды № 027/11-11 от 14.06.2021 г. квартал (выдел) № 95 (13, 19).

6. Количественные и качественные характеристики проектируемого лесного участка

6.1. Характеристика лесного участка

Целевое назначение лесов	Участковое лесничество/ урочище (при наличии)	Лесной квартал	Лесотаксационный выдел	Преобладающая порода	Площадь(га)/ запас древесины (куб.м)	В том числе по группам возраста древостоя (га/куб.м)			
						Молодняки	Средне-возрастные	Приспевающие	Спелые и перестойные
1	2	3	4	5		7	8	9	10
1 участок (86:09:0000000:202:3У1)									
Эксплуатационные	Мульмское / -	95	13	Е	2,5540 / 179	0	2,5540/179		
Эксплуатационные	Мульмское / -	95	28		0,0370 / --	Профиль			
Итого:					2,5910 / 179	0	2,5540/179	0	0
2 участок (86:09:0000000:202:3У2)									
Эксплуатационные	Мульмское / -	95	13	Е	2,3409 / 164	0	2,3409/164		
Эксплуатационные	Мульмское / -	95	19		0,0583 / --	Линия электропередач			

Эксплуатационные	Мулымское / -	95	28		0,0355 / --	Профиль			
Итого:					2,4347 / 164	0	2,3409/164	0	0
Всего по отводу:					5,0257 / 343	0	4,8949/343	0	0

6.2. Средние таксационные показатели насаждений лесного участка

Целевое назначение лесов	Лесной квартал	Лесотаксационный выдел	Преобладающая порода	Состав насаждений	Возраст насаждений	Бонитет насаждений	Полнота древостоев	Средний запас древесины (куб.м/га)			
								Молодняки	Средне-возрастные	Приспевающие	Спелые и перестойные
1	2	3	4	5	6	7	8	9	10	11	12
Эксплуатационные	95	13	Е	3Е2К1С4Б/е.д. 3К4Е3С	55	5А	0,6		70		

6.3. Объекты лесной инфраструктуры

№ п/п	Лесничество	Участковое лесничество/ урочище (при наличии)	Лесной квартал	Лесотаксационный выдел	Наименование объекта	Единица измерения	Объем

6.4. Объекты лесного семеноводства

№ п/п	Лесничество	Участковое лесничество/ урочище (при наличии)	Лесной квартал	Лесотаксационный выдел	Наименование объекта	Единица измерения	Объем

6.5. Объекты, не связанные с созданием лесной инфраструктуры

№ п/п	Лесничество	Участковое лесничество/ урочище (при наличии)	Лесной квартал	Лесотаксационный выдел	Наименование объекта	Единица измерения	Объем
1	2	3	4	5	6	7	8
1	Советское	Мулымское/-	95	19	Линия электропередач	-	-

7. Участок _____ **пригоден** _____ для заявленных целей.
(пригоден или не пригоден)

8. Цели использования: всего 5,0257 га

Эксплуатационные леса - 5,0257 га

Защитные леса -0,0 га

Под объект:

шифр У-040-22 «Сквасина №10630Р Западно-Талинский лицензионный участок. Инженерная подготовка»

9. При составлении проектной документации лесного участка сделаны следующие замечания и предложения (заключение территориального отдела - лесничества является обязательным пунктом): замечаний нет

1	2	3	4	5	6	7	8	9	10	11
12,3041	12,0313	0	0	0	12,0313	0	0,1632	0	0,1096	0,2728

4. Сведения об особо защитных участках лесов (ОЗУ), особо охраняемых природных территориях (ООПТ), зонах с особыми условиями использования территорий на проектируемом лесном участке

№ п/п	Наименование участкового лесничества	Наименование урочища (при наличии)	Виды ОЗУ, наименования ООПТ, виды зон с особыми условиями использования территорий	Перечень лесных кварталов в или их частей	Перечень лесных выделов или их частей	Площадь (га)
1	2	3	4	5	6	7

5. Сведения об обременениях : ООО «РесурсСтрой» вид использования земель - заготовка древесины, Договор аренды № 027/11-11 от 14.06.2021 г. квартал (выдел) № 95 (13), № 96 (22, 23, 38, 40, 41, 48, 49, 50, 52)

6. Количественные и качественные характеристики проектируемого лесного участка

6.1. Характеристика лесного участка

Целевое назначение лесов	Участковое лесничество /урочище (при наличии)	Лесной квартал	Лесоакционный выдел	Преобладающая порода	Площадь(га)/ запас древесины (куб.м)	В том числе по группам возраста древостоя (га/куб.м)			
						Молодняки	Средне-возрастные	Приспевающие	Спелые и перестойные
1	2	3	4	5	6	7	8	9	10
1 участок (дорога автомобильная - 86:09:0000000:202:3У3)									
Эксплуатационные	Мулымское / -	96	22	С	1,7976 / 324				1,7976/324
Защитные	Мулымское / -	96	11	С	0,8817 / 41				0,8817/41
Эксплуатационные	Мулымское / -	95	13	Е	1,4592 / 02		1,4592/102		
Защитные	Мулымское / -	96	23	С	0,4577 / 87				0,4577/87
Эксплуатационные	Мулымское / -	96	38	С	1,5502 / 31	1,5502/31			
Защитные	Мулымское / -	96	40		0,0004 / -	Линия электропередач			
Защитные	Мулымское / -	96	41	С	0,3433 / 10	0,3433/10			
Эксплуатационные	Мулымское / -	96	48	С	0,6266 / 19	0,6266/19			
Эксплуатационные	Мулымское / -	96	49		0,0212 / -	Профиль			

Эксплуатационные	Мулымское / -	96	50		0,0172 / -	Просека по профилю			
Итого:					7,1551 / 14	2,5201/60	1,4592/102	0	3,1370/552
2 участок (дорога автомобильная - 86:09:0000000:202:3У4)									
Эксплуатационные	Мулымское / -	96	22	С	1,2720 / 229				1
Защитные	Мулымское / -	96	10	С	0,0010 / 0	0,0010/0			
Защитные	Мулымское / -	96	23	С	0,2350 / 45				
Эксплуатационные	Мулымское / -	95	13	Е	1,2000 / 84		1,2000/84		
Защитные	Мулымское / -	96	11	С	0,5970 / 96				
Эксплуатационные	Мулымское / -	96	38	С	0,9130 / 18	0,9130/18			
Защитные	Мулымское / -	96	40		0,0730 / --	Линия электропередач			
Защитные	Мулымское / -	96	41	С	0,2440 / 7	0,2440/7			
Эксплуатационные	Мулымское / -	96	48	С	0,4530 / 14	0,4530/14			
Эксплуатационные	Мулымское / -	96	49		0,0110 / --	Профиль			
Эксплуатационные	Мулымское / -	96	50		0,1460 / --	Просека по профилю			
Защитные	Мулымское / -	96	52		0,0040 / --	Профиль			
Итого:					5,1490 / 493	1,6110/39	1,2000/84	0	2
Всего по отводу:					12,3041 / 1207	4,1311/99	2,6592/186	0	5

6.2. Средние таксационные показатели насаждений лесного участка

Целевое назначение лесов	Лесной квартал	Лесотаксационный выдел	Преобладающая порода	Состав насаждений	Возраст насаждений	Бонитет насаждений	Полнота древостоев	Средний запас древесины (куб.м/га)			
								Молодняки	Средневозрастные	Приспевающие	Спелые и перестойные
1	2	3	4	5	6	7	8	9	10	11	12
Эксплуатационные	96	22	С	5С2С1Е2ОС+Б	190	4	0,6				180
Защитные	96	11	С	5С2С1Л1Е1ОС	170	5	0,6				160
Эксплуатационные	95	13	Е	3Е2К1С4Б/е.д. 3К4Е3С	55	5А	0,6		70		
Защитные	96	23	С	7С1Л2ОС+К+Е	160	4	0,6				190
Эксплуатационные	96	38	С	7С3Б+К+С+Е/е.д. 8С1Е1ОС	5	4	0,5	20			

Защитные	96	41	С	6С4Б/е.д. 10С	5	4	0,4	30			
Эксплуатационные	96	48	С	6С4Б/е.д.10С	5	4	0,4	30			
Защитные	96	10	С	4С2К2Е2Б/ 4Е2К2С2Б	25	4	0,7	70			

6.2. Средние таксационные показатели насаждений лесного участка

Целевое назначение лесов	Лесной квартал	Лесотаксационный	Преобладающая порода	С насаждений	Возраст насаждений	Бонитет насаждений	Полнота лесовостое	Средний запас древесины (куб.м/га)			
								Молодняки	Средневозрастные	Приспевающие	Спелые и перестойные
1	2	3	4	5	6	7	8	9	10	11	12
Эксплуатационные	96	22	С	5С2С1Е2ОС +Б	190	4	0,6				180
Защитные	96	11	С	5С2С1Л1Е1 ОС	170	5	0,6				160
Эксплуатационные	95	13	Е	3Е2К1С4Б/е 3К4Е3С	55	5А	0,6	70			
Защитные	96	23	С	7С1Л2ОС+ К+Е	160	4	0,6				190
Эксплуатационные	96	38	С	7С3Б+К+С+ д. 8С1Е1ОС	5	4	0,5	20			
Защитные	96	41	С	6С4Б/е.д. 10С	5	4	0,4	30			
Эксплуатационные	96	48	С	6С4Б/е.д.10 С	5	4	0,4	30			
Защитные	96	10	С	4С2К2Е2Б/ 4Е2К2С2Б	25	4	0,7	70			

6.3. Объекты лесной инфраструктуры

№ п/п	Лесничество	Участковое лесничество/урочище (при наличии)	Лесной квартал	Лесотаксационный выдел	Наименование объекта	Единица измерения	Объем
1	Советское	Мулымское/-	96	50	Просека по профилю	-	-

6.4. Объекты лесного семеноводства

№ п/п	Лесничество	Участковое лесничество/урочище (при наличии)	Лесной квартал	Лесотаксационный выдел	Наименование объекта	Единица измерения	Объем

6.5. Объекты, не связанные с созданием лесной инфраструктуры

№ п/п	Лесничество	Участковое лесничество/урочище (при наличии)	Лесной квартал	Лесотаксационный выдел	Наименование объекта	Единица измерения	Объем
1	2	3	4	5	6	7	8
1	Советское	Мулымское/-	96	40	Линия электропередач	-	-

7. Участок _____ **пригоден** _____ для заявленных целей.
(пригоден или не пригоден)

8. Цели использования: всего 12,3041га

Эксплуатационные леса - 9,4670 га

Защитные леса - 2,8371 га

Под объект:

шифр У-040-22 «Скважина №10630Р Западно-Талинский лицензионный участок. Инженерная подготовка» (линейный объект)

9. При составлении проектной документации лесного участка сделаны следующие замечания и предложения (заключение территориального отдела - лесничества является обязательным пунктом): замечаний нет

Без разрешительных документов к работам не приступать. Соблюдать правила пожарной безопасности и Санитарные правила в лесах РФ.

2.2.3.Перечень координат характерных точек образуемых земельных участков

86:09:0000000:202:3У4		
№	X	Y
1	1015607,00	1792452,30
2	1015588,37	1792447,50
3	1014875,30	1791623,90
4	1014868,50	1791616,50
5	1014861,20	1791609,50
6	1014853,50	1791602,90
7	1014845,40	1791596,90
8	1014836,90	1791591,30
9	1014828,20	1791586,30
10	1014819,10	1791581,80
11	1014809,80	1791577,90
12	1014800,20	1791574,60
13	1014790,50	1791571,80
14	1014780,60	1791569,70
15	1014770,60	1791568,10
16	1014760,50	1791567,20
17	1014750,40	1791566,90
18	1014740,30	1791567,20
19	1014730,30	1791568,20
20	1014449,10	1791603,10
21	1014445,90	1791603,20
22	1014442,60	1791603,10
23	1014439,40	1791602,70
24	1014436,20	1791602,20
25	1014433,10	1791601,40
26	1014430,00	1791600,50
27	1014427,00	1791599,30

28	1014424,10	1791598,00
29	1014421,20	1791596,50
30	1014418,50	1791594,80
31	1014415,80	1791592,90
32	1014413,30	1791590,90
33	1014411,00	1791588,70
34	1014408,70	1791586,30
35	1014406,70	1791583,90
36	1014404,70	1791581,30
37	1014403,00	1791578,50
38	1014401,40	1791575,70
39	1014400,10	1791572,80
40	1014378,60	1791509,00
41	1014370,80	1791478,90
42	1014365,20	1791448,30
43	1014365,10	1791447,90
44	1014335,30	1791168,10
45	1014332,20	1791139,00
46	1014337,00	1791138,50
47	1014337,00	1791138,40
48	1014343,10	1791137,80
49	1014377,00	1791455,50
50	1014377,70	1791459,00
51	1014382,10	1791481,70
52	1014384,50	1791492,00
53	1014411,10	1791570,90
54	1014414,50	1791577,40
55	1014415,40	1791578,70
56	1014418,00	1791581,80

57	1014421,10	1791584,80
58	1014423,40	1791586,50
59	1014426,20	1791588,20
60	1014431,00	1791590,30
61	1014438,00	1791592,20
62	1014440,10	1791592,40
63	1014444,70	1791592,40
64	1014726,70	1791557,50
65	1014747,20	1791555,90
66	1014755,60	1791556,00
67	1014766,10	1791556,60
68	1014781,30	1791558,60
69	1014794,50	1791561,50
70	1014812,40	1791567,10
71	1014827,60	1791573,70
72	1014833,60	1791576,80
73	1014838,10	1791579,20
74	1014843,90	1791582,70
75	1014851,10	1791587,40
76	1014857,20	1791591,90
77	1014864,30	1791597,60
78	1014870,90	1791603,50
79	1014875,80	1791608,30
80	1014881,60	1791614,40
81	1014887,70	1791621,40
82	1015595,98	1792439,60
83	1014300,00	1791120,30
84	1014305,40	1791171,30
85	1014335,30	1791451,10
86	1014338,60	1791473,80
87	1014343,50	1791496,20
88	1014350,00	1791518,10
89	1014371,70	1791582,50
90	1014373,30	1791586,80
91	1014375,20	1791591,10
92	1014377,30	1791595,20
93	1014379,80	1791599,20
94	1014382,40	1791603,10
95	1014385,30	1791606,80
96	1014388,40	1791610,20
97	1014391,70	1791613,50
98	1014395,20	1791616,60
99	1014399,00	1791619,40
100	1014402,80	1791622,00
101	1014406,90	1791624,40
102	1014411,00	1791626,50
103	1014415,30	1791628,30

104	1014419,70	1791629,90
105	1014424,20	1791631,20
106	1014428,70	1791632,20
107	1014433,40	1791632,90
108	1014438,00	1791633,40
109	1014442,70	1791633,50
110	1014447,30	1791633,40
111	1014452,00	1791633,00
112	1014734,00	1791598,00
113	1014742,70	1791597,40
114	1014751,60	1791597,30
115	1014760,30	1791597,90
116	1014769,10	1791598,90
117	1014777,70	1791600,50
118	1014786,30	1791602,60
119	1014794,70	1791605,30
120	1014802,90	1791608,40
121	1014810,90	1791612,10
122	1014818,70	1791616,30
123	1014826,20	1791620,90
124	1014833,40	1791626,00
125	1014840,20	1791631,50
126	1014846,70	1791637,40
127	1014852,80	1791643,80
128	1015537,41	1792434,50
129	1015518,72	1792429,70
130	1014848,41	1791655,48
131	1014843,10	1791649,30
132	1014838,70	1791644,70
133	1014835,40	1791641,50
134	1014830,70	1791637,30
135	1014825,60	1791633,20
136	1014821,50	1791630,20
137	1014816,20	1791626,70
138	1014812,30	1791624,40
139	1014809,20	1791622,70
140	1014805,30	1791620,70
141	1014794,20	1791615,90
142	1014781,20	1791611,80
143	1014772,30	1791609,90
144	1014761,20	1791608,40
145	1014753,90	1791608,00
146	1014749,10	1791608,00
147	1014731,90	1791609,30
148	1014447,80	1791644,40
149	1014436,90	1791644,40
150	1014428,50	1791643,40

151	1014413,60	1791639,50
152	1014401,70	1791634,20
153	1014394,00	1791629,40
154	1014387,50	1791624,50
155	1014380,20	1791617,60
156	1014374,00	1791610,20
157	1014369,80	1791604,20
158	1014363,10	1791591,20
159	1014334,30	1791506,10
160	1014331,20	1791492,40
161	1014326,59	1791468,70
162	1014325,50	1791463,00
163	1014291,10	1791140,80
164	1014289,10	1791121,50
165	1014292,80	1791121,10
83	1014300,00	1791120,30
166	1015555,40	1792472,10
167	1015574,08	1792476,90
168	1015598,30	1792504,80
169	1015611,20	1792519,80
170	1015618,40	1792527,50
171	1015626,00	1792534,80
172	1015634,10	1792541,50
173	1015642,60	1792547,80
174	1015651,40	1792553,50
175	1015774,70	1792627,00
176	1015776,70	1792628,30
177	1015778,60	1792629,70
178	1015780,50	1792631,20
179	1015782,20	1792632,80
180	1015783,80	1792634,60
181	1015785,30	1792636,40
182	1015786,80	1792638,30
183	1015788,00	1792640,30
184	1015789,20	1792642,40
185	1015790,20	1792644,50
186	1015791,10	1792646,70
187	1015791,90	1792649,00
188	1015792,50	1792651,30
189	1015793,00	1792653,60
190	1015793,30	1792655,90

191	1015793,50	1792658,30
192	1015793,50	1792660,70
193	1015793,40	1792663,00
194	1015793,10	1792665,40
195	1015792,80	1792667,30
196	1015783,00	1792678,30
197	1015779,50	1792675,50
198	1015763,29	1792633,00
199	1015649,10	1792564,90
200	1015636,10	1792556,70
201	1015628,30	1792551,00
202	1015622,00	1792545,90
203	1015611,20	1792535,90
204	1015604,40	1792528,60
205	1015595,20	1792518,00
206	1015556,70	1792473,60
166	1015555,40	1792472,10
207	1015625,10	1792489,90
208	1015643,90	1792494,70
209	1015647,90	1792499,00
210	1015656,00	1792506,50
211	1015660,10	1792509,80
212	1015665,30	1792513,60
213	1015676,30	1792520,60
214	1015804,30	1792596,90
215	1015859,30	1792592,10
216	1015832,60	1792622,20
217	1015832,10	1792622,20
218	1015829,70	1792621,90
219	1015827,40	1792621,40
220	1015825,10	1792620,80
221	1015822,90	1792620,10
222	1015820,70	1792619,20
223	1015818,50	1792618,10
224	1015816,50	1792617,00
225	1015667,60	1792528,20
226	1015655,80	1792519,40
227	1015644,60	1792510,00
228	1015633,80	1792500,00
5,1490		

86:09:0000000:202:3У3		
№	X	Y
1	1015832,60	1792622,20
2	1015792,80	1792667,30
3	1015793,10	1792665,40
4	1015793,40	1792663,00
5	1015793,50	1792660,70
6	1015793,50	1792658,30
7	1015793,30	1792655,90
8	1015793,00	1792653,60
9	1015792,50	1792651,30
10	1015791,90	1792649,00
11	1015791,10	1792646,70
12	1015790,20	1792644,50
13	1015789,20	1792642,40
14	1015788,00	1792640,30
15	1015786,80	1792638,30
16	1015785,30	1792636,40
17	1015783,80	1792634,60
18	1015782,20	1792632,80
19	1015780,50	1792631,20
20	1015778,60	1792629,70
21	1015776,70	1792628,30
22	1015774,70	1792627,00
23	1015651,40	1792553,50
24	1015642,60	1792547,80
25	1015634,10	1792541,50
26	1015626,00	1792534,80
27	1015618,40	1792527,50
28	1015611,20	1792519,80
29	1015598,30	1792504,80
30	1015574,08	1792476,90
31	1015537,41	1792434,50
32	1014852,80	1791643,80
33	1014846,70	1791637,40
34	1014840,20	1791631,50
35	1014833,40	1791626,00
36	1014826,20	1791620,90
37	1014818,70	1791616,30
38	1014810,90	1791612,10
39	1014802,90	1791608,40
40	1014794,70	1791605,30
41	1014786,30	1791602,60
42	1014777,70	1791600,50
43	1014769,10	1791598,90
44	1014760,30	1791597,90
45	1014751,60	1791597,30
46	1014742,70	1791597,40

47	1014734,00	1791598,00
48	1014452,00	1791633,00
49	1014447,30	1791633,40
50	1014442,70	1791633,50
51	1014438,00	1791633,40
52	1014433,40	1791632,90
53	1014428,70	1791632,20
54	1014424,20	1791631,20
55	1014419,70	1791629,90
56	1014415,30	1791628,30
57	1014411,00	1791626,50
58	1014406,90	1791624,40
59	1014402,80	1791622,00
60	1014399,00	1791619,40
61	1014395,20	1791616,60
62	1014391,70	1791613,50
63	1014388,40	1791610,20
64	1014385,30	1791606,80
65	1014382,40	1791603,10
66	1014379,80	1791599,20
67	1014377,30	1791595,20
68	1014375,20	1791591,10
69	1014373,30	1791586,80
70	1014371,70	1791582,50
71	1014350,00	1791518,10
72	1014343,50	1791496,20
73	1014338,60	1791473,80
74	1014335,30	1791451,10
75	1014305,40	1791171,30
76	1014300,00	1791120,30
77	1014319,90	1791118,20
78	1014322,20	1791140,00
79	1014328,40	1791139,40
80	1014332,20	1791139,00
81	1014335,30	1791168,10
82	1014365,10	1791447,90
83	1014365,20	1791448,30
84	1014370,80	1791478,90
85	1014378,60	1791509,00
86	1014400,10	1791572,80
87	1014401,40	1791575,70
88	1014403,00	1791578,50
89	1014404,70	1791581,30
90	1014406,70	1791583,90
91	1014408,70	1791586,30
92	1014411,00	1791588,70
93	1014413,30	1791590,90
94	1014415,80	1791592,90

95	1014418,50	1791594,80
96	1014421,20	1791596,50
97	1014424,10	1791598,00
98	1014427,00	1791599,30
99	1014430,00	1791600,50
100	1014433,10	1791601,40
101	1014436,20	1791602,20
102	1014439,40	1791602,70
103	1014442,60	1791603,10
104	1014445,90	1791603,20
105	1014449,10	1791603,10
106	1014730,30	1791568,20
107	1014740,30	1791567,20
108	1014750,40	1791566,90
109	1014760,50	1791567,20
110	1014770,60	1791568,10
111	1014780,60	1791569,70
112	1014790,50	1791571,80
113	1014800,20	1791574,60
114	1014809,80	1791577,90
115	1014819,10	1791581,80
116	1014828,20	1791586,30
117	1014836,90	1791591,30
118	1014845,40	1791596,90
119	1014853,50	1791602,90
120	1014861,20	1791609,50
121	1014868,50	1791616,50
122	1014875,30	1791623,90
123	1015588,37	1792447,50
124	1015620,01	1792484,00
125	1015625,10	1792489,90
126	1015633,80	1792500,00
127	1015644,60	1792510,00
128	1015655,80	1792519,40
129	1015667,60	1792528,20
130	1015816,50	1792617,00
131	1015818,50	1792618,10
132	1015820,70	1792619,20
133	1015822,90	1792620,10
134	1015825,10	1792620,80
135	1015827,40	1792621,40
136	1015829,70	1792621,90
137	1015832,10	1792622,20
7,1551		
86:09:0000000:202:3Y2		
№	X	Y
1	1014480,10	1791032,30
2	1014361,91	1791135,80

3	1014343,10	1791137,80
4	1014337,00	1791138,40
5	1014336,50	1791132,90
6	1014358,40	1791130,50
7	1014356,30	1791111,30
8	1014362,80	1791110,60
9	1014358,10	1791066,33
10	1014431,80	1791058,40
11	1014426,40	1791007,70
12	1014381,30	1791012,50
13	1014375,10	1790954,60
14	1014198,10	1790973,50
15	1014205,00	1791037,80
16	1014292,80	1791121,10
17	1014289,10	1791121,50
18	1014291,10	1791140,80
19	1014192,49	1791111,80
20	1014189,90	1790975,60
21	1014295,60	1790868,70
22	1014417,20	1790963,60
2,4347		

86:09:0000000:202:3Y1		
№	X	Y
1	1014292,80	1791121,10
2	1014205,00	1791037,80
3	1014198,10	1790973,50
4	1014375,10	1790954,60
5	1014381,30	1791012,50
6	1014426,40	1791007,70
7	1014431,80	1791058,40
8	1014358,10	1791066,33
9	1014362,80	1791110,60
10	1014356,30	1791111,30
11	1014358,40	1791130,50
12	1014336,50	1791132,90
13	1014337,00	1791138,40
14	1014337,00	1791138,50
15	1014332,20	1791139,00
16	1014328,40	1791139,40
17	1014322,20	1791140,00
18	1014319,90	1791118,20
19	1014300,00	1791120,30
2,591		

2.2.4. Сведения о границах территории, применительно к которой осуществляется подготовка проекта межевания, содержащие перечень координат характерных точек таких границ в системе координат, используемой для ведения Единого государственного реестра недвижимости

Сведения о границах территории утвержденного проекта межевания, содержащего перечень координат характерных точек этих границ в системе координат, используемой для ведения Единого государственного реестра недвижимости отсутствуют.

2.2.5. Вид разрешенного использования образуемых земельных участков, предназначенных для размещения линейных объектов и объектов капитального строительства, проектируемых в составе линейного объекта, а также существующих земельных участков, занятых линейными объектами и объектами капитального строительства, входящими в состав линейных объектов, в соответствии с проектом планировки территории

Вид разрешенного использования образуемых земельных участков установлен в соответствии с пунктом 11 статьи 25 Лесного кодекса Российской Федерации – осуществление геологического изучения недр, разведка и добыча полезных ископаемых;

и с пунктом 13 статьи 25 Лесного кодекса Российской Федерации – строительство, реконструкция, эксплуатация линейных объектов.

Таблица 4.1. Вид разрешенного использования образуемых земельных участков

№ п/п	Условные номера образуемых земельных участков	Кадастровые номера земельных участков, из которых образуются земельные участки	Площадь образуемых земельных участков, га	Вид разрешенного использования образуемого земельного участка	Категория земель
1	2	3	4	5	6
1	86:09:0000000:202:ЗУ1	86:09:0000000:202	2,5910	Осуществление геологического изучения недр, разведка и добыча полезных ископаемых	Земли лесного фонда
2	86:09:0000000:202:ЗУ2		2,4347		
3	86:09:0000000:202:ЗУ3		7,1551	Строительство, реконструкция, эксплуатация линейных объектов	
4	86:09:0000000:202:ЗУ4		5,1490		

**Официальные сообщения и материалы
органов местного самоуправления Советского района****Соглашение****о предоставлении иных межбюджетных трансфертов бюджету городского поселения
Агириш на поддержку муниципальной программы (подпрограммы) формирования
современной городской среды в рамках регионального проекта
«Формирование комфортной городской среды»**

г. Советский

21 апреля 2023г.

Администрация Советского района, именуемая далее - Администрация района, в лице главы Советского района Буренкова Евгения Ивановича, действующего на основании Устава Советского района, и администрация городского поселения Агириш, именуемая далее - Администрация поселения, в лице главы городского поселения Агириш Крицыной Галины Анатольевны, действующей на основании Устава городского поселения Агириш, совместно именуемые Стороны, руководствуясь Бюджетным кодексом Российской Федерации, Федеральным законом от 06.10.2003 № 131-ФЗ «Об общих принципах организации местного самоуправления в Российской Федерации», государственной программой Ханты-Мансийского автономного округа – Югры «Пространственное развитие и формирование комфортной городской среды», утвержденной постановлением Правительства Ханты-Мансийского автономного округа – Югры от 11.12.2022 № 670-п (далее Государственная программа), Порядком предоставления и распределения субсидий из бюджета Ханты-Мансийского автономного округа – Югры бюджетам муниципальных образований Ханты-Мансийского автономного округа – Югры в целях софинансирования муниципальных программ (подпрограмм) формирования современной городской среды, утвержденным постановлением Правительства Ханты-Мансийского автономного округа – Югры от 15.12.2022 № 673-п «О мерах по реализации государственной программы Ханты-Мансийского автономного округа – Югры «Пространственное развитие и формирование комфортной городской среды» (далее Правила предоставления субсидий), соглашением о предоставлении субсидии из бюджета Ханты-Мансийского автономного округа – Югры на поддержку муниципальной программы (подпрограммы) формирования современной городской среды в рамках регионального проекта «Формирование комфортной городской среды», решением Думы Советского района от 26.12.2022 № 139 «О бюджете Советского района на 2023 год и на плановый период 2024 и 2025 годов», решением Думы Советского района от 26.10.2018 № 227/НПА «Об утверждении Порядка предоставления межбюджетных трансфертов из бюджета Советского района», муниципальной программой «Формирование комфортной городской среды на территории Советского района», утвержденной постановлением администрации Советского района от 21.04.2023 № 606 «О предоставлении иных межбюджетных трансфертов», заключили настоящее соглашение (далее Соглашение) о нижеследующем:

1. Предмет соглашения

1.1. Предметом Соглашения является предоставление из бюджета Советского района в бюджет городского поселения Агириш в 2023 году иных межбюджетных трансфертов на реализацию программ формирования комфортной современной городской среды, в целях достижения результатов федерального проекта «Формирование комфортной городской среды» и результатов регионального проекта «Формирование комфортной городской среды» в рамках Государственной программы, муниципальной программы Советского района «Формирование комфортной городской среды на территории Советского района», утвержденной постановлением администрации Советского района от 29.10.2018 №2345, муниципальной программы городского поселения Агириш «Формирование комфортной городской среды на территории городского поселения Агириш», утвержденной постановлением Администрации поселения Агириш от 05.12.2018 № 246/НПА (далее иные межбюджетные трансферты).

1.2. Иные межбюджетные трансферты предоставляются в соответствии с лимитами

бюджетных обязательств, доведенными администрации Советского района по кодам классификации расходов бюджетов Российской Федерации: код главного распорядителя средств бюджета Советского района 050, раздел 05, подраздел 03, целевая статья 030F255550, вид расходов 540, код цели 2355550X121310000000.

1.3. Расходные обязательства Администрации поселения, в целях софинансирования которых предоставляются иные межбюджетные трансферты, установлены муниципальной программой городского поселения Агириш «Формирование комфортной городской среды на территории городского поселения Агириш», утвержденной постановлением Администрации поселения Агириш от 05.12.2018 № 246/НПА.

1.4. Уполномоченным органом Администрации района, осуществляющим взаимодействие с Администрацией поселения, на который со стороны Администрации района возлагаются функции по исполнению (координацию исполнения) Соглашения является комитет по развитию коммунального комплекса администрации Советского района (далее Уполномоченный орган).

2. Финансовое обеспечение расходных обязательств, в целях финансирования которых предоставляются иные межбюджетные трансферты

2.1. Общий объем бюджетных ассигнований, предусматриваемых в бюджете городского поселения Агириш на финансовое обеспечение расходных обязательств, в целях финансирования которых предоставляются иные межбюджетные трансферты, составляет в 2023 году не менее 1 367 711 (Один миллион триста шестьдесят семь тысяч семьсот одиннадцать) рубля 48 копеек, в том числе:

2.1.1. доля софинансирования из бюджета городского поселения Агириш, исходя из уровня софинансирования в размере 10 %, в сумме 90 260 (Девяносто тысяч двести шестьдесят) рублей 00 копеек;

2.1.2. сверх доли софинансирования из бюджета городского поселения Агириш в сумме 465 111 (Четыреста шестьдесят пять тысяч сто одиннадцать) рублей 48 копеек;

2.2. Общий размер иных межбюджетных трансфертов, предоставляемых из бюджета Советского района бюджету городского поселения Агириш в соответствии с Соглашением, составляет в 2023 году исходя из уровня софинансирования в размере 90 %, в сумме не более 812 340 (Восемьсот двенадцать тысяч триста сорок) рублей 00 копеек, в том числе:

2.2.1. за счет средств бюджета Российской Федерации в сумме 316 812 (Триста шестнадцать тысяч восемьсот двенадцать) рублей 28 копеек;

2.2.2. за счет средств бюджета Ханты-Мансийского автономного округа – Югры в сумме 495 527 (Четыреста девяносто пять тысяч пятьсот двадцать семь) рублей 72 копейки.

2.3. В случае уменьшения в 2023 году общего объема бюджетных ассигнований, указанного в пункте 2.1 Соглашения, иные межбюджетные трансферты предоставляются в размере, определенном исходя из уровня софинансирования от уточненного общего объема бюджетных ассигнований, предусмотренных в финансовом году в бюджете городского поселения Агириш.

2.4. В случае увеличения в 2023 году общего объема бюджетных ассигнований, указанного в пункте 2.1 Соглашения, размер иных межбюджетных трансфертов, указанный в пункте 2.2 Соглашения на 2023 год, не подлежит изменению.

3. Порядок, условия предоставления и сроки перечисления иных межбюджетных трансфертов

3.1. Иные межбюджетные трансферты предоставляются в пределах бюджетных ассигнований, доведенных до муниципального образования Советский район, в соответствии со сводной бюджетной росписью расходов бюджета Советского района на 2023 год и на плановый период 2024 и 2025 годов.

3.2. Иные межбюджетные трансферты предоставляются при выполнении следующих

условий:

3.2.1. наличие муниципального правового акта Администрации поселения об утверждении в соответствии с требованиями нормативных правовых актов Российской Федерации перечня мероприятий, в целях софинансирования которых предоставляются иные межбюджетные трансферты;

3.2.2. наличие в бюджете городского поселения Агириш бюджетных ассигнований на финансовое обеспечение расходных обязательств, в целях софинансирования которых предоставляются иные межбюджетные трансферты, в объеме, предусмотренном пунктом 2.1 Соглашения;

3.2.3. соответствие Соглашения Правилам формирования, представления и распределения субсидий из федерального бюджета бюджетам субъектов Российской Федерации, утвержденных постановлением Правительства Российской Федерации от 30.09.2014 № 999, Правилами формирования, предоставления и распределения субсидий из бюджета Ханты-Мансийского автономного округа – Югры местным бюджетам, утвержденным постановлением Правительства Ханты-Мансийского автономного округа – Югры от 06.12.2019 № 475-п.

3.3. Документы, подтверждающие выполнение условий предоставления иных межбюджетных трансфертов, предусмотренных подпунктами 3.2.1, 3.2.2 пункта 3.2 Соглашения, представляются однократно Администрацией поселения в Уполномоченный орган.

3.4. Перечисление иных межбюджетных трансфертов из бюджета Советского района в бюджет городского поселения Агириш осуществляется на счет Управления Федерального казначейства по Ханты-Мансийскому автономному округу - Югре, открытый органу Федерального казначейства в учреждении Центрального банка Российской Федерации для учета операций со средствами бюджета городского поселения Агириш.

3.5. Перечисление иных межбюджетных трансфертов из бюджета Советского района осуществляется Финансово-экономическим управлением администрации Советского района:

3.4.1. в течение 10 рабочих дней со дня открытия предельных объемов финансирования по лицевому счету получателя бюджетных средств № 14872480020, открытому Департаменту пространственного развития и архитектуры Ханты-Мансийского автономного округа – Югры в Управлении Федерального казначейства по Ханты-Мансийскому автономному округу – Югре;

3.4.2. в доле, соответствующей уровню софинансирования расходного обязательства Администрации поселения, указанному в пункте 2.2 Соглашения.

4. Взаимодействие Сторон

4.1. Администрация района обязуется:

4.1.1. Обеспечить предоставление иных межбюджетных трансфертов в порядке и при соблюдении Администрацией поселения условий предоставления иных межбюджетных трансфертов, установленных Соглашением, в пределах лимитов бюджетных ассигнований, доведенных до муниципального образования Советский район, в соответствии со сводной бюджетной росписью расходов бюджета Советского района на 2023 год и на плановый период 2024 и 2025 годов.

4.1.2. Осуществлять контроль за соблюдением Администрацией поселения условий предоставления иных межбюджетных трансфертов и других обязательств, предусмотренных Соглашением.

4.1.3. Осуществлять оценку результативности предоставления иных межбюджетных трансфертов с учетом обязательств по достижению значений результативности предоставления иных межбюджетных трансфертов, установленных в соответствии с подпунктом 4.3.3 пункта 4.3 Соглашения, на основании данных отчетности, представленной Администрацией поселения.

4.1.4. В случае если Администрацией поселения по состоянию на 31 декабря года предоставления иных межбюджетных трансфертов допущены нарушения обязательств, предусмотренных пунктом 4.3.3 Соглашения, и в срок до первой даты представления отчетности о достижении результатов использования иных межбюджетных трансфертов в году, следующем за годом предоставления иных межбюджетных трансфертов, установленной в соответствии с Правилами предоставления субсидии, указанные нарушения не устранены, и в срок до 1 апреля года, следующего за годом предоставления иных межбюджетных трансфертов, указанные нарушения не устранены, рассчитать в соответствии с пунктами 16, 19, 19(1) Правил формирования, предоставления и распределения субсидий из федерального бюджета бюджетам субъектов Российской Федерации, утвержденных постановлением Правительства Российской Федерации от 30.09.2014 № 999, объем средств, подлежащий возврату из бюджета городского поселения Агириш в бюджет Советского района, и направить Администрации поселения требование о возврате иных межбюджетных трансфертов в бюджет Советского района в указанном объеме.

4.2. Администрация района вправе запрашивать и получать у Администрации поселения документы и материалы, необходимые для осуществления контроля за соблюдением Администрацией поселения условий предоставления иных межбюджетных трансфертов и других обязательств, предусмотренных Соглашением, в том числе данные бухгалтерского учета и первичную документацию, связанные с исполнением Администрацией поселения условий предоставления иных межбюджетных трансфертов.

4.3. Администрация поселения обязуется:

4.3.1. Обеспечивать выполнение условий предоставления иных межбюджетных трансфертов, установленных пунктом 3.2 Соглашения.

4.3.2. Обеспечивать исполнение требований Администрации района по возврату средств в бюджет Советского района, в случае если Администрацией поселения по состоянию на 31 декабря года предоставления иных межбюджетных трансфертов допущены нарушения обязательств, предусмотренных пунктом 4.3.3 Соглашения.

4.3.3. Обеспечивать достижение значений результатов (показателей результативности) использования иных межбюджетных трансфертов и сроки их достижения, установленных приложением № 1 Соглашения, являющемуся его неотъемлемой частью.

4.3.4. Размещать информацию о благоустройстве территории на информационных конструкциях (баннерах, растяжках, рекламных щитах и т.д.), в средствах массовой информации и социальных сетях, на официальных сайтах в сети «Интернет» и в любых иных печатных материалах (афиши, листовки, информационные брошюры и т.д.) с обязательным упоминанием (логотип, надпись) о реализации данного объекта в рамках федерального проекта «Формирование комфортной городской среды», входящего в состав национального проекта «Жилье и городская среда».

Логотип федерального проекта «Формирование комфортной городской среды» должен размещаться вместе с логотипом национального проекта «Жилье и городская среда» в соответствии с требованиями брендбука федерального проекта «Формирование комфортной городской среды».

4.3.5. Обеспечить соблюдение запретов и ограничений на допуск отдельных видов промышленных товаров, происходящих из иностранных государств, для целей осуществления закупок для государственных и муниципальных нужд, предусмотренных действующими на момент осуществления закупок постановлениями Правительства Российской Федерации (в том числе от 30.04.2020 № 616 и № 617), в порядке, предусмотренном Федеральным законом «О контрактной системе в сфере закупок товаров, работ, услуг для обеспечения государственных и муниципальных нужд» и соответствующими постановлениями Правительства Российской Федерации, а также в соответствии с Методикой расчета, утверждаемой Министерством строительства и жилищно-коммунального хозяйства Российской Федерации.

4.3.6. Обеспечить благоустройство дворовых территорий, нуждающихся в благоустройстве (с учетом их физического состояния), исходя из минимального перечня видов

работ по благоустройству дворовых территорий, а также общественных территорий, нуждающихся в благоустройстве.

4.3.7. Обеспечить выполнение условия об обязательном установлении минимального 3-летнего гарантийного срока на результаты выполненных работ по благоустройству территорий, софинансируемых за счет средств иных межбюджетных трансфертов.

4.3.8. Обеспечить включение в муниципальную программу порядок осуществления расходов бюджета городского поселения Агириш, связанных с выполнением работ по благоустройству дворовых территорий, в том числе:

путем предоставления субсидий бюджетным и автономным учреждениям, в том числе субсидии на финансовое обеспечение выполнения ими муниципального задания;

путем закупки товаров, работ и услуг для обеспечения муниципальных нужд (за исключением бюджетных ассигнований для обеспечения выполнения функций казенного учреждения и бюджетных ассигнований на осуществление бюджетных инвестиций в объекты муниципальной собственности казенных учреждений);

путем предоставления субсидий юридическим лицам (за исключением субсидий муниципальным учреждениям), индивидуальным предпринимателям, физическим лицам на возмещение затрат на выполнение работ по благоустройству дворовых территорий (в случае если дворовая территория образована земельными участками, находящимися полностью или частично в частной собственности).

4.3.9. Обеспечить синхронизацию реализации мероприятий в рамках муниципальной программы с реализуемыми в Администрации поселения мероприятиями в сфере обеспечения доступности городской среды для маломобильных групп населения, цифровизации городского хозяйства, а также мероприятиями в рамках национальных проектов «Демография», «Образование», «Экология», «Безопасные и качественные автомобильные дороги», «Культура», «Малое и среднее предпринимательство и поддержка индивидуальной предпринимательской инициативы» в соответствии с перечнем таких мероприятий и методическими рекомендациями по синхронизации мероприятий в рамках государственных и муниципальных программ, утверждаемыми Министерством строительства и жилищно-коммунального хозяйства Российской Федерации.

4.3.10. Обеспечить синхронизацию выполнения работ в рамках муниципальной программы с реализуемыми в Администрации поселения федеральными, региональными и муниципальными программами (планами) строительства (реконструкции, ремонта) объектов недвижимого имущества, программами по ремонту и модернизации инженерных сетей и иных объектов, расположенных на соответствующей территории.

4.3.11. Обеспечить проведение мероприятий по благоустройству территорий с учетом необходимости обеспечения физической, пространственной и информационной доступности зданий, сооружений, территорий для инвалидов и других маломобильных групп населения.

4.3.12. Обеспечить финансирование расходов по разработке проектно-сметной документации, разработке дизайн-проектов, проведению экспертизы проектной документации в установленных законодательством случаях, проведению проверки достоверности сметной стоимости работ по благоустройству и дизайн-проектов, техническому надзору, авторскому надзору, выполнению кадастровых работ и других расходов, не связанных с выполнением непосредственно устройства объектов или строительно-монтажных работ в рамках благоустройства, только за счет средств бюджета городского поселения Агириш.

4.3.13. Обеспечить проведение Администрацией поселения работ по образованию земельных участков, на которых расположены многоквартирные дома.

4.3.14. Обеспечить размещение в государственной информационной системе жилищно-коммунального хозяйства информации о реализации регионального проекта на территории городского поселения Агириш с учетом методических рекомендаций о размещении информации в государственной информационной системе жилищно-коммунального хозяйства, утверждаемых Министерством строительства и жилищно-коммунального хозяйства Российской Федерации.

4.3.15. Обеспечить реализацию мероприятий по созданию на территории городского

поселения Агириш условий для привлечения добровольцев (волонтеров), студенческих строительных отрядов к участию в реализации мероприятий, предусмотренных пунктом 2 Правил предоставления субсидий.

4.3.16. Обеспечить контроль за ходом выполнения муниципальной программы общественной комиссией Администрации поселения по обеспечению реализации регионального проекта «Формирование комфортной городской среды», в том числе: проведение оценки предложений заинтересованных лиц; подведение итогов общественных обсуждений по выбору территорий, подлежащих благоустройству, перечень мероприятий по благоустройству, дизайн-проектов; ход реализации и приемку выполненных работ.

4.3.17. Обеспечить информирование Администрации района и общественную комиссию Администрации поселения по обеспечению реализации проекта «Формирование комфортной городской среды» об общественной приемке объектов благоустройства в срок не менее чем за 10 календарных дней.

4.3.18. Обеспечивать представление в Администрацию района отчетов о:

- расходах городского поселения Агириш, в целях софинансирования которых предоставляются иные межбюджетные трансферты, по форме согласно приложению №2 к Соглашению, являющемуся его неотъемлемой частью, не позднее 15 числа месяца, следующего за отчетным годом;

- достижении значений результатов использования иных межбюджетных трансфертов и обязательств, принятых в целях их достижения по форме согласно приложению № 3 к Соглашению, являющемуся его неотъемлемой частью ежеквартально, не позднее 15 числа месяца, следующего за отчетным годом.

4.3.19. В случае получения запроса обеспечивать представление в Администрацию района документов и материалов, необходимых для осуществления контроля за соблюдением Администрацией поселения условий предоставления иных межбюджетных трансфертов и других обязательств, предусмотренных Соглашением, в том числе данных бухгалтерского учета и первичной документации, связанных с использованием средств иных межбюджетных трансфертов.

4.3.20. Возвратить в бюджет Советского района не использованный по состоянию на 1 января финансового года, следующего за отчетным, остаток средств иных межбюджетных трансфертов в сроки, установленные бюджетным законодательством Российской Федерации.

4.3.21. Выполнять иные обязательства, установленные бюджетным законодательством Российской Федерации, Правилами предоставления субсидии, иными нормативными правовыми актами Российской Федерации, регулирующими бюджетные правоотношения по предоставлению субсидий из бюджета субъекта Российской Федерации местным бюджетам, и Соглашением.

4.3.22. Обеспечить 100% кассовое исполнение иных межбюджетных трансфертов до 1 ноября текущего финансового года.

4.3.23. Обеспечить согласование с Администрацией района муниципальной программы Администрации поселения, софинансируемой за счет средств бюджета Советского района, и внесение в неё изменений, влекущих изменение объемов финансирования и (или) показателей муниципальной программы и (или) изменение состава мероприятий указанной программы, на которые предоставляются иные межбюджетные трансферты.

4.4. Муниципалитет вправе:

4.4.1. Обращаться в Администрацию района за разъяснениями в связи с исполнением Соглашения.

4.4.2. Осуществлять иные права, установленные бюджетным законодательством Российской Федерации, Правилами предоставления субсидии, иными нормативными правовыми актами Российской Федерации, регулирующими бюджетные правоотношения по предоставлению субсидий из бюджета субъекта Российской Федерации местным бюджетам, и Соглашением.

5. Ответственность Сторон

5.1. В случае неисполнения или ненадлежащего исполнения своих обязанностей по настоящему Соглашению Стороны несут ответственность в соответствии с законодательством Российской Федерации и Ханты-Мансийского автономного округа – Югры.

5.2. В случае если не использованный по состоянию на 1 января финансового года, следующего за отчетным, остаток иных межбюджетных трансфертов не перечислен в доход бюджета Советского района, указанные средства подлежат взысканию в доход бюджета Советского района в порядке, установленном приказом Финансово-экономического управления администрации Советского района от 10.02.2021 № 15 «О Порядке взыскания в доход бюджета Советского района неиспользованных остатков межбюджетных трансфертов, полученных в форме субвенций и иных межбюджетных трансфертов, имеющих целевое назначение».

5.3. В случае нецелевого использования иных межбюджетных трансфертов и (или) нарушения Администрацией поселения условий их предоставления (расходования) к Администрации поселения применяются бюджетные меры принуждения, предусмотренные бюджетным законодательством Российской Федерации, и (или) меры административной ответственности.

6. Заключительные положения

6.1. Споры, возникающие между Сторонами в связи с исполнением настоящего Соглашения, решаются ими, по возможности, путем проведения переговоров с оформлением соответствующих протоколов или иных документов. При недостижении согласия споры между Сторонами решаются в судебном порядке.

6.2. Соглашение составлено в двух экземплярах, имеющих одинаковую юридическую силу. Все изменения и дополнения к настоящему Соглашению действительны лишь в том случае, если они оформлены в письменной форме и подписаны Сторонами Соглашения.

6.3. По взаимному соглашению Сторон, а также в случае изменения бюджетного законодательства Российской Федерации, в настоящее Соглашение могут быть внесены изменения и дополнения путем подписания дополнительного соглашения, являющегося неотъемлемой частью настоящего Соглашения.

6.4. Внесение в Соглашение изменений, предусматривающих ухудшение установленных значений результатов использования иных межбюджетных трансфертов, а также продление сроков исполнения обязательств предусмотренных Соглашением, не допускается в течение всего срока действия Соглашения, за исключением случая изменения значений показателей, изменения результатов регионального проекта «Формирование комфортной городской среды» и дат их достижения Государственной программы, а также в случае сокращения размера иных межбюджетных трансфертов.

6.5. Соглашение вступает в силу после его официального опубликования (обнародования) Сторонами и действует до полного исполнения Сторонами взятых на себя обязательств. В случае заключения нового соглашения по предмету Соглашения обязательства сторон по Соглашению прекращаются.

Подписи сторон:

Глава Советского района
Е.И. Буренков

Глава городского поселения
Агириш Г.А. Крицына

Приложение № 1
к Соглашению о предоставлении иных межбюджетных трансфертов бюджету городского поселения Агириш на поддержку муниципальной программы (подпрограммы) формирования современной городской среды в рамках регионального проекта «Формирование комфортной городской среды» от 21.04.2023

Значения результатов (показатели результативности) использования иных межбюджетных трансфертов и сроки их достижения

Наименование федерального проекта: Формирование комфортной городской среды
Наименование регионального проекта: Формирование комфортной городской среды (Ханты-Мансийский автономный округ – Югра)

№ п/п	Направление расходов	Результат использования иных межбюджетных трансфертов	Код результата федерального проекта	Плановое значение показателя	Год, на который запланировано достижение показателя
1	Реализация программ формирования современной городской среды	Реализованы мероприятия по Благоустройству общественных территорий (набережные, центральные площади, парки и др.) и иные мероприятия, предусмотренные государственными (муниципальными) программами формирования современной городской среды - реализовано мероприятие «Спортивно-досуговый парк Боровичок» г.п. Агириш, ул. Винницкая (2 этап)»	X121310000	1	2023

8

Приложение № 2
к Соглашению о предоставлении иных межбюджетных трансфертов бюджету городского поселения Агириш на поддержку муниципальной программы (подпрограммы) формирования современной городской среды в рамках регионального проекта «Формирование комфортной городской среды» от 21.04.2023

ОТЧЕТ

о расходах городского поселения Агириш,
в целях софинансирования которых предоставляются иные межбюджетные трансферты,
по состоянию на _____ 20__ года

Наименование федерального проекта: Формирование комфортной городской среды
Наименование регионального проекта: Формирование комфортной городской среды (Ханты-Мансийский автономный округ – Югра)

1. Движение денежных средств

Наименование показателя	Код строки	Сумма
1	2	3
Остаток иных межбюджетных трансфертов на начало текущего финансового года, всего	010	
из них:	011	
подлежит возврату в бюджет Советского района		
Размер иных межбюджетных трансфертов, подлежащей предоставлению в текущем финансовом году	020	
Предусмотрено бюджетных ассигнований на исполнение расходных обязательств, в целях софинансирования которых предоставляются иные межбюджетные трансферты, на текущий финансовый год, всего	030	
Поступило средств иных межбюджетных трансфертов	040	
Кассовые расходы на отчетную дату, всего	050	
из них:	051	
в объеме софинансирования из бюджета Советского района		
Восстановлено средств, подлежащих возврату в бюджет Советского района, всего	060	
в том числе:	061	
использованных в текущем году, всего		
из них:	062	

9

не по целевому назначению		
использованных в предшествующие годы, всего	063	
из них:		
не по целевому назначению	064	
Возвращено (взыскано) в бюджет Советского района, всего	070	
в том числе:		
остаток средств иных межбюджетных трансфертов на начало текущего финансового года	071	
восстановленных средств, подлежащих перечислению в бюджет Советского района, всего	072	
из них:		
использованных в текущем году, включая использованных не по целевому назначению	073	
использованных в предшествующие годы, включая использованных не по целевому назначению	074	
Остаток средств иных межбюджетных трансфертов на конец отчетного периода (года) (стр. 10 + стр. 40 - стр. 51 + стр. 60 - стр. 70), всего	080	
из них:		
подлежит возврату в бюджет Советского района	081	

2. Сведения о направлении расходов бюджета муниципального образования, финансируемых из бюджета Советского района

Код расходов по бюджетной классификации				Код строки	Предусмотрено бюджетных ассигнований в бюджете муниципального образования (стр. 030 разд.1)	Кассовые расходы бюджета муниципального образования, нарастающим итогом с начала года (стр. главы 050 разд.1)
главы	раздела, подраздела	целевой статьи	вида расходов			
1	2	3	4	5	6	7

Глава городского (сельского) поселения (уполномоченное лицо) _____ (подпись) _____ (расшифровка подписи)

Главный бухгалтер _____ (подпись) _____ (расшифровка подписи)
«__» _____ 20__ г.

10

Приложение № 3
к Соглашению о предоставлении иных межбюджетных трансфертов бюджету городского поселения Агириш на поддержку муниципальной программы (подпрограммы) формирования современной городской среды в рамках регионального проекта «Формирование комфортной городской среды» от 21.04.2023

ОТЧЕТ

о достижении значений результатов использования иных межбюджетных трансфертов (далее ИМБТ) и обязательств, принятых в целях их достижения на 1 _____ 20__ г.

1. Информация о достижении значений результатов использования ИМБТ и обязательствах, принятых в целях их достижения

Направленне расходов	Результат использования ИМБТ	Код результата федерального проекта	Плановые значения		Объем финансового обеспечения расходных обязательств муниципального образования, руб	Фактически достигнутые значения				Объем обязательств, принятых в целях достижения результатов использования ИМБТ, руб		Неиспользованный объем финансового обеспечения расходных обязательств муниципального образования, руб				
			даты заключения соглашения	из них с начала текущего финансового года		с даты заключения соглашения	из них с начала текущего финансового года	на отчетную дату		отклонение от планового значения		денежных обязательств		Всего (гр.9- гр.15)	из них в размере софинансирования из бюджета Советского района (гр.16)	
								в абсолютных величинах	В процентах	обязательств	денежных обязательств					
1	2	3	4	5	6	7	8	9	10	11	12	13	14	15	16	17

2. Аналитическая информация о достижении значений результатов использования ИМБТ и обязательствах, принятых в целях их достижения

11

2.1 Аналитическая информация о достижении значений результатов использования ИМБТ и объеме обязательств муниципальных образований, принятых в целях их достижения

Направление расходов		Результат использования ИМБТ	Единица измерения		Код результата федерального проекта	Код строки	Планоые значения			Фактически достигнутые значения				уровень софинансирования, %		
наименование	код по БК		наименование	код по ОКЕИ			с даты заключения соглашения	из них с начала текущего финансового года	с даты заключения соглашения	из них с начала текущего финансового года	на отчетную дату	отклонение от планового значения			причина отклонения	
1	2	3	4	5	5.1	6	7	8	9	10	11	12	13	14	15	
						0100										
Код строки	Объем обязательств, принятых в целях достижения результатов использования ИМБТ, руб															
	в том числе															
всего		получателями средств местного бюджета						получателями субсидии (бюджетных инвестиций) из местного бюджета				общий объем обязательств городских, сельских поселений (вн.тригородских районов), в размере софинансирования из бюджета муниципального района (городского округа с внутригородским делением)				
обязательств		денежных обязательств		бюджетных обязательств		денежных обязательств		обязательств		денежных обязательств		обязательств		денежных обязательств		
всего(гр.20 +гр.24 + гр.28)	из них в размере софинансирования из бюджета Советского района (гр.21 + гр.25 + гр.29)	всего (гр.22 + гр. 26 + гр. 30)	из них в размере софинансирования из бюджета Советского района (гр.23 + гр.27 + гр.31)	всего	из них в размере софинансирования из бюджета Советского района	всего	из них в размере софинансирования из бюджета Советского района	всего	из них в размере софинансирования из бюджета Советского района	всего	из них в размере софинансирования из бюджета Советского района	всего	из них в размере софинансирования из бюджета Советского района	всего	из них в размере софинансирования из бюджета Советского района	
13	14	15	16	17	18	19	20	21	22	23	24	25	26	27	28	

3. Информация о неисполненных бюджетных обязательствах по государственному (муниципальным) контрактам на поставку товаров, выполнение работ, оказание услуг, принятых в целях достижения результатов использования ИМБТ

Направление расходов		Результат использования ИМБТ	Код результата федерального проекта	Государственный (муниципальный) заказчик			Неисполненное бюджетное обязательство					
наименование	код по БК			наименование	по Сводному реестру	признак	государственный (муниципальный) контракт		объем, всего	из него в размере софинансирования из бюджета Советского района		
1	2	3	4	5	6	идентификационный код закупки	уникальный номер реестровой записи	9		уровень софинансирования из бюджета Советского района, %	уровень софинансирования из местного бюджета, %	объем
1	2	3	3.1	4	5	6	7	8	9	10	11	12

Глава городского (сельского) поселения (уполномоченное лицо) _____ (подпись) _____ (расшифровка подписи)

Главный бухгалтер _____ (подпись) _____ (расшифровка подписи)

« ____ » _____ 20__ г.

4. Сведения о принятии отчета о достижении значений результатов использования ИМБТ

Наименование показателя	Код по бюджетной классификации бюджета субъекта Российской Федерации	КОСГУ	Сумма, руб	
			с начала заключения соглашения	из них с начала текущего финансового года
1	2	3	4	5
Размер ИМБТ, направленных на достижение результатов				
Неиспользованный объем финансового обеспечения				

Глава городского (сельского) поселения (уполномоченное лицо) _____ (подпись) _____ (расшифровка подписи)

Главный бухгалтер _____ (подпись) _____ (расшифровка подписи)

« ____ » _____ 20__ г.

Соглашение

о предоставлении иных межбюджетных трансфертов бюджету сельского поселения Алябьевский на поддержку муниципальной программы (подпрограммы) формирования современной городской среды в рамках регионального проекта «Формирование комфортной городской среды»

г. Советский

21 апреля 2023г.

Администрация Советского района, именуемая далее - Администрация района, в лице главы Советского района Буренкова Евгения Ивановича, действующего на основании Устава Советского района, и администрация сельского поселения Алябьевский, именуемая далее - Администрация поселения, в лице главы сельского поселения Алябьевский Кудриной Анны Александровны, действующей на основании Устава сельского поселения Алябьевский, совместно именуемые Стороны, руководствуясь Бюджетным кодексом Российской Федерации, Федеральным законом от 06.10.2003 № 131-ФЗ «Об общих принципах организации местного самоуправления в Российской Федерации», государственной программой Ханты-Мансийского автономного округа – Югры «Пространственное развитие и формирование комфортной городской среды», утвержденной постановлением Правительства Ханты-Мансийского автономного округа – Югры от 11.12.2022 № 670-п (далее Государственная программа), Порядком предоставления и распределения субсидий из бюджета Ханты-Мансийского автономного округа – Югры бюджетам муниципальных образований Ханты-Мансийского автономного округа – Югры в целях софинансирования муниципальных программ (подпрограмм) формирования современной городской среды, утвержденным постановлением Правительства Ханты-Мансийского автономного округа – Югры от 15.12.2022 № 673-п «О мерах по реализации государственной программы Ханты-Мансийского автономного округа – Югры «Пространственное развитие и формирование комфортной городской среды» (далее Правила предоставления субсидий), соглашением о предоставлении субсидии из бюджета Ханты-Мансийского автономного округа – Югры на поддержку муниципальной программы (подпрограммы) формирования современной городской среды в рамках регионального проекта «Формирование комфортной городской среды», решением Думы Советского района от 26.12.2022 № 139 «О бюджете Советского района на 2023 год и на плановый период 2024 и 2025 годов», решением Думы Советского района от 26.10.2018 № 227/НПА «Об утверждении Порядка предоставления межбюджетных трансфертов из бюджета Советского района», муниципальной программой «Формирование комфортной городской среды на территории Советского района», утвержденной постановлением администрации Советского района от 29.10.2018 № 2345, постановлением администрации Советского района от 21.04.2023 № 606 «О предоставлении иных межбюджетных трансфертов», заключили настоящее соглашение (далее Соглашение) о нижеследующем:

1. Предмет соглашения

1.1. Предметом Соглашения является предоставление из бюджета Советского района в бюджет сельского поселения Алябьевский в 2023 году иных межбюджетных трансфертов на реализацию программ формирования комфортной современной городской среды, в целях достижения результатов федерального проекта «Формирование комфортной городской среды» и результатов регионального проекта «Формирование комфортной городской среды» в рамках Государственной программы, муниципальной программы Советского района «Формирование комфортной городской среды на территории Советского района», утвержденной постановлением администрации Советского района от 29.10.2018 №2345, муниципальной программы сельского поселения Алябьевский «Формирование комфортной городской среды на территории сельского поселения Алябьевский», утвержденной постановлением Администрации поселения от 30.11.2022 № 274 (далее иные межбюджетные

трансферты).

1.2. Иные межбюджетные трансферты предоставляются в соответствии с лимитами бюджетных обязательств, доведенными администрации Советского района по кодам классификации расходов бюджетов Российской Федерации: код главного распорядителя средств бюджета Советского района 050, раздел 05, подраздел 03, целевая статья 030F255550, вид расходов 540, код цели 2355550X121310000000.

1.3. Расходные обязательства Администрации поселения, в целях софинансирования которых предоставляются иные межбюджетные трансферты, установлены муниципальной программой сельского поселения Алябьевский «Формирование комфортной городской среды на территории сельского поселения Алябьевский», утвержденной постановлением Администрации поселения от 30.11.2022 № 274.

1.4. Уполномоченным органом Администрации района, осуществляющим взаимодействие с Администрацией поселения, на который со стороны Администрации района возлагаются функции по исполнению (координацию исполнения) Соглашения является комитет по развитию коммунального комплекса администрации Советского района (далее Уполномоченный орган).

2. Финансовое обеспечение расходных обязательств, в целях финансирования которых предоставляются иные межбюджетные трансферты

2.1. Общий объем бюджетных ассигнований, предусматриваемых в бюджете сельского поселения Алябьевский на финансовое обеспечение расходных обязательств, в целях финансирования которых предоставляются иные межбюджетные трансферты, составляет в 2023 году не менее 1 733 472 (Один миллион семьсот тридцать три тысячи четыреста семьдесят два) рубля 61копейка, в том числе доля софинансирования из бюджета сельского поселения Алябьевский, исходя из уровня софинансирования в размере 10 %, в сумме 173 347 (Сто семьдесят три тысячи триста сорок семь) рублей 26 копеек.

2.2. Общий размер иных межбюджетных трансфертов, предоставляемых из бюджета Советского района бюджету сельского поселения Алябьевский в соответствии с Соглашением, составляет в 2023 году исходя из уровня софинансирования в размере 90 %, в сумме не более 1 560 125 (Один миллион пятьсот шестьдесят тысяч сто двадцать пять) рублей 35 копеек, в том числе:

2.2.1. за счет средств бюджета Российской Федерации в сумме 608 448 (Шестьсот восемь тысяч четыреста сорок восемь) рублей 27 копеек;

2.2.2. за счет средств бюджета Ханты-Мансийского автономного округа – Югры в сумме 951 677 (Девятьсот пятьдесят одна тысяча шестьсот семьдесят семь) рублей 08 копеек.

2.3. В случае уменьшения в 2023 году общего объема бюджетных ассигнований, указанного в пункте 2.1 Соглашения, иные межбюджетные трансферты предоставляются в размере, определенном исходя из уровня софинансирования от уточненного общего объема бюджетных ассигнований, предусмотренных в финансовом году в бюджете сельского поселения Алябьевский.

2.4. В случае увеличения в 2023 году общего объема бюджетных ассигнований, указанного в пункте 2.1 Соглашения, размер иных межбюджетных трансфертов, указанный в пункте 2.2 Соглашения на 2023 год, не подлежит изменению.

3. Порядок, условия предоставления и сроки перечисления иных межбюджетных трансфертов

3.1. Иные межбюджетные трансферты предоставляются в пределах бюджетных ассигнований, доведенных до муниципального образования Советский район, в соответствии со сводной бюджетной росписью расходов бюджета Советского района на 2023 год и на плановый период 2024 и 2025 годов.

3.2. Иные межбюджетные трансферты предоставляются при выполнении следующих

условий:

3.2.1. наличие муниципального правового акта Администрации поселения об утверждении в соответствии с требованиями нормативных правовых актов Российской Федерации перечня мероприятий, в целях софинансирования которых предоставляются иные межбюджетные трансферты;

3.2.2. наличие в бюджете сельского поселения Алябьевский бюджетных ассигнований на финансовое обеспечение расходных обязательств, в целях софинансирования которых предоставляются иные межбюджетные трансферты, в объеме, предусмотренном пунктом 2.1 Соглашения;

3.2.3. соответствие Соглашения Правилам формирования, представления и распределения субсидий из федерального бюджета бюджетам субъектов Российской Федерации, утвержденных постановлением Правительства Российской Федерации от 30.09.2014 № 999, Правилами формирования, предоставления и распределения субсидий из бюджета Ханты-Мансийского автономного округа – Югры местным бюджетам, утвержденным постановлением Правительства Ханты-Мансийского автономного округа – Югры от 06.12.2019 № 475-п.

3.3. Документы, подтверждающие выполнение условий предоставления иных межбюджетных трансфертов, предусмотренных подпунктами 3.2.1, 3.2.2 пункта 3.2 Соглашения, представляются однократно Администрацией поселения в Уполномоченный орган.

3.4. Перечисление иных межбюджетных трансфертов из бюджета Советского района в бюджет сельского поселения Алябьевский осуществляется на счет Управления Федерального казначейства по Ханты-Мансийскому автономному округу - Югре, открытый органу Федерального казначейства в учреждении Центрального банка Российской Федерации для учета операций со средствами бюджета сельского поселения Алябьевский.

3.5. Перечисление иных межбюджетных трансфертов из бюджета Советского района осуществляется Финансово-экономическим управлением администрации Советского района:

3.4.1. в течение 10 рабочих дней со дня открытия предельных объемов финансирования по лицевому счету получателя бюджетных средств № 14872480020, открытому Департаменту пространственного развития и архитектуры Ханты-Мансийского автономного округа – Югры в Управлении Федерального казначейства по Ханты-Мансийскому автономному округу – Югре;

3.4.2. в доле, соответствующей уровню софинансирования расходного обязательства Администрации поселения, указанному в пункте 2.2 Соглашения.

4. Взаимодействие Сторон

4.1. Администрация района обязуется:

4.1.1. Обеспечить предоставление иных межбюджетных трансфертов в порядке и при соблюдении Администрацией поселения условий предоставления иных межбюджетных трансфертов, установленных Соглашением, в пределах лимитов бюджетных ассигнований, доведенных до муниципального образования Советский район, в соответствии со сводной бюджетной росписью расходов бюджета Советского района на 2023 год и на плановый период 2024 и 2025 годов.

4.1.2. Осуществлять контроль за соблюдением Администрацией поселения условий предоставления иных межбюджетных трансфертов и других обязательств, предусмотренных Соглашением.

4.1.3. Осуществлять оценку результативности предоставления иных межбюджетных трансфертов с учетом обязательств по достижению значений результативности предоставления иных межбюджетных трансфертов, установленных в соответствии с подпунктом 4.3.3 пункта 4.3 Соглашения, на основании данных отчетности, представленной Администрацией поселения.

4.1.4. В случае если Администрацией поселения по состоянию на 31 декабря года предоставления иных межбюджетных трансфертов допущены нарушения обязательств, предусмотренных пунктом 4.3.3 Соглашения, и в срок до первой даты представления отчетности о достижении результатов использования иных межбюджетных трансфертов в году, следующем за годом предоставления иных межбюджетных трансфертов, установленной в соответствии с Правилами предоставления субсидии, указанные нарушения не устранены, и в срок до 1 апреля года, следующего за годом предоставления иных межбюджетных трансфертов, указанные нарушения не устранены, рассчитать в соответствии с пунктами 16, 19, 19(1) Правил формирования, предоставления и распределения субсидий из федерального бюджета бюджетам субъектов Российской Федерации, утвержденных постановлением Правительства Российской Федерации от 30.09.2014 № 999, объем средств, подлежащий возврату из бюджета сельского поселения Алябьевский в бюджет Советского района, и направить Администрации поселения требование о возврате иных межбюджетных трансфертов в бюджет Советского района в указанном объеме.

4.2. Администрация района вправе запрашивать и получать у Администрации поселения документы и материалы, необходимые для осуществления контроля за соблюдением Администрацией поселения условий предоставления иных межбюджетных трансфертов и других обязательств, предусмотренных Соглашением, в том числе данные бухгалтерского учета и первичную документацию, связанные с исполнением Администрацией поселения условий предоставления иных межбюджетных трансфертов.

4.3. Администрация поселения обязуется:

4.3.1. Обеспечивать выполнение условий предоставления иных межбюджетных трансфертов, установленных пунктом 3.2 Соглашения.

4.3.2. Обеспечивать исполнение требований Администрации района по возврату средств в бюджет Советского района, в случае если Администрацией поселения по состоянию на 31 декабря года предоставления иных межбюджетных трансфертов допущены нарушения обязательств, предусмотренных пунктом 4.3.3 Соглашения.

4.3.3. Обеспечивать достижение значений результатов (показателей результативности) использования иных межбюджетных трансфертов и сроки их достижения, установленных приложением № 1 Соглашения, являющемуся его неотъемлемой частью.

4.3.4. Размещать информацию о благоустройстве территории на информационных конструкциях (баннерах, растяжках, рекламных щитах и т.д.), в средствах массовой информации и социальных сетях, на официальных сайтах в сети «Интернет» и в любых иных печатных материалах (афиши, листовки, информационные брошюры и т.д.) с обязательным упоминанием (логотип, надпись) о реализации данного объекта в рамках федерального проекта «Формирование комфортной городской среды», входящего в состав национального проекта «Жилье и городская среда».

Логотип федерального проекта «Формирование комфортной городской среды» должен размещаться вместе с логотипом национального проекта «Жилье и городская среда» в соответствии с требованиями брендбука федерального проекта «Формирование комфортной городской среды».

4.3.5. Обеспечить соблюдение запретов и ограничений на допуск отдельных видов промышленных товаров, происходящих из иностранных государств, для целей осуществления закупок для государственных и муниципальных нужд, предусмотренных действующими на момент осуществления закупок постановлениями Правительства Российской Федерации (в том числе от 30.04.2020 № 616 и № 617), в порядке, предусмотренном Федеральным законом «О контрактной системе в сфере закупок товаров, работ, услуг для обеспечения государственных и муниципальных нужд» и соответствующими постановлениями Правительства Российской Федерации, а также в соответствии с Методикой расчета, утверждаемой Министерством строительства и жилищно-коммунального хозяйства Российской Федерации.

4.3.6. Обеспечить благоустройство дворовых территорий, нуждающихся в благоустройстве (с учетом их физического состояния), исходя из минимального перечня видов

работ по благоустройству дворовых территорий, а также общественных территорий, нуждающихся в благоустройстве.

4.3.7. Обеспечить выполнение условия об обязательном установлении минимального 3-летнего гарантийного срока на результаты выполненных работ по благоустройству территорий, финансируемых за счет средств иных межбюджетных трансфертов.

4.3.8. Обеспечить включение в муниципальную программу порядок осуществления расходов бюджета сельского поселения Алябьевский, связанных с выполнением работ по благоустройству дворовых территорий, в том числе:

путем предоставления субсидий бюджетным и автономным учреждениям, в том числе субсидии на финансовое обеспечение выполнения ими муниципального задания;

путем закупки товаров, работ и услуг для обеспечения муниципальных нужд (за исключением бюджетных ассигнований для обеспечения выполнения функций казенного учреждения и бюджетных ассигнований на осуществление бюджетных инвестиций в объекты муниципальной собственности казенных учреждений);

путем предоставления субсидий юридическим лицам (за исключением субсидий муниципальным учреждениям), индивидуальным предпринимателям, физическим лицам на возмещение затрат на выполнение работ по благоустройству дворовых территорий (в случае если дворовая территория образована земельными участками, находящимися полностью или частично в частной собственности).

4.3.9. Обеспечить синхронизацию реализации мероприятий в рамках муниципальной программы с реализуемыми в Администрации поселения мероприятиями в сфере обеспечения доступности городской среды для маломобильных групп населения, цифровизации сельского хозяйства, а также мероприятиями в рамках национальных проектов «Демография», «Образование», «Экология», «Безопасные и качественные автомобильные дороги», «Культура», «Малое и среднее предпринимательство и поддержка индивидуальной предпринимательской инициативы» в соответствии с перечнем таких мероприятий и методическими рекомендациями по синхронизации мероприятий в рамках государственных и муниципальных программ, утверждаемыми Министерством строительства и жилищно-коммунального хозяйства Российской Федерации.

4.3.10. Обеспечить синхронизацию выполнения работ в рамках муниципальной программы с реализуемыми в Администрации поселения федеральными, региональными и муниципальными программами (планами) строительства (реконструкции, ремонта) объектов недвижимого имущества, программами по ремонту и модернизации инженерных сетей и иных объектов, расположенных на соответствующей территории.

4.3.11. Обеспечить проведение мероприятий по благоустройству территорий с учетом необходимости обеспечения физической, пространственной и информационной доступности зданий, сооружений, территорий для инвалидов и других маломобильных групп населения.

4.3.12. Обеспечить финансирование расходов по разработке проектно-сметной документации, разработке дизайн-проектов, проведению экспертизы проектной документации в установленных законодательством случаях, проведению проверки достоверности сметной стоимости работ по благоустройству и дизайн-проектов, техническому надзору, авторскому надзору, выполнению кадастровых работ и других расходов, не связанных с выполнением непосредственно устройства объектов или строительно-монтажных работ в рамках благоустройства, только за счет средств бюджета сельского поселения Алябьевский.

4.3.13. Обеспечить проведение Администрацией поселения работ по образованию земельных участков, на которых расположены многоквартирные дома.

4.3.14. Обеспечить размещение в государственной информационной системе жилищно-коммунального хозяйства информации о реализации регионального проекта на территории сельского поселения Алябьевский с учетом методических рекомендаций о размещении информации в государственной информационной системе жилищно-коммунального хозяйства, утверждаемых Министерством строительства и жилищно-коммунального хозяйства Российской Федерации.

4.3.15. Обеспечить реализацию мероприятий по созданию на территории сельского

поселения Алябьевский условий для привлечения добровольцев (волонтеров), студенческих строительных отрядов к участию в реализации мероприятий, предусмотренных пунктом 2 Правил предоставления субсидий.

4.3.16. Обеспечить контроль за ходом выполнения муниципальной программы общественной комиссией Администрации поселения по обеспечению реализации регионального проекта «Формирование комфортной городской среды», в том числе: проведение оценки предложений заинтересованных лиц; подведение итогов общественных обсуждений по выбору территорий, подлежащих благоустройству, перечень мероприятий по благоустройству, дизайн-проектов; ход реализации и приемку выполненных работ.

4.3.17. Обеспечить информирование Администрации района и общественную комиссию Администрации поселения по обеспечению реализации проекта «Формирование комфортной городской среды» об общественной приемке объектов благоустройства в срок не менее чем за 10 календарных дней.

4.3.18. Обеспечивать представление в Администрацию района отчетов о:

- расходах сельского поселения Алябьевский, в целях софинансирования которых предоставляются иные межбюджетные трансферты, по форме согласно приложению №2 к Соглашению, являющемуся его неотъемлемой частью, не позднее 15 числа месяца, следующего за отчетным годом;

- достижения значений результатов использования иных межбюджетных трансфертов и обязательств, принятых в целях их достижения по форме согласно приложению № 3 к Соглашению, являющемуся его неотъемлемой частью ежеквартально, не позднее 15 числа месяца, следующего за отчетным годом.

4.3.19. В случае получения запроса обеспечивать представление в Администрацию района документов и материалов, необходимых для осуществления контроля за соблюдением Администрацией поселения условий предоставления иных межбюджетных трансфертов и других обязательств, предусмотренных Соглашением, в том числе данных бухгалтерского учета и первичной документации, связанных с использованием средств иных межбюджетных трансфертов.

4.3.20. Возвратить в бюджет Советского района не использованный по состоянию на 1 января финансового года, следующего за отчетным, остаток средств иных межбюджетных трансфертов в сроки, установленные бюджетным законодательством Российской Федерации.

4.3.21. Выполнять иные обязательства, установленные бюджетным законодательством Российской Федерации, Правилами предоставления субсидии, иными нормативными правовыми актами Российской Федерации, регулирующими бюджетные правоотношения по предоставлению субсидий из бюджета субъекта Российской Федерации местным бюджетам, и Соглашением.

4.3.22. Обеспечить 100% кассовое исполнение иных межбюджетных трансфертов до 1 ноября текущего финансового года.

4.3.23. Обеспечить согласование с Администрацией района муниципальной программы Администрации поселения, софинансируемой за счет средств бюджета Советского района, и внесение в неё изменений, влекущих изменение объемов финансирования и (или) показателей муниципальной программы и (или) изменение состава мероприятий указанной программы, на которые предоставляются иные межбюджетные трансферты.

4.4. Муниципалитет вправе:

4.4.1. Обращаться в Администрацию района за разъяснениями в связи с исполнением Соглашения.

4.4.2. Осуществлять иные права, установленные бюджетным законодательством Российской Федерации, Правилами предоставления субсидии, иными нормативными правовыми актами Российской Федерации, регулирующими бюджетные правоотношения по предоставлению субсидий из бюджета субъекта Российской Федерации местным бюджетам, и Соглашением.

5. Ответственность Сторон

5.1. В случае неисполнения или ненадлежащего исполнения своих обязанностей по настоящему Соглашению Стороны несут ответственность в соответствии с законодательством Российской Федерации и Ханты-Мансийского автономного округа – Югры.

5.2. В случае если не использованный по состоянию на 1 января финансового года, следующего за отчетным, остаток иных межбюджетных трансфертов не перечислен в доход бюджета Советского района, указанные средства подлежат взысканию в доход бюджета Советского района в порядке, установленном приказом Финансово-экономического управления администрации Советского района от 10.02.2021 № 15 «О Порядке взыскания в доход бюджета Советского района неиспользованных остатков межбюджетных трансфертов, полученных в форме субвенций и иных межбюджетных трансфертов, имеющих целевое назначение».

5.3. В случае нецелевого использования иных межбюджетных трансфертов и (или) нарушения Администрацией поселения условий их предоставления (расходования) к Администрации поселения применяются бюджетные меры принуждения, предусмотренные бюджетным законодательством Российской Федерации, и (или) меры административной ответственности.

6. Заключительные положения

6.1. Споры, возникающие между Сторонами в связи с исполнением настоящего Соглашения, решаются ими, по возможности, путем проведения переговоров с оформлением соответствующих протоколов или иных документов. При недостижении согласия споры между Сторонами решаются в судебном порядке.

6.2. Соглашение составлено в двух экземплярах, имеющих одинаковую юридическую силу. Все изменения и дополнения к настоящему Соглашению действительны лишь в том случае, если они оформлены в письменной форме и подписаны Сторонами Соглашения.

6.3. По взаимному соглашению Сторон, а также в случае изменения бюджетного законодательства Российской Федерации, в настоящее Соглашение могут быть внесены изменения и дополнения путем подписания дополнительного соглашения, являющегося неотъемлемой частью настоящего Соглашения.

6.4. Внесение в Соглашение изменений, предусматривающих ухудшение установленных значений результатов использования иных межбюджетных трансфертов, а также продление сроков исполнения обязательств предусмотренных Соглашением, не допускается в течение всего срока действия Соглашения, за исключением случая изменения значений показателей, изменения результатов регионального проекта «Формирование комфортной городской среды» и дат их достижения Государственной программы, а также в случае сокращения размера иных межбюджетных трансфертов.

6.5. Соглашение вступает в силу после его официального опубликования (обнародования) Сторонами и действует до полного исполнения Сторонами взятых на себя обязательств. В случае заключения нового соглашения по предмету Соглашения обязательства сторон по Соглашению прекращаются.

Подписи сторон:

Глава Советского района
Е.И. Буренков

Глава сельского поселения
Алябьевский А.А. Кудрина

Приложение № 1
к Соглашению о предоставлении иных межбюджетных трансфертов бюджету сельского поселения Алябьевский на поддержку муниципальной программы (подпрограммы) формирования современной городской среды в рамках регионального проекта «Формирование комфортной городской среды» от 21.04.2023

Значения результатов (показатели результативности) использования иных межбюджетных трансфертов и сроки их достижения

Наименование федерального проекта: Формирование комфортной городской среды
Наименование регионального проекта: Формирование комфортной городской среды (Ханты-Мансийский автономный округ – Югра)

№ п/п	Направление расходов	Результат использования иных межбюджетных трансфертов	Код результата федерального проекта	Плановое значение показателя	Год, на который запланировано достижение показателя
1	Реализация программ формирования современной городской среды	Реализованы мероприятия по Благоустройству общественных территорий (набережные, центральные площади, парки и др.) и иные мероприятия, предусмотренные государственными (муниципальными) программами формирования современной городской среды - реализовано мероприятие «Благоустройство парка Дома культуры «Авангард» с.п. Алябьевский	X121310000	1	2023

8

Приложение № 2
к Соглашению о предоставлении иных межбюджетных трансфертов бюджету сельского поселения Алябьевский на поддержку муниципальной программы (подпрограммы) формирования современной городской среды в рамках регионального проекта «Формирование комфортной городской среды» от 21.04.2023

ОТЧЕТ

о расходах сельского поселения Алябьевский,
в целях софинансирования которых предоставляются иные межбюджетные трансферты,
по состоянию на _____ 20__ года

Наименование федерального проекта: Формирование комфортной городской среды
Наименование регионального проекта: Формирование комфортной городской среды (Ханты-Мансийский автономный округ – Югра)

1. Движение денежных средств

Наименование показателя	Код строки	Сумма
1	2	3
Остаток иных межбюджетных трансфертов на начало текущего финансового года, всего	010	
из них:		
подлежит возврату в бюджет Советского района	011	
Размер иных межбюджетных трансфертов, подлежащий предоставлению в текущем финансовом году	020	
Предусмотрено бюджетных ассигнований на исполнение расходных обязательств, в целях софинансирования которых предоставляются иные межбюджетные трансферты, на текущий финансовый год, всего	030	
Поступило средств иных межбюджетных трансфертов	040	
Кассовые расходы на отчетную дату, всего	050	
из них:		
в объеме софинансирования из бюджета Советского района	051	
Восстановлено средств, подлежащих возврату в бюджет Советского района, всего	060	
в том числе:		
использованных в текущем году, всего	061	
из них:	062	

9

не по целевому назначению		
использованных в предшествующие годы, всего	063	
из них:		
не по целевому назначению	064	
Возвращено (взыскано) в бюджет Советского района, всего	070	
в том числе:		
остаток средств иных межбюджетных трансфертов на начало текущего финансового года	071	
восстановленных средств, подлежащих перечислению в бюджет Советского района, всего	072	
из них:		
использованных в текущем году, включая использованных не по целевому назначению	073	
использованных в предшествующие годы, включая использованных не по целевому назначению	074	
Остаток средств иных межбюджетных трансфертов на конец отчетного периода (года) (стр. 10 + стр. 40 - стр. 51 + стр. 60 - стр. 70), всего	080	
из них:		
подлежит возврату в бюджет Советского района	081	

2. Сведения о направлении расходов бюджета муниципального образования, софинансируемых из бюджета Советского района

Код расходов по бюджетной классификации				Код строки	Предусмотрено бюджетных ассигнований в бюджете муниципального образования (стр. 030 разд.1)	Кассовые расходы бюджета муниципального образования, нарастающим итогом с начала года (стр. главы 050 разд.1)
главы	раздела, подраздела	целевой статьи	вида расходов			
1	2	3	4	5	6	7

Глава сельского (сельского) поселения (уполномоченное лицо) _____ (подпись) _____ (расшифровка подписи)

Главный бухгалтер _____ (подпись) _____ (расшифровка подписи)

«__» _____ 20__ г.

10

Приложение № 3

к Соглашению о предоставлении иных межбюджетных трансфертов бюджету сельского поселения Алябьевский на поддержку муниципальной программы (подпрограммы) формирования современной городской среды в рамках регионального проекта «Формирование комфортной городской среды» от 21.04.2023

ОТЧЕТ

о достижении значений результатов использования иных межбюджетных трансфертов (далее ИМБТ) и обязательств, принятых в целях их достижения на 1 _____ 20__ г.

1. Информация о достижении значений результатов использования ИМБТ и обязательствах, принятых в целях их достижения

Направление расходов	Результат использования ИМБТ	Код результата федерального проекта	Плановые значения		Объем финансового обеспечения расходных обязательств муниципального образования, руб	Фактически достигнутые значения				Объем обязательств, принятых в целях достижения результатов использования ИМБТ, руб		Неиспользованный объем финансового обеспечения расходных обязательств муниципального образования, руб				
			даты заключения соглашения	из них с начала текущего финансового года		на отчетную дату	отклонение от планового значения	в абсолютных величинах	в процентах	обязательств	денежных обязательств	Всего (гр.9-гр.15)	из них в размере софинансирования из бюджета Советского района (гр.10-гр.16)			
														всего	из них в размере софинансирования из бюджета Советского района	
1	2	3	4	5	6	7	8	9	10	11	12	13	14	15	16	17

2. Аналитическая информация о достижении значений результатов использования ИМБТ и обязательствах, принятых в целях их достижения

11

2.1 Аналитическая информация о достижении значений результатов использования ИМБТ и объеме обязательств муниципальных образований, принятых в целях их достижения

Направление расходов		Результат использования ИМБТ	Единица измерения		Код результата федерального проекта	Код строки	Плано́вые значения		Фактически достигнутые значения				уровень софинансирования, %			
наименование	код по БК		наименование	код по ОКЕИ			с даты заключения соглашения	из них с начала текущего финансового года	на отчетную дату с даты заключения соглашения	из них с начала текущего финансового года	отклонение от плано́вого значения	причина отклонения				
1	2	3	4	5	5.1	6	7	8	9	10	11	12	13	14	15	
						0100										
Объем обязательств, принятых в целях достижения результатов использования ИМБТ, руб																
в том числе																
Код строки	всего					получателями средств местного бюджета				получателями субсидии (бюджетных инвестиций) из местного бюджета				общий объем обязательств городских, сельских поселений (внутригородских районов), в размере софинансирования из бюджета муниципального района (сельского округа с внутригородским делением)		
						обязательств		денежных обязательств		бюджетных обязательств		денежных обязательств		обязательств		денежных обязательств
	всего (гр.20 + гр.24 + гр.28)	из них в размере софинансирования из бюджета Советского района (гр.21 + гр.25 + гр.29)	всего (гр.22 + гр.26 + гр.30)	из них в размере софинансирования из бюджета Советского района (гр.23 + гр.27 + гр.31)	всего	из них в размере софинансирования из бюджета Советского района	всего	из них в размере софинансирования из бюджета Советского района	всего	из них в размере софинансирования из бюджета Советского района	всего	из них в размере софинансирования из бюджета Советского района	всего	из них в размере софинансирования из бюджета Советского района	из них в размере софинансирования из бюджета Советского района	
	13	14	15	16	17	18	19	20	21	22	23	24	25	26	27	28

3. Информация о неисполненных бюджетных обязательствах по государственному (муниципальному) контрактам на поставку товаров, выполнение работ, оказание услуг, принятых в целях достижения результатов использования ИМБТ

Направление расходов		Результат использования ИМБТ	Код результата федерального проекта	Государственный (муниципальный) заказчик			Неисполненное бюджетное обязательство					
наименование	код по БК			наименование	по Сводному реестру	признак	государственный (муниципальный) контракт		объем, всего	из него в размере софинансирования из бюджета Советского района		
1	2	3	3.1	4	5	6	идентификационный код закупки	уникальный номер реестровой записи		уровень софинансирования из бюджета Советского района, %	уровень софинансирования из местного бюджета, %	объем
							7	8	9	10	11	12

Глава сельского (сельского) поселения (уполномоченное лицо) _____ (подпись) _____ (расшифровка подписи)

Главный бухгалтер _____ (подпись) _____ (расшифровка подписи)

« ____ » _____ 20__ г.

12

4. Сведения о принятии отчета о достижении значений результатов использования ИМБТ

Наименование показателя	Код по бюджетной классификации бюджета субъекта Российской Федерации	КОСГУ	Сумма, руб	
			с начала заключения соглашения	из них с начала текущего финансового года
1	2	3	4	5
Размер ИМБТ, направленных на достижение результатов				
Неиспользованный объем финансового обеспечения				

Глава сельского (сельского) поселения (уполномоченное лицо) _____ (подпись) _____ (расшифровка подписи)

Главный бухгалтер _____ (подпись) _____ (расшифровка подписи)

« ____ » _____ 20__ г.

Периодическое печатное издание «Вестник Советского района»
 Учредитель - администрация Советского района.
 Издатель - администрация Советского района.
 Адрес издателя: 628240, г. Советский, ул. 50 лет Пионерии, 10.
 Главный редактор - А.В. Ласовская.
 Адрес редакции: 628240, г. Советский, ул. 50 лет Пионерии, 10.
 Сайт: www.sovrnhmao.ru
 Подписано в печать 24.04.2023 г.

Время подписания в печать по графику: 16.00.
 Фактически в 16.00.
 Тираж 1 экз. Зак. № 582 (261).
 Распространяется бесплатно.
 Отпечатано в администрации Советского района.
 Адрес: 628240, г. Советский, ул. 50 лет Пионерии, 10.
 Периодичность: не реже одного раза в месяц.
 Сайт Советского района: www.sovrnhmao.ru.