



ВЕСТНИК СОВЕТСКОГО РАЙОНА

№ 596 (275)
2023г.

- 3 Решения Думы Советского района
- 4 Правовые акты главы Советского района и администрации Советского района
- 63 Официальные сообщения и материалы органов местного самоуправления Советского района



08 июня 2023 года

СОДЕРЖАНИЕ

Решения Думы Советского района	3
Правовые акты главы Советского района и администрации Советского района	4
Официальные сообщения и материалы органов местного самоуправления Советского района	63

Решения Думы Советского района



Российская Федерация
ХАНТЫ-МАНСИЙСКИЙ АВТОНОМНЫЙ ОКРУГ - ЮГРА
МУНИЦИПАЛЬНОЕ ОБРАЗОВАНИЕ
СОВЕТСКИЙ РАЙОН

ДУМА

Решение

(зарегистрировано Управлением Министерства юстиции Российской Федерации по Ханты-Мансийскому автономному округу – Югре 29.05.2023 за № ru 865060002023002)

от «26» апреля 2023 г.
г. Советский

№ 187/НПА

О внесении изменений
в Устав Советского района

В соответствии с Федеральным законом от 06.10.2003 № 131-ФЗ «Об общих принципах организации местного самоуправления в Российской Федерации», руководствуясь Уставом Советского района:

Дума Советского района решила:

1. Внести в Устав Советского района изменения, дополнив статью 22 частью 1² следующего содержания:

«1². Полномочия депутата Думы района прекращаются досрочно решением Думы района в случае отсутствия депутата без уважительных причин на всех заседаниях Думы района в течение шести месяцев подряд.».

2. Направить настоящее решение в Управление Министерства юстиции Российской Федерации по Ханты-Мансийскому автономному округу – Югре для государственной регистрации.

3. Опубликовать настоящее решение в порядке, установленном Уставом Советского района.

4. Настоящее решение вступает в силу после его официального опубликования.

Председатель Думы Советского района

_____ (Л.П. Аширова)

Исполняющий обязанности главы
Советского района

_____ (В.Д. Скородумов)

Дата подписания
«26» апреля 2023 г.

Дата подписания
«26» апреля 2023 г.

Правовые акты главы Советского района и администрации Советского района

Муниципальное образование
Советский район
Ханты-Мансийского автономного округа – Югры

АДМИНИСТРАЦИЯ СОВЕТСКОГО РАЙОНА**ПОСТАНОВЛЕНИЕ**

от « 7 » июня 2023 г.
г. Советский

№ 883

О внесении изменений
в документацию по планировке
территории (проект планировки
территории и проект межевания территории)

В соответствии с Градостроительным кодексом Российской Федерации, Федеральным законом от 06.10.2003 № 131-ФЗ «Об общих принципах организации местного самоуправления в Российской Федерации», Уставом Советского района, постановлением администрации Советского района от 04.03.2022 № 571/НПА «Об утверждении административного регламента предоставления муниципальной услуги «Подготовка и утверждение документации по планировке территории», на основании обращения ООО «Лукойл-Западная Сибирь» ТПП «Урайнефтегаз» от 29.05.2023 № 06/100-1690:

1. Внести в документацию по планировке территории, утвержденную постановлением администрации Советского района от 07.04.2023 № 521 «Об утверждении документации по планировке территории» в отношении объекта «Трубопроводы Потанай-Картопийнского месторождения. Реконструкция», на территории Ханты-Мансийского автономного округа – Югры, в границах Советского района, следующие изменения:

1.1. п. 1.1 части 1 приложения к постановлению изложить в новой редакции (приложение 1);

1.2. таблицу 1 пп. 1.2.1 п. 1.2 части 1 приложения к постановлению изложить в новой редакции (приложение 2);

1.3. пп. 1.2.3 п. 1.2 части 1 приложения к постановлению изложить в новой редакции (приложение 3);

1.4. в пп. 1.2.5 п. 1.2 части 1 приложения к постановлению слова «10,2815» заменить словами «14,1382», абзац третий исключить.

2. Опубликовать настоящее постановление в порядке, установленном Уставом Советского района, и разместить на официальном сайте Советского района.

3. Настоящее постановление вступает в силу после его официального опубликования.

4. Контроль исполнения настоящего постановления возложить на заместителя главы Советского района по строительству, начальника управления архитектуры и градостроительства администрации Советского района Яковлева Н.С.

Глава Советского района

Е.И. Буренков

Приложение 1
к постановлению
администрации Советского района
от 07.06.2023 № 883

«1. Проект планировки территории. Графическая часть
1.1. Чертежи границ зон планируемого размещения линейного объекта

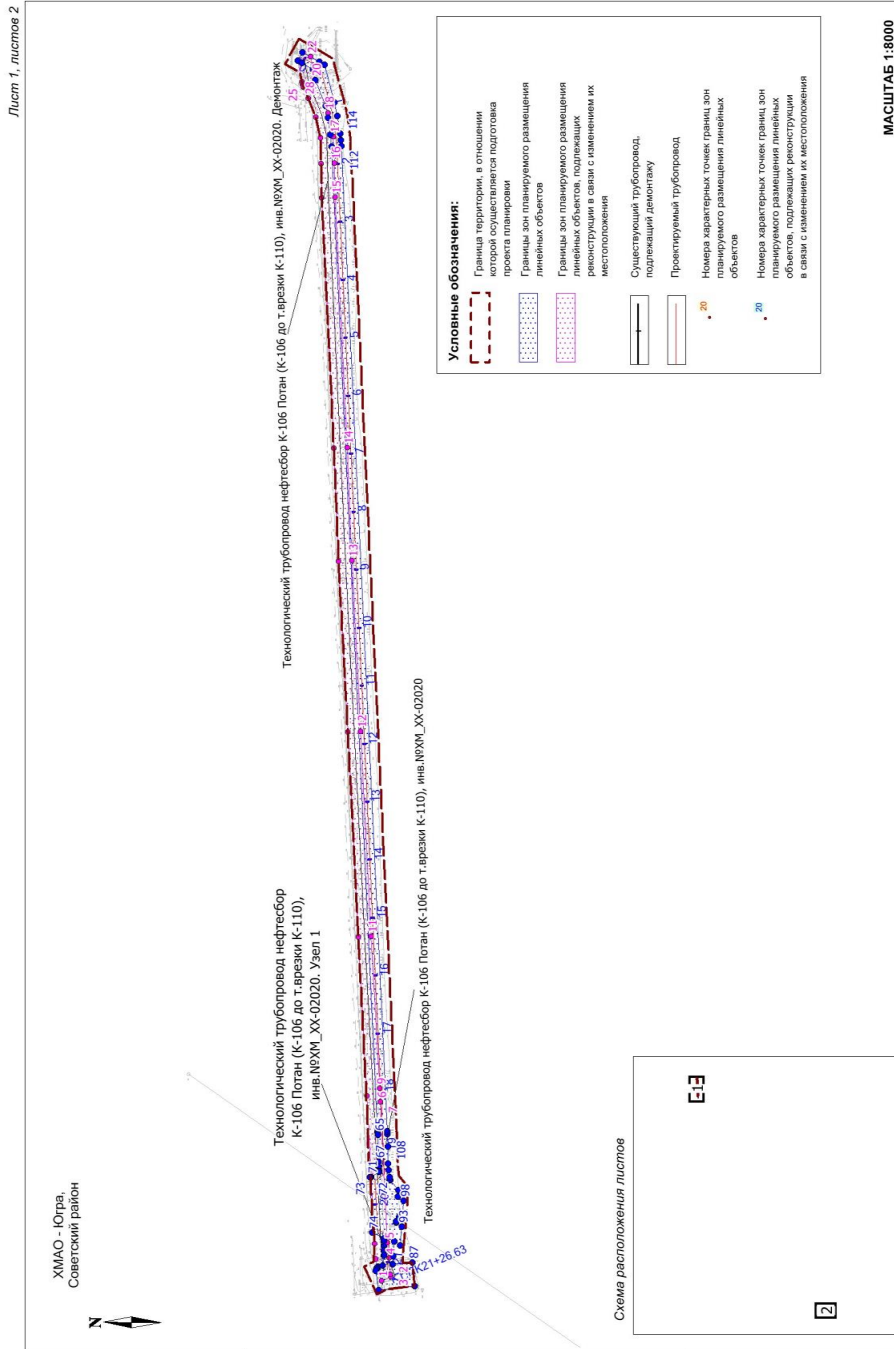

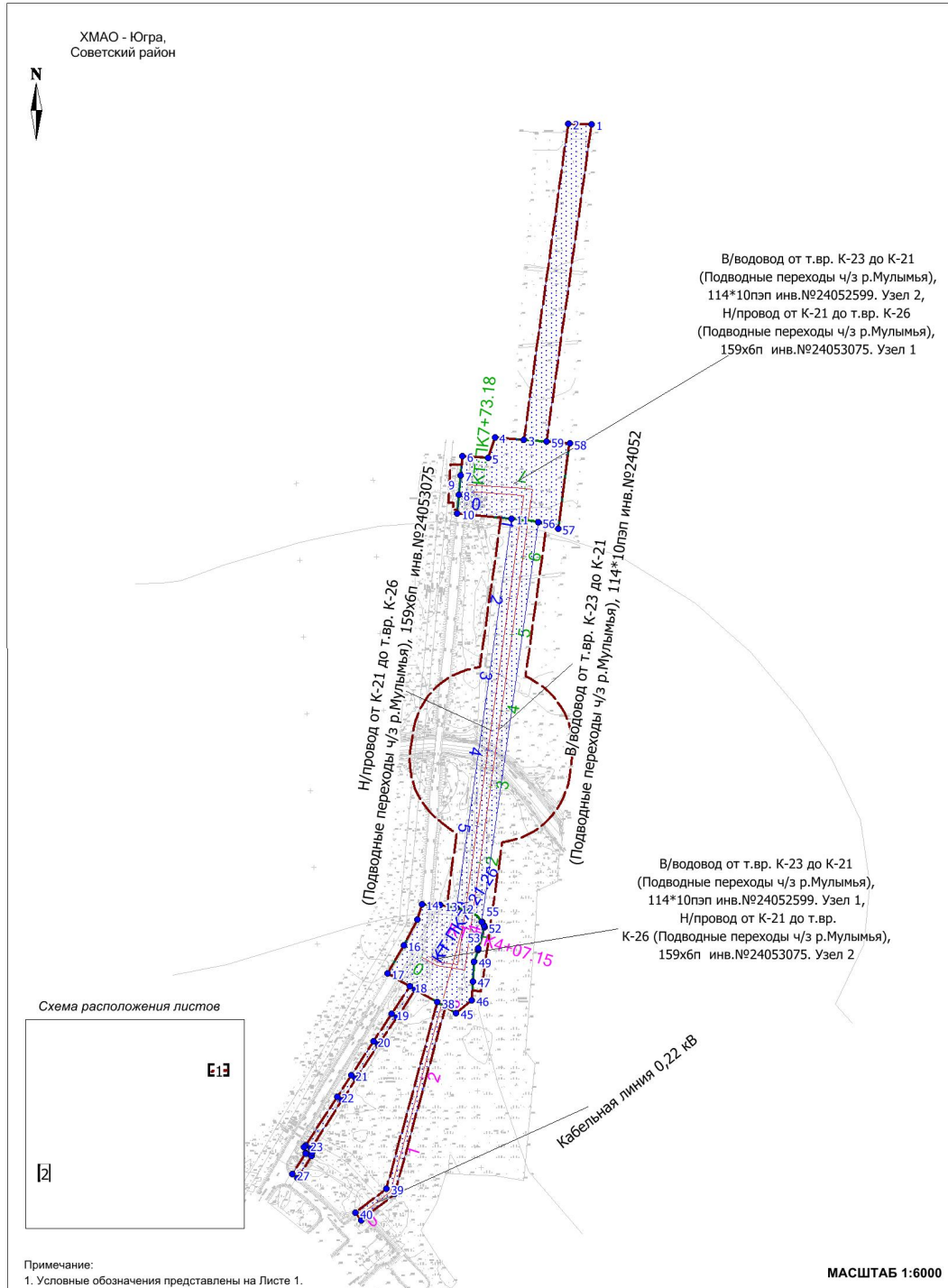

Приложение 2
к постановлению
администрации Советского района
от 07.06.2023 № 883

«Таблица 1 - Техническая характеристика трубопроводов

Наименование трубопровода	ØхS, мм	Протяженность, м	Проектная мощность, м³/сут	Рабочее давление, МПа
Нефтегазосборные трубопроводы				
Н/провод от К-21 до т.вр. К-26 (Подводные переходы ч/з р. Мулымья), Ø159х6п инв.№ 24053075	159х6	183,3	550	4,0
	159х8 (ННБ)	554,0*	550	
Технологический трубопровод нефтесбор К-106 Потан (К-106 до т. врезки К-110), инв. № ХМ ХХ-02020	114х5	2141,9	196	
Итого:		2879,2	2879,2	
Высоконапорные водоводы				
В/водовод от т.вр. К-23 до К-21 (Подводные переходы ч/з р. Мулымья), Ø114*10пэп инв.№ 24052599	114х10	250,2	860	23,5
	114х12 (ННБ)	555,0*	860	
Итого:		805,2		

»

Приложение 3
к постановлению
администрации Советского района
от 07.06.2023 № 883

«1.2.3. Перечень координат характерных точек границ зон планируемого размещения линейных объектов»

№	X	Y
1	979077.67	1778838.64
2	979078.27	1778808.43
3	978667.27	1778750.48
4	978670.46	1778712.88
5	978643.38	1778703.76
6	978646.18	1778670.76
7	978571.45	1778663.49
8	978564.24	1778734.45
9	978058.19	1778663.10
10	978061.42	1778641.84
11	978062.35	1778617.54
12	978042.96	1778612.08
13	978009.43	1778594.13
14	977972.44	1778572.84
15	977955.54	1778602.19
16	977919.84	1778578.61
17	977884.50	1778554.44
18	977840.14	1778525.47
19	977812.02	1778507.18
20	977748.96	1778466.39
21	977746.15	1778464.31
22	977739.02	1778466.41
23	977737.73	1778466.29
24	977711.00	1778448.95
25	977706.08	1778455.30
26	977735.04	1778474.07
27	977739.82	1778474.51
28	977744.62	1778473.11
29	977745.13	1778473.46
30	977807.66	1778513.88
31	977835.71	1778532.14
32	977880.06	1778561.10
33	977915.36	1778585.25
34	977951.59	1778609.05
35	977935.09	1778637.69
36	977692.36	1778571.34
37	977660.96	1778531.35
38	977651.50	1778538.77
39	977655.22	1778543.49
40	977685.37	1778581.88
41	977928.90	1778648.45
42	977920.87	1778662.39
43	977937.81	1778682.91
44	977988.17	1778685.98
45	978002.98	1778690.69
46	978005.37	1778691.03
47	978033.09	1778699.16
48	978035.14	1778698.90
49	978039.29	1778696.44
50	978039.99	1778695.91
51	978559.46	1778769.13

52	978551.13	1778795.01
53	978662.20	1778810.16
54	978664.72	1778780.44
55	992517.31	1803605.58
56	992525.72	1803590.79
57	992518.33	1803586.58
58	992499.14	1803575.66
59	992495.72	1803557.86
60	992477.36	1803512.42
61	992473.07	1803492.22
62	992468.58	1803462.67
63	992466.59	1803442.51
64	992386.26	1801744.09
65	992386.08	1801738.98
66	992386.08	1801738.97
67	992385.09	1801692.29
68	992384.76	1801684.01
69	992384.07	1801675.62
70	992383.93	1801674.51
71	992397.81	1801665.61
72	992399.36	1801665.53
73	992399.84	1801665.51
74	992395.36	1801570.53
75	992375.74	1801560.41
76	992375.51	1801555.59
77	992375.30	1801547.46
78	992375.43	1801539.35
79	992375.91	1801531.23
80	992377.32	1801513.40
81	992385.20	1801511.56
82	992387.67	1801509.39
83	992388.23	1801507.83
84	992389.58	1801504.09
85	992384.24	1801471.14
86	992321.73	1801477.74
87	992325.56	1801518.82
88	992360.09	1801515.53
89	992358.94	1801529.88
90	992358.94	1801529.92
91	992356.94	1801554.88
92	992346.87	1801547.95
93	992344.27	1801580.36
94	992354.35	1801587.32
95	992354.18	1801589.39
96	992349.36	1801596.28
97	992343.33	1801592.03
98	992340.69	1801625.08
99	992350.77	1801632.03
100	992349.88	1801643.17
101	992364.68	1801660.54
102	992364.96	1801662.04
103	992365.61	1801666.06

104	992365.61	1801666.06
105	992367.16	1801677.48
106	992367.16	1801677.54
107	992367.93	1801688.86
108	992367.94	1801689.14
109	992368.65	1801718.87
110	992369.08	1801739.47
111	992369.26	1801744.78
112	992449.61	1803443.77
113	992450.66	1803454.28
114	992451.69	1803464.78
115	992456.33	1803495.28
116	992461.33	1803518.81
117	992479.23	1803583.93
118	992479.24	1803583.94
119	992479.24	1803583.94
120	992488.27	1803589.07

»



Муниципальное образование
Советский район
Ханты-Мансийского автономного округа – Югры

АДМИНИСТРАЦИЯ СОВЕТСКОГО РАЙОНА

ПОСТАНОВЛЕНИЕ

от « 7 » июня 2023 г.
г. Советский

№ 884

О внесении изменений в документацию
по планировке территории
(проект планировки территории
и проект межевания территории)

В соответствии с Градостроительным кодексом Российской Федерации, Федеральным законом от 06.10.2003 № 131-ФЗ «Об общих принципах организации местного самоуправления в Российской Федерации», Уставом Советского района, постановлением администрации Советского района от 04.03.2022 № 571/НПА «Об утверждении административного регламента предоставления муниципальной услуги «Подготовка и утверждение документации по планировке территории», на основании обращения ООО «Лукойл-Западная Сибирь» ТПП «Урайнефтегаз» от 29.05.2023 № 06/100-1690:

1. Внести в документацию по планировке территории, утвержденную постановлением администрации Советского района от 13.04.2023 № 577 «Об утверждении документации по планировке территории» в отношении объекта «Кусты № 7, № 25, № 45 Пайтыхского месторождения», расположенного на территории Ханты-Мансийского автономного округа – Югры, в границах Советского района, Советского лесничества Мулымского участкового лесничества, Самзасского участкового лесничества, Тугринского урочища, изменения, изложив часть 2 приложения к постановлению в новой редакции (приложение).

2. Опубликовать настоящее постановление в порядке, установленном Уставом Советского района, и разместить на официальном сайте Советского района.

3. Настоящее постановление вступает в силу после его официального опубликования.

4. Контроль исполнения настоящего постановления возложить на заместителя главы Советского района по строительству, начальника управления архитектуры и градостроительства администрации Советского района Яковлева Н.С.

Глава Советского района

Е.И. Буренков

Приложение
к постановлению
администрации Советского района
от 07.06.2023 № 884

«2. Основная часть проекта межевания территории.

2.1. Текстовая часть проекта межевания территории.

**2.1.1. Перечень и сведения о площади образуемых земельных участков,
в том числе возможные способы их образования**

№ п/п	Условное обозначение земельного участка/части земельного участка	Номера характерных точек образуемых земельных участков	Площадь образуемых земельных участков, га	Кадастровый номер земельного участка, из которого образуется земельный участок	Способы образования земельных участков	Категория земель/ необходимость перевода из одной категории в другую
1.	86:09:0000000:4542:3У1	1-31	3.3841	86:09:0000000:4542	Образование земельного участка путем раздела с сохранением исходного	Земли лесного фонда/ необходимость отсутствует
2.	86:09:0000000:4542:3У2	72-88	4.401	86:09:0000000:4542	Образование земельного участка путем раздела с сохранением исходного	Земли лесного фонда/ необходимость отсутствует
3.	86:09:0000000:4542:3У3	89-118	3.033	86:09:0000000:4542	Образование земельного участка путем раздела с сохранением исходного	Земли лесного фонда/ необходимость отсутствует
4.	86:09:0000000:4542:3У4	32-71	8.5438	86:09:0000000:4542	Образование земельного участка путем раздела с сохранением исходного	Земли лесного фонда/ необходимость отсутствует
5.	86:09:0000000:4542:3У5	153-189	8.5582	86:09:0000000:4542	Образование земельного участка путем раздела с сохранением исходного	Земли лесного фонда/ необходимость отсутствует
6.	86:09:0000000:4542:3У6	119-152	5.4497	86:09:0000000:4542	Образование земельного участка путем раздела с сохранением исходного	Земли лесного фонда/ необходимость отсутствует
7.	86:09:0000000:10984:3У1	190-192	0.0522	86:09:0000000:10984	Образование земельного участка путем раздела с сохранением исходного	Земли лесного фонда/ необходимость отсутствует

8.	86:09:0701005:3У7 86/07/011/2016-07/00053	192-312	8.0804	86:09:0701005	Образование земельного участка путем раздела с сохранением исходного	Земли лесного фонда/ необходимость отсутствует
----	--	---------	--------	---------------	--	---

Проектируемый объект расположен на землях лесного фонда. Способ образования земельных участков – образование земельного участка путем раздела с сохранением исходного.

2.1.2. Перечень и сведения о площади образуемых земельных участков, которые будут отнесены к территориям общего пользования или имуществу общего пользования, в том числе в отношении которых предполагаются резервирование и (или) изъятие для государственных или муниципальных нужд

Площади образуемых земельных участков, которые будут отнесены к территориям общего пользования или имуществу общего пользования, отсутствуют.

2.1.3. Вид разрешенного использования образуемых земельных участков в соответствии с проектом планировки территории

Вид разрешенного использования для участков с категорией земель «земли лесного фонда» устанавливается в соответствии со статьей 25 Лесного Кодекса – осуществление геологического изучения недр, разведка и добыча полезных ископаемых.

2.1.4. Целевое назначение лесов, вид (виды) разрешенного использования лесного участка, количественные и качественные характеристики лесного участка, сведения о нахождении лесного участка в границах особо защитных участков лесов (в случае, если подготовка проекта межевания территории осуществляется в целях определения местоположения границ образуемых и (или) изменяемых лесных участков)

Количественные и качественные характеристики проектируемого лесного участка:

Целевое назначение лесов	Участковое лесничество/ урочище (при наличии)	Лесной квартал	Лесогакционный выдел	Преобладающая порода	Площадь (га)/ запас древесины (куб.м.)	В том числе по группам возраста древостоя (га/куб.м)			
						Молодняки	Средне-возрастные	Приспевающие	Спелые и перестойные
1	2	3	4	5	6	7	8	9	10
86:09:0000000:4542:3У1									
Куст скважин № 45									
Эксплуатационные	Мулымское	149	34	С	2.7490 / 220	2.7490/ 220			
Эксплуатационные		149	39	Е	0.6283 / 101				0.6283/ 101
Эксплуатационные		149	79		0.0068 / --	Профиля			
Итого по объекту:					3.3841 / 321	2.7490/ 220	0	0	0.6283/ 101
Итого по участку:					3.3841 / 321	2.7490/ 220	0	0	0.6283/ 101
86:09:0000000:4542:3У2									
Куст скважин № 7									
Эксплуатационные	Мулымское	194	19	С	4.3380 / 347				4.3380/ 347

Эксплуатационные		194	58		0.0630 / --	Профиля			
Итого по объекту:					4.4010 / 347	0	0	0	4.3380/ 347
Итого по участку:					4.4010 / 347	0	0	0	4.3380/ 347
86:09:0000000:4542:3У3									
Куст скважин № 25									
Эксплуатационные	Самзасское / Тугринское	203	11	К	0.3370 / 24				0.3370/2 4
Эксплуатационные		203	12	К	2.6330 / 474				2.6330/ 474
Эксплуатационные		203	52		0.0630 / --	Профиля			
Итого по объекту:					3.0330 / 498	0	0	0	2.9700/ 498
Итого по участку:					3.0330 / 498	0	0	0	2.9700/ 498
86:09:0000000:4542:3У4									
Куст скважин № 45									
Эксплуатационные	Мулымское	149	34	С	5.4379 / 435	5.4379/ 435			
Эксплуатационные		149	39	Е	3.0695 / 491				3.0695/ 491
Эксплуатационные		149	79		0.0364 / --	Профиля			
Итого по объекту:					8.5438 / 926	5.4379/ 435	0	0	3.0695/ 491
Итого по участку:					8.5438 / 926	5.4379/ 435	0	0	3.0695/ 491
86:09:0000000:4542:3У5									
Куст скважин №7									
Эксплуатационные	Самзасское / Тугринское	178	21	Е	0.3016 / 48				0.3016/4 8
Эксплуатационные		178	23	С	0.0862 / 6				0.0862/6
Эксплуатационные		178	32		0.0062 / --	Профиля			
Эксплуатационные	Мулымское	194	18	К	1.3527 / 338				1.3527/ 338
Эксплуатационные		194	19	С	5.1440 / 412				5.1440/ 412
Эксплуатационные		194	20	С	1.2511 / 75				1.2511/7 5
Эксплуатационные		194	57		0.0148 / --	Просеки квартальные			
Эксплуатационные		194	58		0.2669 / --	Профиля			
Эксплуатационные		194	60		0.1347 / --	Зимники			
Итого по объекту:					8.5582 / 879	0	0	0	8.1356/ 879
Итого по участку:					8.5582 / 879	0	0	0	8.1356/ 879
86:09:0000000:4542:3У6									

Куст скважин № 25										
Эксплуатационные	Самзасское / Тугринское	203	11	К	2.5368 / 178				2.5368/ 178	
Эксплуатационные		203	12	К	2.3257 / 419				2.3257/ 419	
Эксплуатационные		203	13	Б	0.3410 / 41				0.3410/4 1	
Эксплуатационные		203	52		0.2462 / --	Профиля				
Итого по объекту:					5.4497 / 638	0	0	0	5.2035/ 638	
Итого по участку:					5.4497 / 638	0	0	0	5.2035/ 638	
86:09:000000:10984:3У1										
Куст скважин № 7										
Эксплуатационные	Самзасское / Тугринское	178	21	Е	0.0522 / 8				0.0522/8	
Итого по объекту:					0.0522 / 8	0	0	0	0.0522/8	
Итого по участку:					0.0522 / 8	0	0	0	0.0522/8	
Мулымское участковое лесничество					24.4931 / 2419	8.1869/ 655	0	0	15.7836/ 1764	
Самзасское участковое лесничество					8.9289 / 1198	0	0	0	8.6135/ 1198	
Всего по отводу:					33.4220 / 3617	8.1869/ 655	0	0	24.3971/ 2962	

Целевое назначение лесов	Участковое лесничество/ урочище (при наличии)	Лесной квартал	Лесотаксационный выдел	Преобладающая порода	Площадь(га)/ запас древесины (тыс.куб.м)	В том числе по группам возраста древостоя (га/тыс. куб.м)			
						Молодняки	Средневозрастные	Приспевающие	Спелые и перестойные
1	2	3	4	5	6	7	8	9	10
АРЕНДА СРОКОМ НА 49 ЛЕТ									
«Строительство разведочной скважины № 106Р Пайтыхского л.у. Инженерная подготовка»									
Эксплуатационные леса	Мулымское/-	149	34	С	1.0246 / 15	15			
Эксплуатационные леса	Мулымское/-	149	39	Е	1.2825 / 205				205
Эксплуатационные леса	Мулымское/-	149	45	С	0.2095 / 34				34
Эксплуатационные леса	Мулымское/-	149	46	С	0.485 / 39				39
Эксплуатационные леса	Мулымское/-	149	58		0.4178 /	Профиль			
Эксплуатационные леса	Мулымское/-	149	44	С	0.678 / 88				88
Эксплуатационные леса	Мулымское/-	172	5	С	0.1729 / 21				21
Эксплуатационные леса	Мулымское/-	172	53		0.0173 /	Дорога			
Эксплуатационные леса	Мулымское/-	172	6	С	1.2249 / 282				282

Эксплуатационные леса	Мулымское/-	172	51		0.1081	/		Трасса коммуникаций			
Эксплуатационные леса	Мулымское/-	172	54		0.2216	/		Трасса коммуникаций			
Эксплуатационные леса	Мулымское/-	172	61		0.3145	/		Профиль			
Эксплуатационные леса	Мулымское/-	172	62		0.0026	/		Просеки квартальные			
Эксплуатационные леса	Мулымское/-	172	14	С	1.9211	/	346				346
Всего по отводу:					8.0804	/	1030	15	0	0	1015

Средние таксационные показатели насаждений лесного участка:

Лесной квартал	Лесогазонный выдел	Целевое назначение лесов	Преобладающая порода	Состав насаждений	Возраст	Бонитет	Полнота	Средний запас древесины (куб.м/га)			
								Молодняки	Средневозрастные	Приспевающие	Спелые и перестойные
1	2	3	4	5	6	7	8	9	10	11	12
149	34	Эксплуатационные	С	3С2К2ЕЗБ+ОС / 4С3Е1К2Б	25	4	0.7	60/20			
149	39	Эксплуатационные	Е	4Е2К2С2Б+Л	160	5	0.7				160
86:09:0000000:4542:3У2											
Куст скважин № 7											
194	19	Эксплуатационные	С	10С	180	5А	0.6				80
86:09:0000000:4542:3У3											
Куст скважин № 25											
203	11	Эксплуатационные	К	5К3С1Е1Б	240	5	0.4				70
203	12	Эксплуатационные	К	6К3Е1Б	260	5	0.5				180
86:09:0000000:4542:3У4											
Куст скважин № 45											
149	34	Эксплуатационные	С	3С2К2ЕЗБ+ОС / 4С3Е1К2Б	25	4	0.7	60/20			
149	39	Эксплуатационные	Е	4Е2К2С2Б+Л	160	5	0.7				160
86:09:0000000:4542:3У5											
Куст скважин № 7											
178	21	Эксплуатационные	Е	4Е2К4Б	180	5	0.6				160
178	23	Эксплуатационные	С	9С1К	150	5А	0.5				70
194	18	Эксплуатационные	К	3К3Е1ЛЗБ	240	5	0.6				250
194	19	Эксплуатационные	С	10С	180	5А	0.6				80
194	20	Эксплуатационные	С	5С2ЕЗБ	180	5А	0.5				60
86:09:0000000:4542:3У6											
Куст скважин № 25											
203	11	Эксплуатационные	К	5К3С1Е1Б	240	5	0.4				70
203	12	Эксплуатационные	К	6К3Е1Б	260	5	0.5				180
203	13	Эксплуатационные	Б	8Б1К1Е	75	4	0.9				120
86:09:0000000:10984:3У1											

Куст скважин № 7											
178	21	Эксплуатационные	Е	4Е2К4Б	180	5	0.6				160

Целевое назначение лесов	Лесной квартал	Лесоакционный выдел	Преобладающая порода	Состав насаждений	Возраст насаждений	Бонитет насаждений	Полнота древостоев	Средний запас древесины (куб.м/га)			
								Молодняки	Средневозрастные	Приспевающие	Спелые и перестойные
1	2	3	4	5	6	7	8	9	10	11	12
Эксплуатационные	149	34	С	3С2К2ЕЗБОС4С 3Е1К2Б	15	4	0.8	15			
Эксплуатационные	149	39	Е	4Е2К2С2БЛ	150	5	0.7				160
Эксплуатационные	149	45	С	5С3Е1К1БЛ	150	5	0.5				160
Эксплуатационные	149	46	С	8С2КБ	140	5А	0.5				80
Эксплуатационные	149	44	С	5С3Е1К1Б	140	5А	0.6				130
Эксплуатационные	172	5	С	4С4Е2КБ	160	5	0.5				120
Эксплуатационные	172	6	С	6С2Е1Л1БК	160	4	0.6				230
Эксплуатационные	172	14	С	4С2Е1К1Л2Б	160	5	0.6				180

2.1.5. Сведения о границах территории, в отношении которой утвержден проект межевания, содержащие перечень координат характерных точек этих границ в системе координат, используемой для ведения Единого государственного реестра недвижимости

Сведения о границах территории, в отношении которой утвержден проект межевания, содержащие перечень координат характерных точек этих границ в системе координат, отсутствуют.

2.2. Чертежи межевания территории

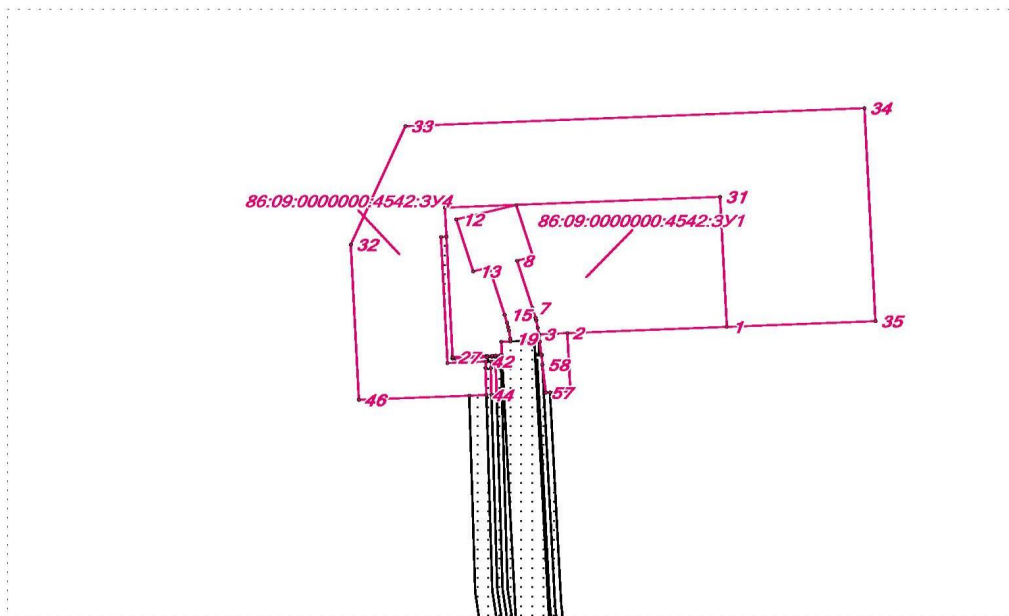

Условные обозначения

 граница образуемого земельного участка

 граница существующих земельных участков

• 32 характеристическая точка границы образуемого земельного участка

86:09:0000000:4542:3У5 обозначение образуемого земельного участка

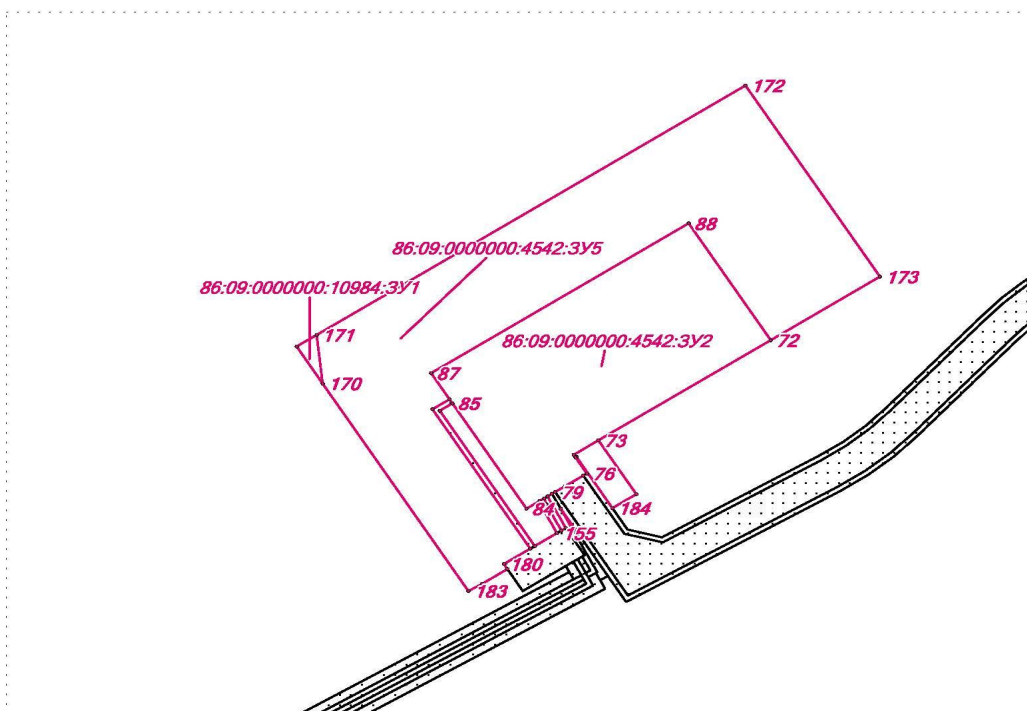
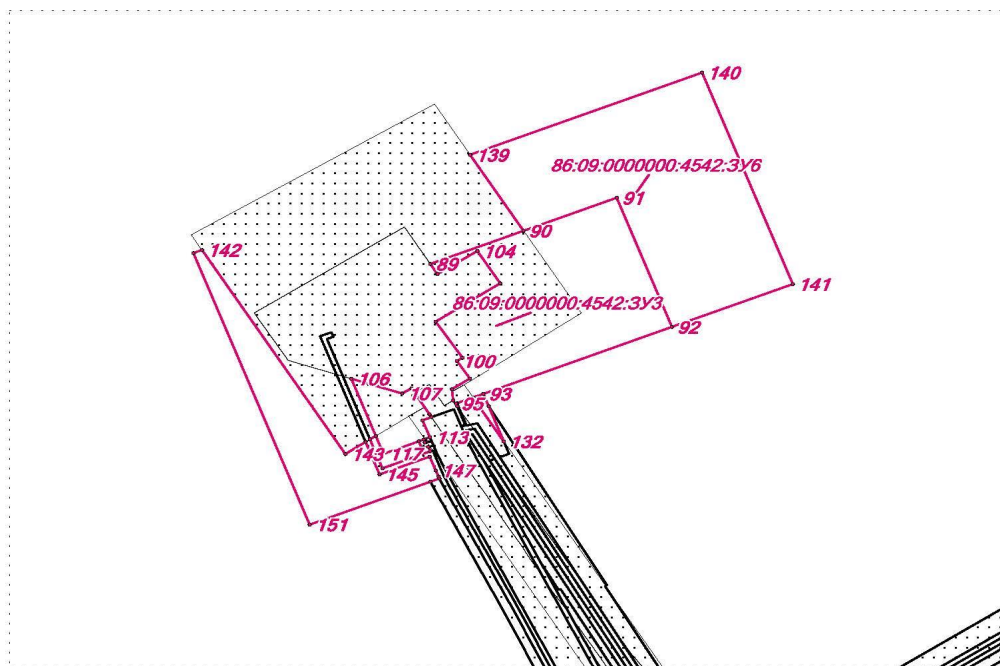

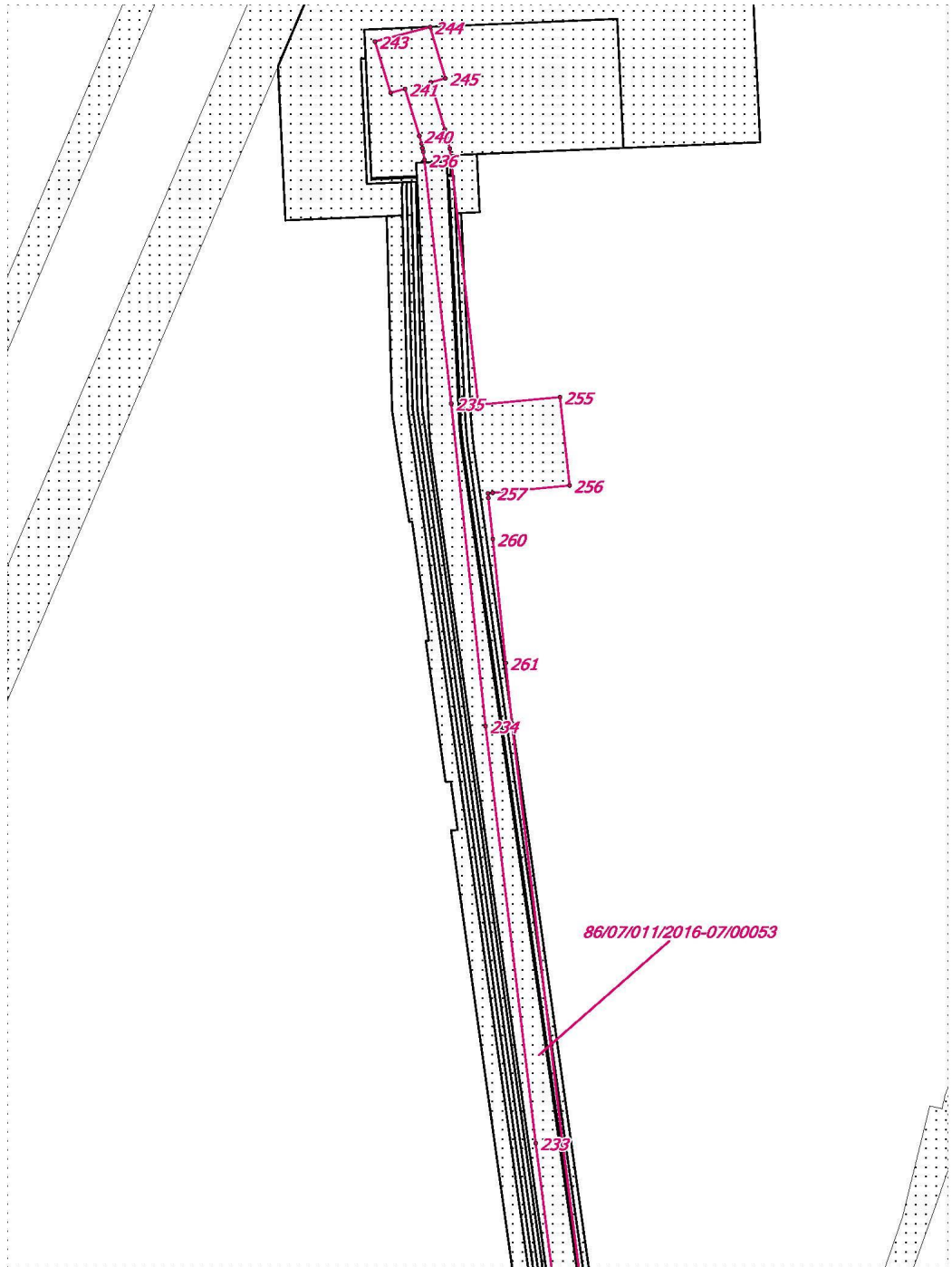

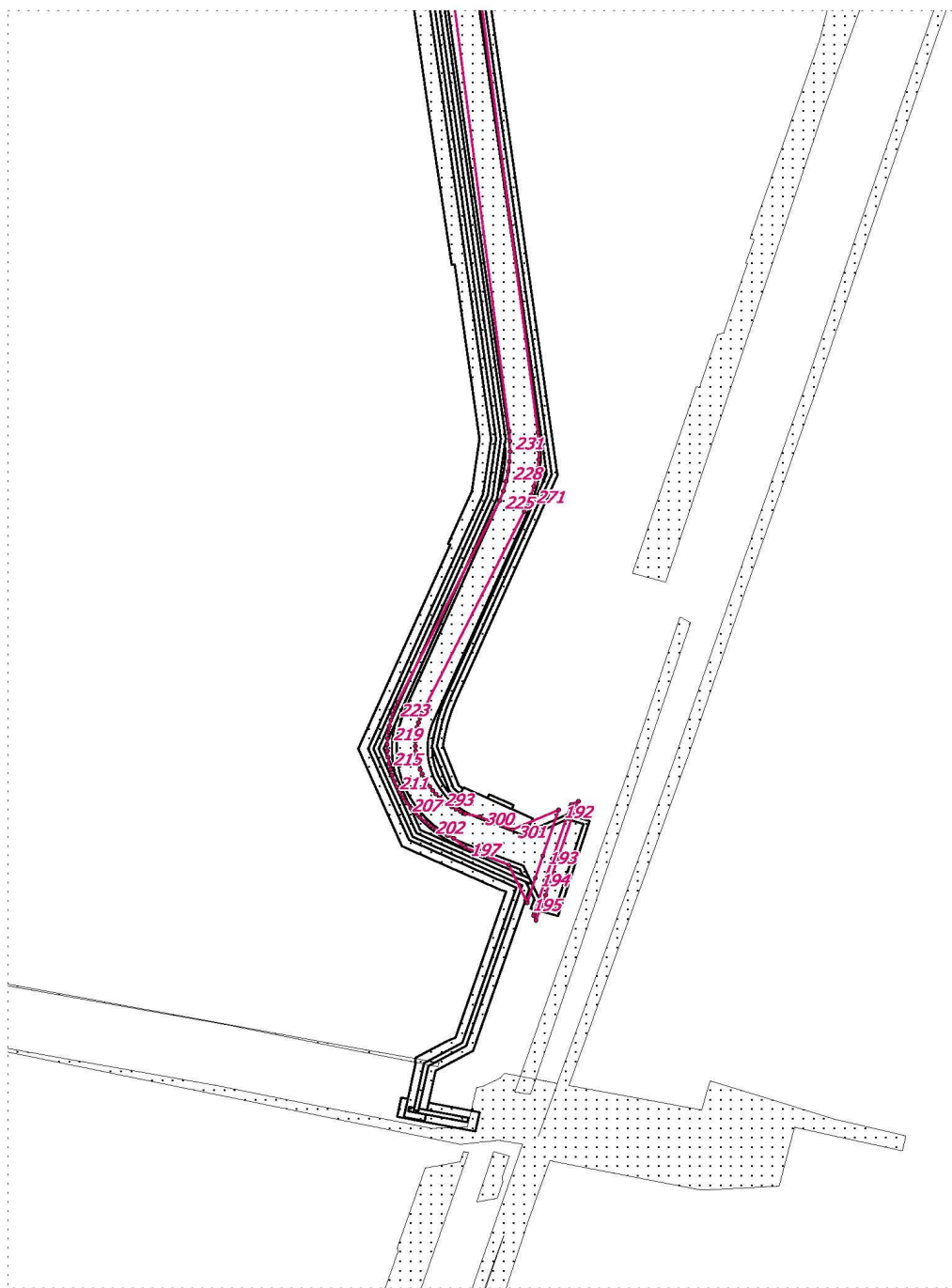

Каталог координат образуемых земельных участков

№	X	Y			
1	1001999.08	1782274.1	2(3) "86:09:0000000:4542:3У4"	52	1001960.54 1782046.97
2	1001992.12	1782120.13	53	1001960.73	1782051.09
3	1001990.87	1782092.61	54	1001923.56	1782052.06
4	1001998.29	1782091.73	55	1001923.33	1782047.07
5	1002006.44	1782090.1	56	1001952.95	1782046.3
6	1002009.31	1782089.54	52	1001960.54	1782046.97
7	1002020.15	1782086.57	2(4) "86:09:0000000:4542:3У4"	57	1001925.7 1782099.39
8	1002073	1782071.8	58	1001956.7	1782096.19
9	1002073.11	1782071.8	59	1001967.75	1782095.69
10	1002077.49	1782087.2	60	1001967.72	1782095.06
11	1002135.27	1782071.01	61	1001982.63	1782093.52
12	1002119.06	1782013.16	62	1001989.14	1782093.22
13	1002061.18	1782029.42	63	1001989.12	1782092.82
14	1002065.55	1782044.82	64	1001990.87	1782092.61
15	1002012.6	1782059.75	65	1001992.12	1782120.13
16	1002003.84	1782062.07	66	1001926.77	1782123.09
17	1001999	1782063.01	67	1001925.89	1782103.59
18	1001994.81	1782063.88	57	1001925.7	1782099.39
19	1001985.74	1782065.1	2(5) "86:09:0000000:4542:3У4"	68	1001967.18 1782050.93
20	1001982.86	1782065.4	69	1001965.73	1782050.97
21	1001982.46	1782056.46	70	1001965.57	1782047.41
22	1001967.46	1782057.13	71	1001967.03	1782047.54
23	1001967.41	1782055.92	68	1001967.18	1782050.93
24	1001967.18	1782050.93	3 "86:09:0000000:4542:3У2"	72	994099.341 1784232.39
25	1001967.03	1782047.54	73	993994.239	1784067.96
26	1001966.8	1782042.51	74	993979.126	1784044.35
27	1001965.32	1782009.64	75	993976.305	1784046.16
28	1001965.31	1782009.41	76	993959.452	1784056.93
29	1002099.79	1782003.56	77	993957.291	1784053.56
30	1002132.28	1782002.09	78	993945.979	1784035.85
31	1002144.29	1782267.52	79	993940.047	1784026.57
1	1001999.08	1782274.1	80	993938.167	1784023.62
2(1) "86:09:0000000:4542:3У4"			81	993935.466	1784019.41
32	1002090.94	1781911.29	82	993933.426	1784016.21
33	1002223.38	1781963.97	83	993930.625	1784011.83
34	1002243.42	1782406.8	84	993922.534	1783999.17
35	1002005.57	1782417.56	85	994033.067	1783928.51
36	1001999.08	1782274.1	86	994037.288	1783925.81
37	1002144.29	1782267.52	87	994064.694	1783908.29
38	1002132.28	1782002.09	88	994221.828	1784154.08
39	1002099.79	1782003.56	72	994099.341	1784232.39
40	1002099.55	1781998.33	5(1) "86:09:0000000:4542:3У3"	89	988000.758 1781926.22
41	1001958.63	1782004.71	90	988035.426	1782015.13
42	1001960.31	1782041.94	91	988070.083	1782104.01
43	1001953.11	1782041.3	92	987934.644	1782156.82
44	1001923.1	1782042.08	93	987864.479	1781976.86
45	1001922.36	1782025.57	94	987854.667	1781951.69
46	1001917.54	1781919.14	95	987854.297	1781950.75
32	1002090.94	1781911.29	96	987851.576	1781951.81
2(2) "86:09:0000000:4542:3У4"			97	987857.428	1781948.02
47	1001965.32	1782009.64	98	987869.35	1781946.81
48	1001966.8	1782042.51	99	987880.472	1781963.97
49	1001965.34	1782042.38	100	987898.846	1781951.55
50	1001963.85	1782009.48			
51	1001965.31	1782009.41			
47	1001965.32	1782009.64			
			101	987902.377	1781956.85
			102	987940.205	1781931.27
			103	987980.314	1781992.82
			104	988014.211	1781971.08
			105	987990.136	1781932.97
			89	988000.758	1781926.22
			5(2) "86:09:0000000:4542:3У3"		
			106	987880.282	1781850.92
			107	987864.819	1781899.41
			108	987870.37	1781908.33
			109	987865.539	1781911.43
			110	987843.064	1781925.37
			111	987840.034	1781927.28
			112	987836.783	1781918.92
			113	987818.929	1781925.88
			114	987817.109	1781921.21
			115	987816.579	1781919.86
			116	987814.768	1781915.2
			117	987801.646	1781881.58
			118	987820.44	1781874.26
			106	987880.282	1781850.92
			6(1) "86:09:0000000:4542:3У6"		
			119	987816.779	1781868.7
			120	987820.44	1781874.26
			121	987801.646	1781881.58
			122	987814.768	1781915.2
			123	987807.767	1781917.93
			124	987809.027	1781924.36
			125	987804.266	1781926.31
			126	987786.432	1781880.53
			119	987816.779	1781868.7
			6(2) "86:09:0000000:4542:3У6"		
			127	987817.059	1781921.08
			128	987816.459	1781921.47
			129	987813.758	1781922.51
			130	987813.468	1781921.07
			131	987816.579	1781919.86
			127	987817.059	1781921.08
			6(3) "86:09:0000000:4542:3У6"		
			132	987814.528	1781996.34
			133	987860.588	1781966.89
			134	987864.479	1781976.86
			135	987851.506	1781981.92
			132	987814.528	1781996.34
			6(4) "86:09:0000000:4542:3У6"		
			136	987934.644	1782156.82
			137	988070.083	1782104.01
			138	988035.426	1782015.13
			139	988115.093	1781964.21
			140	988201.371	1782185.48
			141	987979.544	1782271.98
			136	987934.644	1782156.82
			6(5) "86:09:0000000:4542:3У6"		
			142	988015.361	1781708.45
			143	987801.326	1781845.26
			144	987813.968	1781864.43
			145	987779.951	1781877.69
			146	987798.665	1781925.72

147	987784.292	1781931.34	192	999924.83	1782295.72	252	1001987.1	1782093.06
148	987777.781	1781934.02	193	999872.8	1782279.27	253	1001714.2	1782121.17
149	987775.65	1781934.98	194	999847.88	1782271.43	254	1001710	1782121.62
150	987772.369	1781926.56	195	999819.9	1782263.2	255	1001718.7	1782207.29
151	987727.39	1781811.19	196	999862.75	1782243.7	256	1001619.1	1782217.45
152	988012.131	1781700.16	197	999882.18	1782198.81	257	1001610.9	1782136.62
142	988015.361	1781708.45	198	999892.84	1782186.7	258	1001610.4	1782131.67
7(1) "86:09:0000000:4542:3Y5"			199	999895.79	1782180.32	259	1001605.2	1782132.19
153	993930.625	1784011.83	200	999899.09	1782174.13	260	1001558.7	1782136.87
154	993925.244	1784013.45	201	999902.86	1782168.18	261	1001419.2	1782150.37
155	993896.878	1784028.33	202	999906.99	1782162.47	262	1001351.5	1782156.97
156	993883.355	1784007.17	203	999911.36	1782157	263	1000882.7	1782209.65
157	994025.336	1783916.41	204	999916.1	1782151.83	264	1000350.6	1782274.02
158	994033.067	1783928.51	205	999921.18	1782146.95	265	1000340.4	1782274.9
159	993922.534	1783999.17	206	999926.64	1782142.42	266	1000330.3	1782275.18
153	993930.625	1784011.83	207	999932.22	1782138.2	267	1000320.1	1782274.82
7(2) "86:09:0000000:4542:3Y5"			208	999938.18	1782134.33	268	1000310	1782273.81
160	993933.426	1784016.21	209	999944.28	1782130.87	269	1000299.9	1782272.2
161	993935.466	1784019.41	210	999950.63	1782127.78	270	1000290	1782269.99
162	993900.289	1784037.86	211	999957.01	1782125.11	271	1000280.3	1782267.18
163	993896.928	1784040	212	999963.77	1782122.79	272	1000270.7	1782263.75
164	993902.189	1784036.64	213	999970.56	1782120.95	273	1000261.3	1782259.78
165	993899.579	1784032.56	214	999977.38	1782119.48	274	1000033.6	1782153.73
166	993927.145	1784018.1	215	999984.34	1782118.48	275	1000028.6	1782151.83
160	993933.426	1784016.21	216	999991.34	1782117.86	276	1000023.4	1782150.14
7(3) "86:09:0000000:4542:3Y5"			217	999998.38	1782117.72	277	1000018.1	1782148.85
167	993922.574	1784031.81	218	1000005.5	1782118.01	278	1000012.9	1782147.87
168	993900.639	1784045.82	219	1000012.4	1782118.69	279	1000007.5	1782147.23
169	993899.439	1784043.94	220	1000019.4	1782119.85	280	1000002.1	1782146.92
167	993922.574	1784031.81	221	1000026.2	1782121.45	281	999996.71	1782146.92
7(4) "86:09:0000000:4542:3Y5"			222	1000033	1782123.43	282	999991.37	1782147.25
170	994053.812	1783804.78	223	1000039.6	1782125.86	283	999985.94	1782147.96
171	994104.883	1783798.99	224	1000046	1782128.62	284	999980.66	1782148.97
172	994366.529	1784208.28	225	1000273.8	1782234.66	285	999975.4	1782150.37
173	994165.906	1784336.52	226	1000284.5	1782238.15	286	999970.27	1782152.02
174	994099.341	1784232.39	227	1000295.6	1782240.97	287	999965.29	1782154.04
175	994221.828	1784154.08	228	1000306.8	1782243.08	288	999960.43	1782156.31
176	994064.694	1783908.29	229	1000318	1782244.48	289	999955.72	1782158.9
177	994037.288	1783925.81	230	1000329.3	1782245.18	290	999951.14	1782161.8
178	994026.856	1783909.49	231	1000340.7	1782245.12	291	999946.7	1782164.96
179	993880.665	1784002.97	232	1000352.1	1782244.42	292	999942.61	1782168.36
180	993864.471	1783977.63	233	1000878.6	1782181.9	293	999938.66	1782172.07
181	993859.21	1783981	234	1001348.3	1782129.15	294	999934.94	1782175.97
182	993843.677	1783956.7	235	1001711.5	1782093.31	295	999931.48	1782180.13
183	993836.265	1783943.85	236	1001985.7	1782065.09	296	999928.25	1782184.48
170	994053.812	1783804.78	237	1001994.8	1782063.88	297	999925.37	1782189.01
7(5) "86:09:0000000:4542:3Y5"			238	1001999	1782063.01	298	999922.73	1782193.7
184	993923.284	1784081.23	239	1002003.8	1782062.07	299	999920.33	1782198.62
185	993976.845	1784047	240	1002012.6	1782059.75	300	999916.97	1782213.86
186	993976.305	1784046.16	241	1002065.6	1782044.82	301	999902.36	1782247.71
187	993979.126	1784044.35	242	1002061.2	1782029.42	302	999934.56	1782316.41
188	993994.239	1784067.96	243	1002119.1	1782013.16	303	999931.05	1782308.99
189	993937.847	1784104	244	1002135.3	1782071.02	304	999928.6	1782307.84
184	993923.284	1784081.23	245	1002077.5	1782087.2	305	999869.69	1782289.2
8 "86:09:0000000:10984:3Y1"			246	1002073.1	1782071.79	306	999844.88	1782281.41
190	994092.69	1783779.93	247	1002073	1782071.8	307	999807.39	1782270.29
191	994104.883	1783798.99	248	1002020.1	1782086.57	308	999805.44	1782269.76
192	994053.812	1783804.78	249	1002009.3	1782089.54	309	999800.16	1782272.18
190	994092.69	1783779.93	250	1002006.4	1782090.1	310	999828.6	1782282.09
"86/07/011/2016-07/00053"			251	1001998.3	1782091.72	311	999843.39	1782286.44

312	999868.07	1782294.23
-----	-----------	------------

312	999926.66	1782312.79
-----	-----------	------------

111	999934.56	1782316.41
-----	-----------	------------

»



Муниципальное образование
Советский район
Ханты-Мансийского автономного округа – Югры

АДМИНИСТРАЦИЯ СОВЕТСКОГО РАЙОНА

ПОСТАНОВЛЕНИЕ

от « 7 » июня 2023 г.
г. Советский

№ 892/НПА

О внесении изменений
в постановление администрации
Советского района
от 10.01.2019 № 6/НПА

В соответствии с Федеральным законом от 27.07.2010 № 210-ФЗ «Об организации предоставления государственных и муниципальных услуг», Уставом Советского района, постановлением администрации Советского района от 27.02.2013 № 405 «Об утверждении Порядка формирования и ведения реестра муниципальных услуг Советского района», протоколом № 48 заседания комиссии по проведению административной реформы и повышению качества предоставления государственных и муниципальных услуг в Ханты-Мансийском автономном округе – Югре от 30.03.2023:

1. Внести в постановление администрации Советского района от 10.01.2019 № 6/НПА «О реестре муниципальных услуг Советского района» следующие изменения:

1) часть 1.1 раздела 1 приложения к постановлению дополнить строкой 18.1 следующего содержания:

«

18.1	Использование земель или земельных участков, находящихся в государственной или муниципальной собственности для возведения гражданами гаражей, являющихся некапитальными сооружениями, либо для стоянки технических или других средств передвижения инвалидов вблизи их места жительства без предоставления земельных участков и установления сервитута, публичного сервитута	Владение, пользование и распоряжение имуществом, находящимся в муниципальной собственности муниципального района	п. 3 ч. 1 ст. 15 № 131-ФЗ, Земельный кодекс Российской Федерации
------	--	--	--

»;

2) строку 45 части 1.6 раздела 1 приложения к постановлению, строки 2, 4, 5 части 2.1 раздела 2 приложения к постановлению исключить.

2. Опубликовать настоящее постановление в порядке, предусмотренном Уставом Советского района, и разместить на официальном сайте Советского района.

3. Настоящее постановление вступает в силу после его официального опубликования.

Глава Советского района

Е.И. Буренков



Муниципальное образование
Советский район
Ханты-Мансийского автономного округа – Югры

АДМИНИСТРАЦИЯ СОВЕТСКОГО РАЙОНА

ПОСТАНОВЛЕНИЕ

от « 7 » июня 2023 г.
г. Советский

№ 893/НПА

О внесении изменений в постановление
администрации Советского района
от 11.03.2022 № 616/НПА

В соответствии с Федеральным законом от 06.10.2003 № 131-ФЗ «Об общих принципах организации местного самоуправления в Российской Федерации», Федеральным законом от 27.07.2010 № 210-ФЗ «Об организации предоставления государственных и муниципальных услуг», Уставом Советского района, постановлением администрации Советского района от 09.06.2011 № 1936/НПА «Об утверждении Порядка разработки и утверждения административных регламентов предоставления муниципальных услуг Советского района»:

1. Внести в постановление администрации Советского района от 11.03.2022 № 616/НПА «Об утверждении административного регламента предоставления муниципальной услуги «Выдача разрешения на строительство (в том числе внесение изменений в разрешение на строительство объекта капитального строительства и внесение изменений в разрешение на строительство объекта капитального строительства в связи с продлением срока действия такого разрешения)» изменения, изложив подпункт 10 пункта 2.12 раздела 2 приложения к постановлению в следующей редакции:

«10) согласование архитектурно-градостроительного облика объекта капитального строительства в случае, если такое согласование предусмотрено статьей 40.1 ГрК РФ;».

2. Опубликовать настоящее постановление в порядке, предусмотренном Уставом Советского района, и разместить на официальном сайте Советского района.

3. Настоящее постановление вступает в силу после его официального опубликования.

Глава Советского района

Е.И. Буренков



Муниципальное образование
Советский район
Ханты-Мансийского автономного округа – Югры

АДМИНИСТРАЦИЯ СОВЕТСКОГО РАЙОНА

ПОСТАНОВЛЕНИЕ

от « 7 » июня 2023 г.
г. Советский

№ 894/НПА

Об утверждении Положения по оплате труда работников муниципального автономного учреждения дополнительного образования «Спортивная школа Советского района»

В соответствии с Трудовым кодексом Российской Федерации, Федеральным законом от 06.10.2003 № 131-ФЗ «Об общих принципах организации местного самоуправления в Российской Федерации», Уставом Советского района, постановлением администрации Советского района от 02.02.2018 № 140/НПА «О предельном уровне соотношения среднемесячной заработной платы руководителей, их заместителей, главных бухгалтеров муниципальных организаций Советского района и работников соответствующих муниципальных организаций Советского района»:

1. Утвердить Положение об оплате труда работников муниципального автономного учреждения дополнительного образования «Спортивная школа Советского района» (приложение).

2. Признать утратившим силу постановления администрации Советского района:
от 03.08.2017 № 1577/НПА «Об утверждении Положения об оплате труда работников муниципального учреждения спортивной подготовки Советского района»;
от 26.02.2018 № 293/НПА «О внесении изменений в постановление администрации Советского района от 03.08.2017 № 1577/НПА»;
от 11.10.2018 № 2223/НПА «О внесении изменений в постановление администрации Советского района от 03.08.2017 № 1577/НПА»;
от 18.09.2019 № 2161/НПА «О внесении изменений в постановление администрации Советского района от 03.08.2017 № 1577/НПА»;
от 09.12.2019 № 2770/НПА «О внесении изменений в постановление администрации Советского района от 03.08.2017 № 1577/НПА»;
от 07.04.2020 № 630/НПА «О внесении изменений в постановление администрации Советского района от 03.08.2017 № 1577/НПА»;

от 26.01.2021 № 117/НПА «О внесении изменений в постановление администрации Советского района от 03.08.2017 № 1577/НПА»;

от 11.05.2021 № 1281/НПА «О внесении изменений в постановление администрации Советского района от 03.08.2017 № 1577/НПА»;

от 03.12.2021 № 3611/НПА «О внесении изменений в постановление администрации Советского района от 03.08.2017 № 1577/НПА»;

от 13.05.2022 № 1361/НПА «О внесении изменений в постановление администрации Советского района от 03.08.2017 № 1577/НПА»;

от 29.06.2022 № 2002/НПА «О внесении изменений в постановление администрации Советского района от 03.08.2017 № 1577/НПА»;

от 07.11.2022 № 3541/НПА «О внесении изменений в постановление администрации Советского района от 03.08.2017 № 1577/НПА».

3. Опубликовать настоящее постановление в периодическом печатном издании «Вестник Советского района» и разместить на официальном сайте Советского района».

4. Настоящее постановление вступает в силу после официального опубликования, но не ранее 01.09.2023.

5. Контроль исполнения настоящего постановления возложить на заместителя главы Советского района по социальному развитию, директора Департамента социального развития администрации Советского района Страшко Н.В.

Глава Советского района

Е.И. Буренков

Приложение
к постановлению
администрации Советского района
от 07.06.2023 № 894/НПА

**Положение
об оплате и стимулировании труда работников учреждения
дополнительного образования «Спортивная школа Советского района»**

1. Общие положения

1.1. Настоящее Положение разработано в соответствии со статьями 135, 144 и 145 Трудового кодекса Российской Федерации (далее ТК РФ), регулирует порядок и условия оплаты труда работников муниципального автономного учреждения дополнительного образования «Спортивная школа Советского района» (далее учреждение), и определяет:

основные условия оплаты труда;
порядок и условия осуществления компенсационных выплат;
порядок и условия осуществления стимулирующих выплат, критерии их установления;
порядок и условия оплаты труда директора учреждения, его заместителя;
другие вопросы оплаты труда;
порядок формирования фонда оплаты труда учреждения;
заключительные положения.

1.2. В настоящем Положении используются следующие основные определения:

профессиональные квалификационные группы (далее ПКГ) - группы профессий рабочих и должностей служащих, сформированные с учетом сферы деятельности на основе требований к уровню квалификации, которые необходимы для осуществления соответствующей профессиональной деятельности;

квалификационные уровни ПКГ - профессии рабочих и должности служащих, сгруппированные внутри ПКГ работников по уровню должностной (профессиональной) компетенции (совокупности знаний, умений, профессиональных навыков, ответственности в принятии решений), необходимой для выполнения работы;

молодой специалист - гражданин Российской Федерации в возрасте до 35 лет включительно (за исключением случаев, предусмотренных частью 3 статьи 6 Федерального закона от 30.12.2020 № 489-ФЗ «О молодежной политике в Российской Федерации»), завершивший обучение по основным профессиональным образовательным программам и (или) по программам профессионального обучения, впервые устраивающийся на работу в соответствии с полученной квалификацией;

основной персонал учреждения - работники учреждения, непосредственно оказывающие услуги (выполняющие работы), направленные на достижение определенных уставом (положением) учреждения целей его деятельности, а также их непосредственные руководители;

вспомогательный персонал учреждения - работники учреждения, создающие условия для оказания услуг (выполнения работ), направленных на достижение определенных уставом (положением) учреждения целей его деятельности, включая обслуживание зданий и оборудования;

административно-управленческий персонал учреждения - работники учреждения, занятые управлением (организацией) оказания услуг (выполнения работ), а также работники учреждения, выполняющие административные функции, необходимые для обеспечения деятельности учреждения.

1.3. Остальные понятия и термины, применяемые в настоящем Положении, используются в значениях, определенных ТК РФ.

1.4. Заработная плата работников учреждения формируется из:

оклада (должностного оклада);

компенсационных выплат;

стимулирующих выплат;

иных выплат, предусмотренных законодательством и настоящим Положением.

1.5. Месячная заработная плата работника, полностью отработавшего за этот период норму рабочего времени и выполнившего норму труда (трудовые обязанности), не может быть ниже минимального размера оплаты труда, установленного Федеральным законом от 19.06.2000 № 82-ФЗ «О минимальном размере оплаты труда», с применением к нему районного коэффициента и процентной надбавки к заработной плате за стаж работы в районах Крайнего Севера и приравненных к ним местностях.

В случае, если размер заработной платы работников не достигает указанной в настоящем пункте величины, при условии выполнения работниками нормы труда и отработки месячной нормы рабочего времени, в соответствии с локальным нормативным актом учреждения, осуществляется доплата в пределах фонда оплаты труда, формируемого в соответствии с разделом 7 настоящего Положения и за счет средств, поступающих от оказания платных услуг и осуществления иной приносящей доход деятельности.

1.6. Система оплаты труда работников учреждения, включая размеры окладов (должностных окладов) по должностям работников учреждения, размеры, порядок и условия компенсационных, стимулирующих и иных выплат устанавливается коллективным договором учреждения в соответствии с ТК РФ, иными федеральными законами и законами автономного округа, иными нормативными правовыми актами, содержащими нормы трудового права, и настоящим Положением.

1.7. Заработная плата директора учреждения (оклад (должностной оклад), компенсационные, стимулирующие и иные выплаты) устанавливается Департаментом социального развития администрации Советского района в соответствии с настоящим Положением.

1.8. Приведение Положения о системе оплаты труда работников учреждения в соответствие с настоящим Положением не должно повлечь увеличение расходов учреждения, направляемых на фонд оплаты труда.

2. Основные условия оплаты труда

2.1. Размеры окладов (должностных окладов) устанавливаются на основе ПКГ либо на основе схем окладов (должностных окладов) с учетом обеспечения их дифференциации в зависимости от сложности труда.

Оклады (должностные оклады) работников учреждения устанавливаются на основе требований к профессиональной подготовке и уровню квалификации, которые необходимы для осуществления соответствующей профессиональной деятельности, отнесения занимаемых ими должностей к ПКГ согласно таблице 1 настоящего Положения.

Таблица 1

ПКГ должностей руководителей, специалистов, служащих и работников учреждения и размеры окладов (должностных окладов)

Квалификационные уровни	Должности, отнесенные к квалификационным уровням	Оклад (должностной оклад), руб.
1	2	3
ПКГ должностей работников физической культуры и спорта, утвержденные приказом Министерства здравоохранения и социального развития Российской Федерации от 27.02.2012 № 165н «Об утверждении профессиональных квалификационных групп должностей работников физической культуры и спорта»		

ПКГ должностей работников физической культуры и спорта первого уровня		
1 квалификационный уровень	Дежурный по спортивному залу	5 313,57
2 квалификационный уровень	Спортивный судья; спортсмен	6 019,10
ПКГ должностей работников физической культуры и спорта второго уровня		
1 квалификационный уровень	Инструктор по адаптивной физической культуре; инструктор по спорту; спортсмен-инструктор	9 811,36
2 квалификационный уровень	Инструктор-методист по адаптивной физической культуре; инструктор-методист физкультурно-спортивных организаций; тренер; тренер-преподаватель по адаптивной физической культуре	10 627,14
3 квалификационный уровень	Старший инструктор-методист по адаптивной физической культуре, старший инструктор-методист физкультурно-спортивных организаций, старший тренер-преподаватель по адаптивной физической культуре	11 244,48
ПКГ должностей медицинских и фармацевтических работников, утвержденные приказом Министерства здравоохранения и социального развития Российской Федерации от 06.08.2007 № 526 «Об утверждении профессиональных квалификационных групп должностей медицинских и фармацевтических работников»		
ПКГ «Средний медицинский и фармацевтический персонал»		
3 квалификационный уровень	Медицинская сестра; медицинская сестра по физиотерапии; медицинская сестра (медицинский брат) по массажу	10 520,20
ПКГ «Врачи и провизоры»		
2 квалификационный уровень	Врачи-специалисты	13 541,88
ПКГ «Руководители структурных подразделений учреждений с высшим медицинским и фармацевтическим образованием (врач-специалист, провизор)»		
1 квалификационный уровень	заведующий структурным подразделением (отделом, отделением, лабораторией, кабинетом, отрядом и др.)	16 703,56
ПКГ должностей руководителей, специалистов и служащих, утвержденные приказом Министерства здравоохранения и социального развития Российской Федерации от 29.05.2008 № 247н «Об утверждении профессиональных квалификационных групп общеотраслевых должностей руководителей, специалистов и служащих»		
ПКГ «Общеотраслевые должности служащих первого уровня»		
1 квалификационный уровень	Кассир	9 502,69
ПКГ «Общеотраслевые должности служащих второго уровня»		
1 квалификационный уровень	Администратор; лаборант; секретарь руководителя; техник; техник-технолог	10 134,36
2 квалификационный уровень	Заведующий складом; заведующий хозяйством. Должности служащих первого квалификационного уровня, по которым устанавливается производное должностное наименование «старший». Должности служащих первого квалификационного уровня, по которым устанавливается II внутривидовая категория	10 780,37
4 квалификационный уровень	Механик	11 236,76

уровень		
ПКГ «Общепрофессиональные должности служащих третьего уровня»		
1 квалификационный уровень	Инженер; инженер-энергетик (энергетик); инженер программист; психолог; инженер-электроник; юристконсульт; документовед	11 461,65
2 квалификационный уровень	Должности служащих первого квалификационного уровня, по которым может устанавливаться II внутридолжностная категория	11 709,69
3 квалификационный уровень	Должности служащих первого квалификационного уровня, по которым может устанавливаться I внутридолжностная категория	12 038,21
4 квалификационный уровень	Должности служащих первого квалификационного уровня, по которым может устанавливаться производное должностное наименование «ведущий»	12 192,54
ПКГ «Общепрофессиональные должности служащих четвертого уровня»		
1 квалификационный уровень	Начальник отдела организационного и правового обеспечения, начальник инженерно-технического отдела, начальник хозяйственного отдела	13 541,88
2 квалификационный уровень	Главный энергетик	15 411,55
3 квалификационный уровень	Директор (начальник, заведующий) филиала, другого обособленного структурного подразделения	16 703,56

2.2. Оклады (должностные оклады) рабочих учреждения устанавливаются на основе отнесения занимаемых ими должностей к ПКГ, утвержденным приказом Министерства здравоохранения и социального развития Российской Федерации от 29.05.2008 № 248н «Об утверждении профессиональных квалификационных групп общепрофессиональных профессий рабочих», согласно таблице 2 настоящего Положения.

Таблица 2

ПКГ общепрофессиональных профессий рабочих и размеры окладов (должностных окладов)

№ п/п	Профессиональный квалификационный уровень	Наименование профессий рабочих	Размер разряда работника в соответствии с ЕКТС работ и профессий рабочих	Размер оклада (должностного оклада), руб.
1	2	3		5
1.	ПКГ «Общепрофессиональные профессии рабочих первого уровня»			
1.1.	1 квалификационный уровень	Гардеробщик; грузчик; уборщик служебных помещений; уборщик территорий; сторож (вахтер); подсобный рабочий; обувщик по ремонту обуви	1	7 694,75
		рабочий по комплексному обслуживанию и ремонту зданий; тракторист; кастаньяша; кладовщик; уборщик производственных	2	8 598,72

		помещений;		
		ремонтующий плоскостных спортивных сооружений; водитель транспортно-уборочной машины; рабочий по комплексному обслуживанию и ремонту зданий;	3	8 775,10
1.2.	2 квалификационный уровень	Профессии рабочих, отнесенных к первому квалификационному уровню, при выполнении работ по профессии с производным наименованием «старший» старший по смене)		8 962,51
2.	ПКГ «Общепрофессиональные профессии рабочих второго уровня»			
2.1.	1 квалификационный уровень	Слесарь-ремонтник; водитель автомобиля; рабочий по комплексному обслуживанию и ремонту зданий; слесарь-сантехник; слесарь по обслуживанию тепловых сетей, слесарь по обслуживанию систем вентиляции и кондиционирования; электромонтер по ремонту и обслуживанию электрооборудования;	4	9 050,70
		Водитель автомобиля	5	9 260,16
2.2.	2 квалификационный уровень	Водитель автомобиля	6	9 535,76
		Водитель автомобиля	7	9 701,12

2.3. По должностям руководителей, специалистов и служащих, не включенным в ПКГ, размеры окладов (должностных окладов) устанавливаются в зависимости от сложности труда в виде схем окладов (должностных окладов) согласно таблице 3 настоящего Положения.

Таблица 3

Размеры окладов (должностных окладов) по должностям, не включенным в ПКГ

№ п/п	Наименование должностей	Размер оклада (должностного оклада), руб.
1	2	3
1.	<1> Заместитель директора	17 131,30
2.	<1> Главный тренер	15 411,55
3.	<2> Автомеханик	11 236,76
4.	<3> Специалист по охране труда	11 461,65
5.	<4> Специалист по закупкам	11 461,65
6.	<5> Старший тренер	11 244,48
7.	<5> Тренер	10 627,14
8.	<5> Тренер-консультант	10 627,14
9.	<6> Тренер по адаптивной физической культуре и адаптивному спорту	10 627,14
10.	<7> Старший тренер-преподаватель	11 244,48
11.	<7> Тренер-преподаватель	10 627,14
12.	<8> Техник по эксплуатации и ремонту спортивной техники	10 074,83

13.	<9> Инструктор-методист	10 627,14
14.	<10> Слесарь-электрик по ремонту электрооборудования	9 050,70
15.	<11>Аппаратчик химводоочистки	7 694,75
16.	<12> Оператор хлораторной установки	7 694,75
17.	<13> Спортсмен-инструктор	6 019,10
18.	<13> Спортсмен-ведущий	6 239,58

Примечание:

<1> Приказ Министерства труда и социальной защиты Российской Федерации от 29.10.2015 № 798н «Об утверждении профессионального стандарта «Руководитель организации (подразделения организации), осуществляющей деятельность в области физической культуры и спорта».

<2> Приказ Министерства образования и науки Российской Федерации от 02.08.2013 № 701 «Об утверждении федерального государственного стандарта «Автомеханик».

<3> Приказ Министерства труда и социальной защиты Российской Федерации от 22.04.2021 № 274н «Об утверждении профессионального стандарта «Специалист в области охраны труда».

<4> Приказ Министерства труда и социальной защиты Российской Федерации от 10.09.2015 № 625н «Об утверждении профессионального стандарта «Специалист в сфере закупок».

<5> Приказ Министерства труда и социальной защиты Российской Федерации от 28.03.2019 № 191н «Об утверждении профессионального стандарта «Тренер».

<6> Приказ Министерства труда и социальной защиты Российской Федерации от 02.04.2019 № 199н «Об утверждении профессионального стандарта «Тренер по адаптивной физической культуре и адаптивному спорту».

<7> Приказ Министерства труда и социальной защиты Российской Федерации от 24.12.2020 № 952н «Об утверждении профессионального стандарта «Тренер-преподаватель».

<8> Приказ Министерства труда и социальной защиты Российской Федерации от 28.03.2019 № 192н «Об утверждении профессионального стандарта «Специалист по обслуживанию и ремонту спортивного инвентаря и оборудования».

<9> Приказ Министерства труда и социальной защиты Российской Федерации от 21.04.2022 № 237н «Об утверждении профессионального стандарта «Специалист по инструкторской и методической работе в области физической культуры и спорта».

<10> Приказ Министерства труда и социальной защиты Российской Федерации от 28.09.2020 № 660н «Об утверждении профессионального стандарта «Слесарь-электрик».

<11> Приказ Министерства труда и социальной защиты Российской Федерации от 24.12.2015 № 1130н «Об утверждении профессионального стандарта «Работник по химической водоподготовке котлов».

<12> Приказ Министерства труда и социальной защиты Российской Федерации от 21.12.2015 № 1101н «Об утверждении профессионального стандарта «Оператор по доочистке и обеззараживанию очищенных стоков».

<13> Приказ Министерства труда и социальной защиты Российской Федерации от 28.03.2019 № 194н «Об утверждении профессионального стандарта «Спортсмен».

2.4.Оклад (должностной оклад) работнику учреждения устанавливается приказом директора учреждения и оформляется трудовым договором.

2.5. При определении окладов (должностных окладов) не допускается:

1) переносить профессии рабочих и должности служащих в другие квалификационные уровни;

2) устанавливать по должностям, входящим в один и тот же квалификационный уровень ПКГ, различные размеры окладов (должностных окладов), а также устанавливать диапазоны размеров окладов (должностных окладов) по должностям работников с равной сложностью труда.

3. Порядок и условия осуществления компенсационных выплат

3.1. В целях соблюдения норм действующего законодательства с учетом условий труда работникам учреждения устанавливаются следующие компенсационные выплаты:

выплата работникам, занятым на работах с вредными и (или) опасными условиями труда;

выплата за работу в местностях с особыми климатическими условиями (районный коэффициент к заработной плате; процентная надбавка к заработной плате за стаж работы в районах Крайнего Севера и приравненных к ним местностях);

выплата за работу в условиях, отклоняющихся от нормальных (при совмещении профессий (должностей), сверхурочной работе, работе в ночное время, выходные и нерабочие праздничные дни и при выполнении работ в других условиях, отклоняющихся от нормальных).

3.2. Выплаты работникам учреждения, занятым на работах с вредными и (или) опасными условиями труда, устанавливаются в соответствии со статьей 147 ТК РФ.

Оплата труда работников учреждения, занятых на работах с вредными и (или) опасными условиями труда, производится в повышенном размере по результатам специальной оценки условий труда.

Директор учреждения принимает меры по проведению специальной оценки условий труда с целью обеспечения безопасных условий труда и сокращения количества рабочих мест, не соответствующих государственным нормативным требованиям охраны труда, разрабатывает программу действий по обеспечению безопасных условий и охраны труда в соответствии с Федеральным законом от 28.12.2013 № 426-ФЗ «О специальной оценке условий труда».

Выплата работникам, занятым на работах с вредными и (или) опасными условиями труда, не может быть отменена без улучшения условий труда, подтвержденных специальной оценкой условий труда.

Если по итогам специальной оценки условий труда рабочее место признается безопасным, то осуществление указанной выплаты не производится.

3.3. Выплата за работу в условиях, отклоняющихся от нормальных (при совмещении профессий (должностей), сверхурочной работе, работе в ночное время, выходные и нерабочие праздничные дни и при выполнении работ в других условиях, отклоняющихся от нормальных), производится в соответствии со статьями 149, 151 - 154 ТК РФ. Ее вид, размер и срок, на который она устанавливается, определяются по соглашению сторон трудового договора с учетом содержания и (или) объема дополнительной работы.

3.4. Выплата за работу в местностях с особыми климатическими условиями устанавливается в соответствии со статьями 315 - 317 ТК РФ, решением Думы Советского района от 02.02.2007 № 109 «Об утверждении Положения о гарантиях и компенсациях для лиц, работающих в организациях, финансируемых из бюджета Советского района» (далее решение Думы № 109).

3.5. Выплаты, указанные в настоящем разделе, начисляются к окладу (должностному окладу) и не образуют увеличения должностного оклада для начисления других выплат, надбавок, кроме районного коэффициента и процентной надбавки за работу в районах Крайнего Севера и приравненных к ним местностям.

3.6. Размеры компенсационных выплат не могут быть ниже размеров, установленных ТК РФ, иными нормативными правовыми актами Российской Федерации, содержащими нормы трудового права, соглашениями и коллективными договорами.

3.7. Выплаты, указанные в настоящем разделе, осуществляются в пределах бюджетных ассигнований на оплату труда работников учреждения.

3.8. Перечень и размеры выплат компенсационного характера устанавливаются согласно таблице 4 настоящего Положения.

Таблица 4

Перечень и размеры компенсационных выплат

№ п/п	Наименование выплаты	Размер выплаты	Условия осуществления выплаты (фактор, обуславливающий получение выплаты)
1	2	3	4
1.	Доплата за работу с вредными и (или) опасными условиями труда	не менее 4% от оклада (должностного оклада)	Заключение специальной оценки условий труда. Выплата осуществляется в соответствии со статьей 147 ТК РФ
2.	Доплата за совмещение профессий (должностей), расширение зон обслуживания, увеличение объема работы или исполнении обязанностей временно отсутствующего работника без освобождения от работы, определенной трудовым договором	по соглашению сторон трудового договора с учетом содержания и (или) объема дополнительной работы	Выплата осуществляется в соответствии со статьей 151 ТК РФ
3.	Доплата за выполнение сверхурочной работы	в полуторном размере - за первые два часа работы; в двойном размере - за последующие часы. Расчет производится от части оклада (должностного оклада), приходящейся на один час работы	Выплата осуществляется в соответствии со статьей 152 ТК РФ. По желанию работника сверхурочная работа вместо повышенной оплаты может компенсироваться предоставлением дополнительного времени отдыха, но не менее времени, отработанного сверхурочно
4.	Доплата за работу в выходные и нерабочие праздничные дни	в размере не менее одинарной дневной или часовой ставки (части оклада (должностного оклада) за день или час работы) сверх оклада (должностного оклада), если работа в выходной или нерабочий праздничный день производилась в пределах месячной нормы рабочего времени, и в размере не менее двойной дневной или часовой	Выплата осуществляется в соответствии со статьей 153 ТК РФ, с учетом постановления Конституционного Суда Российской Федерации от 28.06.2018 № 26-П

		ставки (части оклада (должностного оклада) за день или час работы) сверх оклада (должностного оклада), если работа производилась сверх месячной нормы рабочего времени, включая все компенсационные и стимулирующие выплаты, предусмотренные установленной для них системой оплаты труда	
5.	Доплата за работу в ночное время	20% от оклада (должностного оклада), рассчитанного за каждый час работы в ночное время с 22 часов до 6 часов	Выплата осуществляется в соответствии со статьей 154 ТК РФ, постановлением Правительства Российской Федерации от 22.07.2008 № 554 «О минимальном размере повышения оплаты труда за работу в ночное время» и не учитывается для исчисления других компенсационных выплат, кроме районного коэффициента и процентной надбавки к заработной плате за стаж работы в районах Крайнего Севера и приравненных к ним местностях
6.	Районный коэффициент к заработной плате	1,7	Выплаты устанавливаются в соответствии со статьями 315-317 ТК РФ, решением Думы № 109, постановлением администрации Советского района от 11.04.2023 № 545/НПА «О перечне наиболее востребованных должностей, профессий (специальностей) в Советском районе»
7.	Процентная надбавка к заработной плате за стаж работы в районах Крайнего Севера и приравненных к ним местностях	до 50%	

4. Порядок и условия осуществления стимулирующих выплат, критерии их установления

4.1. Стимулирующие выплаты устанавливаются в пределах фонда оплаты труда, с учетом доведенных бюджетных ассигнований, лимитов бюджетных обязательств бюджета Советского района и средств, поступающих от приносящей доход деятельности.

4.2. К стимулирующим выплатам относятся:

выплаты за интенсивность и высокие результаты работы;

выплата за результативное участие в подготовке спортсмена в видах спорта

(спортивных дисциплинах), включенных в программу Олимпийских, Паралимпийских, Сурдлимпийских игр и иных значимых официальных международных и всероссийских спортивных соревнованиях;

коэффициент эффективности деятельности работника учреждения (далее КЭД).

4.3. Выплата за интенсивность и высокие результаты работы устанавливается в соответствии с показателями и критериями оценки эффективности деятельности работников, утвержденными локальным нормативным актом учреждения. В качестве критериев используют индикаторы, указывающие на их участие в создании и использовании ресурсов учреждения (человеческих, материально-технических, финансовых, технологических и информационных). Инструменты оценки (критерии, типы работы и индикаторы, оценивающий данный критерий) устанавливаются в зависимости от принятых показателей деятельности учреждения и отдельных категорий работников.

4.4. Выплата за интенсивность и высокие результаты работы характеризуется степенью напряженности в процессе труда и устанавливается за:

- 1) систематическое досрочное выполнение работы с проявлением инициативы, творчества, с применением в работе современных форм и методов организации труда;
- 2) выполнение работником учреждения важных работ, не определенных трудовым договором;
- 3) высокую результативность работы;
- 4) реализацию экспериментальных и инновационных проектов в сфере физической культуры и спорта;
- 5) участие в реализации Всероссийского физкультурно-спортивного комплекса «Готов к труду и обороне» (ГТО) в рабочее время при условии освобождения от основной работы на период проведения ГТО.

4.5. Конкретный размер выплаты за интенсивность и высокие результаты работы устанавливается приказом директора учреждения, в процентах от оклада (должностного оклада) но не более:

для руководителей, педагогического состава и прочих специалистов – 20 процентов от оклада (должностного оклада);

для служащих и рабочих - 15 процентов от оклада (должностного оклада).

4.6. Выплата за интенсивность и высокие результаты работы начисляется к окладу (должностному окладу) и не образуют увеличения должностного оклада для начисления других выплат, надбавок, кроме районного коэффициента и процентной надбавки за работу в районах Крайнего Севера и приравненных к ним местностям.

4.7. Выплата за интенсивность и высокие результаты работы устанавливается на срок не более полугодия (по итогам оценки эффективности деятельности работника за полугодие).

4.8. Учреждение в локальном нормативном акте устанавливает перечень показателей, в соответствии с примерными показателями, приведенными в таблице 5 настоящего Положения за которые производится снижение размера выплаты за интенсивность и высокие результаты работы. Снижение размера выплаты за интенсивность и высокие результаты работы устанавливается приказом директора на срок не более трех месяцев.

Таблица 5

Примерный перечень показателей, за которые производится снижение размера выплаты за интенсивность и высокие результаты труда

№ п/п	Показатели	Процент снижения от общего (допустимого) объема выплаты работнику
1	2	3

1.	Неисполнение или ненадлежащее исполнение должностных обязанностей, неквалифицированная подготовка документов	до 50
2.	Некачественное, несвоевременное выполнение планов работы, приказов директора учреждения, поручений непосредственного руководителя.	до 50
3.	Нарушение сроков представления установленной отчетности, представление недостоверной информации	до 50
4.	Несоблюдение норм трудовой дисциплины (правил внутреннего трудового распорядка учреждения, служебной этики)	до 30
5.	Причинение ущерба имуществу учреждения	до 30

4.9. Выплата за результативное участие в подготовке спортсмена высокого класса в видах спорта (спортивных дисциплинах), включенных в программу Олимпийских, Паралимпийских, Сурдлимпийских игр и иных значимых официальных международных и всероссийских спортивных соревнованиях устанавливается:

1) тренеру, тренеру - преподавателю непосредственно участвовавшему в подготовке спортсмена, ранее участвовавшему в подготовке спортсмена (первый тренер, тренер - преподаватель), достигшего значимый спортивный результат на официальных международных и всероссийских спортивных соревнованиях, в том числе в случае перехода данного спортсмена в другую организацию, осуществляющую спортивную подготовку;

2) работникам тренерского состава, оказавшим практическую помощь тренеру, тренеру - преподавателю при подготовке спортсмена, достигшего значимого спортивного результата;

3) руководителям, прочим специалистам, служащим, рабочим, оказавшим практическую помощь тренеру (тренерам) при подготовке спортсмена, достигшего значимый спортивный результат.

4.10. Рекомендуемые размеры стимулирующих выплат работникам за результативное участие в подготовке спортсмена высокого класса в видах спорта (спортивных дисциплинах), включенных в программу Олимпийских, Паралимпийских, Сурдлимпийских игр и иных значимых официальных международных и всероссийских спортивных соревнованиях, приведены в таблице 6 настоящего Положения.

4.11. Выплаты за результативное участие в подготовке спортсмена высокого класса устанавливаются по наивысшему статусу официальных спортивных соревнований на основании протоколов или выписки из протоколов спортивных соревнований по приказу директора учреждения со дня, показанного спортсменом спортивного результата и является единовременной.

4.12. Выплаты за результативное участие в подготовке спортсмена высокого класса начисляются к окладу (должностному окладу) и не образуют увеличения должностного оклада для начисления других выплат, надбавок, кроме районного коэффициента и процентной надбавки за работу в районах Крайнего Севера и приравненных к ним местностям.

Таблица 6

Размер выплаты за участие в подготовке спортсмена высокого класса

№ п/п	Статус официального спортивного соревнования	Занятое место или участие без учета занятого места	Размер выплаты в процентах к окладу (должностному окладу) тренера, тренера - преподавателя за результативную подготовку одного спортсмена (команды)	Размер выплаты в процентах к окладу (должностному окладу) подготовку и (или) участие в подготовке одного спортсмена (команды)	
				тренерский состав	руководители, прочие специалисты, служащие, рабочие
1	2	3	4	5	6
1. Официальные международные спортивные соревнования					
1.1.	Олимпийские игры, чемпионат мира	1	до 200	до 20	до 10
		2-3	до 160	до 16	до 8
		4-6	до 100	до 10	до 5
		участие	до 80	до 8	до 4
1.2.	Кубок мира (сумма этапов или финал), чемпионат Европы	1	до 160	до 16	до 8
		2-3	до 100	до 10	до 5
		4-6	до 80	до 8	до 4
		участие	до 60	до 6	до 3
1.3.	Кубок Европы (сумма этапов или финал), первенство мира	1	до 100	до 10	до 5
		2-3	до 80	до 8	до 4
		4-6	до 60	до 6	до 3
		участие	до 40	до 4	до 2
1.4.	Этапы Кубка мира, первенство Европы, Всемирная универсиада, Юношеские Олимпийские игры, Европейский юношеский Олимпийский фестиваль	1	до 80	до 8	до 4
		2-3	до 60	до 6	до 3
		4-6	до 40	до 4	до 2
		участие	до 20	до 2	до 1
1.5.	Прочие официальные международные спортивные соревнования	1	до 60	до 6	до 3
		2-3	до 40	до 4	до 2
2. Индивидуальные, личные (групп, пар, экипажей) виды программ официальных спортивных соревнований; командные виды программ официальных спортивных соревнований, с численностью команд до 8 спортсменов включительно					

2.1.	Чемпионат России, Кубок России (сумма этапов или финал)	1	до 100	до 10	до 5
		2-3	до 80	до 8	до 4
		4-6	до 60	до 6	до 3
2.2.	Первенство России (среди молодежи), Спартакиада молодежи (финалы)	1	до 80	до 8	до 4
		2-3	до 60	до 6	до 3
		4-6	до 40	до 4	до 2
2.3.	Первенство России (юниоры и юниорки, юноши и девушки), Спартакиада спортивных школ (финалы), Спартакиада учащихся (финалы)	1	до 60	до 6	до 3
		2-3	до 40	до 4	до 2
		4-6	до 20	до 2	до 1
2.4.	Прочие межрегиональные и всероссийские официальные спортивные соревнования	1	до 40	до 4	до 2
		2-3	до 20	до 2	до 1
3. Официальные спортивные соревнования в командных игровых видах спорта, командные виды программ официальных спортивных соревнований, с численностью команд свыше 8 спортсменов					
3.1.	За подготовку команды (членов команды), занявшей места: на Чемпионате России; на Кубке России	1	до 80	до 8	до 5
		2-3	до 60	до 6	до 4
		4-6	до 40	до 4	до 3
3.2.	За подготовку команды (членов команды), занявшей места: на Первенстве России (среди молодежи); на Спартакиаде молодежи (финалы)	1	до 60	до 6	до 4
		2-3	до 40	до 4	до 3
		4-6	до 20	до 2	до 2
3.3.	За подготовку команды (членов команды), занявшей места: на Первенстве России (юниоры и юниорки, юноши и девушки); на Спартакиаде спортивных школ (финалы); на	1	до 40	до 4	до 3
		2-3	до 30	до 3	до 2
		4-6	до 10	до 1	до 1

	Спартакиаде учащихся (финалы)				
3.4.	За подготовку команды (членов команды), занявших места на прочих межрегиональных и всероссийских официальных спортивных соревнованиях	1	до 20	до 2	до 2
		2-3	до 10	до 1	до 1

4.13. В настоящем Положении Юношеские Олимпийские игры приравниваются к первенству мира в соответствующей возрастной группе. Европейский юношеский олимпийский фестиваль приравнивается к первенству Европы в соответствующей возрастной группе. Всемирная универсиада приравнивается к официальным международным спортивным соревнованиям. Всероссийская универсиада приравнивается к официальным всероссийским спортивным соревнованиям. Спартакиада учащихся и спартакиада молодежи приравниваются к первенству России в соответствующей возрастной группе.

4.14. КЭД устанавливается отдельным категориям работников учреждения для обеспечения достигнутого уровня соотношения средней заработной платы отдельных категорий работников бюджетной сферы и среднемесячной начисленной заработной плате наемных работников в организациях, у индивидуальных предпринимателей и физических лиц (среднемесячный доход от трудовой деятельности) в соответствии со значением, установленным Указом Президента Российской Федерации от 07.05.2012 № 597 «О мероприятиях по реализации государственной социальной политики» (определяется на основе статистических данных Федеральной службы государственной статистики).

4.15. Перечень должностей отдельных категорий работников учреждения, определенных Указами Президента Российской Федерации от 07.05.2012 № 597 «О мероприятиях по реализации государственной социальной политики», от 01.06.2012 № 761 «О Национальной стратегии действий в интересах детей на 2012 - 2017 годы» в отношении которых применяется КЭД, устанавливается приказом учреждения по согласованию с Департаментом социального развития администрации Советского района.

Повышение заработной платы отдельных категорий работников, поименованных Указами Президента Российской Федерации осуществляется исходя из доведенных целевых показателей на соответствующий год.

4.16. Перечень и размеры стимулирующих выплат устанавливаются в соответствии с таблицей 7 настоящего Положения.

Таблица 7

Перечень стимулирующих выплат

№ п/п	Наименование выплаты	Диапазон выплаты	Условия осуществления выплаты	Периодичность осуществления выплаты
1	2	3	4	5
1.	Выплата за интенсивность и высокие результаты	для руководителей, педагогического	Систематическое досрочное выполнение работы с проявлением	Ежемесячно, на срок не более

	работы	состава и прочих специалистов – 20 процентов от оклада (должностного оклада); для служащих и рабочих - 15 процентов от оклада (должностного оклада)	инициативы, творчества, с применением в работе современных форм и методов организации труда	полугода
2.	Выплата за результативное участие в подготовке спортсмена в видах спорта (спортивных дисциплинах), включенных в программу Олимпийских, Паралимпийских, Сурдлимпийских игр и иных значимых официальных международных и всероссийских спортивных соревнованиях	В соответствии с таблицей 6 настоящего Положения	За результативное участие в подготовке спортсмена в видах спорта (спортивных дисциплинах), включенных в программу Олимпийских, Паралимпийских, Сурдлимпийских игр и иных значимых официальных международных и всероссийских спортивных соревнованиях	Едино- временно
3.	Коэффициент эффективности деятельности работника учреждения	Устанавливается приказом учреждения	Устанавливается отдельным категориям работников учреждения для обеспечения достигнутого уровня соотношений средней заработной платы отдельных категорий работников бюджетной сферы к среднемесячному доходу от трудовой деятельности	Ежемесячно, при необходимости достижения установленного показателя

5. Порядок и условия оплаты труда директора учреждения, заместителей директора

5.1. Размер должностного оклада директора учреждения устанавливается приказом Департамента социального развития администрации Советского района и оформляется трудовым договором, в соответствии с муниципальным правовым актом об оплате труда руководителя учреждения, с учетом группы по оплате труда руководителей.

5.2. Заработная плата заместителей директора состоит из должностного оклада, компенсационных, стимулирующих и иных выплат, установленных настоящим Положением.

5.3. Выплаты компенсационного, стимулирующего характера и иные выплаты директору учреждения устанавливаются приказом Департамента социального развития администрации Советского района и закрепляются в трудовом договоре в соответствии с настоящим Положением.

5.4. Порядок установления группы оплаты труда директору учреждения утверждается постановлением администрации Советского района.

5.5. Выплаты стимулирующего характера директору учреждения осуществляются с учетом результатов деятельности учреждения в соответствии с критериями оценки и целевыми показателями эффективности работы учреждения, утвержденными постановлением администрации Советского района.

5.6. Выплаты компенсационного характера, выплаты стимулирующего характера и иные выплаты заместителям директора учреждения устанавливаются приказом директора учреждения в соответствии с настоящим Положением.

5.7. Предельный уровень соотношения среднемесячной заработной платы директора учреждения и среднемесячной заработной платы работников учреждения (без учета заработной платы директора, заместителя директора), а также предельный уровень соотношения среднемесячной заработной платы заместителей директора учреждения и среднемесячной заработной платы работников учреждения (без учета заработной платы директора, заместителей директора) устанавливается постановлением администрации Советского района.

5.8. Информация о рассчитываемой за календарный год среднемесячной заработной плате директора, его заместителей размещается в информационно-телекоммуникационной сети «Интернет» на официальном сайте Советского района в порядке, установленном постановлением администрации Советского района.

6. Другие вопросы оплаты труда

6.1. В целях повышения эффективности и устойчивости работы учреждения, учитывая особенности и специфику его работы, а также с целью социальной защищенности работникам учреждения устанавливаются иные выплаты, в пределах фонда оплаты труда, формируемого в соответствии разделом 7 настоящего Положения:

единовременная выплата молодым специалистам;

единовременная выплата при предоставлении ежегодного оплачиваемого отпуска;

выплаты, предусматривающие особенности работы, условий труда.

6.2. Выплаты молодым специалистам выплачиваются в целях привлечения и укрепления кадрового, тренерского состава в виде единовременной выплаты молодым специалистам.

6.3. Статус молодого специалиста однократно продлевается (на период действия причины продления, но не более чем на 3 года, и до возраста, не превышающего полных 35 лет) в случае:

1) призыва на военную службу;

2) направления на стажировку или обучение с отрывом от производства по основному месту работы;

3) направления в очную аспирантуру для подготовки и защиты кандидатской диссертации на срок не более 3 лет;

4) длительного, более 3 месяцев, нахождения на больничном листе, в том числе по причине беременности и родов;

5) предоставления отпуска по уходу за ребенком до достижения им возраста 3 лет.

6.4. Молодым специалистам, впервые вступившим в трудовые отношения, производится единовременная выплата в размере одного месячного фонда оплаты труда по основной занимаемой должности в течение месяца после поступления на работу.

При определении месячного фонда оплаты труда для расчета единовременной

выплаты не учитываются стимулирующие выплаты и компенсационные выплаты, кроме районного коэффициента к заработной плате и процентной надбавки к заработной плате за стаж работы в районах Крайнего Севера и приравненных к ним местностях.

6.5. Работникам учреждения один раз в календарном году выплачивается единовременная выплата при предоставлении ежегодного оплачиваемого отпуска продолжительностью не менее 14 календарных дней.

Единовременная выплата при предоставлении ежегодного оплачиваемого отпуска осуществляется по основному месту работы и основной занимаемой должности (профессии) на основании письменного заявления работника.

Работникам, вновь принятым на работу в текущем календарном году и не отработавшим полный календарный год, единовременная выплата при предоставлении ежегодного оплачиваемого отпуска производится в размере пропорционально отработанному времени.

6.6. Единовременная выплата при предоставлении ежегодного оплачиваемого отпуска производится в размере двух месячных фондов оплаты труда на одну ставку по основной занимаемой должности. Единовременная выплата не зависит от итогов оценки труда работника.

Месячный фонд оплаты труда работника учреждения для расчета размера единовременной выплаты при предоставлении ежегодного оплачиваемого отпуска включает в себя:

- 1) оклад (должностной оклад);
- 2) компенсационные выплаты (выплата за работу в местностях с особыми климатическими условиями (районный коэффициент к заработной плате, процентная надбавка к заработной плате за стаж работы в районах Крайнего Севера и приравненных к ним местностях), доплата за работу в ночное время);
- 3) стимулирующие выплаты (выплата за интенсивность и высокие результаты работы);
- 4) иные выплаты (выплаты, предусматривающие особенности работы, условий труда: коэффициент квалификации, коэффициент специфики работы, выплаты за опыт и достижения работникам, имеющим государственные и ведомственные звания и награды).

6.7. Основанием для единовременной выплаты при предоставлении ежегодного оплачиваемого отпуска является приказ директора учреждения о предоставлении ежегодного оплачиваемого отпуска.

6.8. Единовременная выплата при предоставлении ежегодного оплачиваемого отпуска не выплачивается:

- работникам, принятым на работу по совместительству;
- работникам, заключившим срочный трудовой договор (сроком до двух месяцев), а также на сезонные работы до шести месяцев.

6.9. Порядок, условия и размер единовременной выплаты при предоставлении ежегодного оплачиваемого отпуска для всех работников учреждения определяется локальным нормативным актом учреждения, устанавливающим единый подход к определению размера выплаты для всех работников, включая руководящий состав.

6.10. Работникам учреждения устанавливаются выплаты, предусматривающие особенности работы, условий труда:

- персональный повышающий коэффициент к окладу (должностному окладу), ставке заработной платы;
- коэффициент квалификации;
- коэффициент специфики работы;
- выплаты за опыт и достижения работникам, имеющим государственные и ведомственные звания и награды.

6.11. Персональный повышающий коэффициент к окладу (должностному окладу) устанавливается работнику с учетом:

- сложности выполняемых работ (услуг), задач и поручений;

степени самостоятельности и ответственности при выполнении поставленных задач; уникальности и заинтересованности в конкретном работнике для реализации уставных задач учреждения.

6.12. Решение об установлении персонального повышающего коэффициента к окладу (должностному окладу) и его размерах принимается директором учреждения персонально в отношении конкретного работника. Рекомендуемый размер персонального повышающего коэффициента - до 3.

6.13. Персональный повышающий коэффициент к окладу (должностному окладу), ставке заработной платы устанавливается приказом директора учреждения на определенный период времени в течение соответствующего календарного года.

6.14. Работникам, занимающим должности работников физической культуры и спорта, педагогических работников, устанавливается коэффициент квалификации, рекомендуемый размер которого приведен в таблице 8 настоящего Положения.

Таблица 8

**Размеры коэффициента квалификации
для работников, занимающих должности работников физической культуры и спорта,
педагогических работников**

Уровень квалификации	Рекомендуемый размер коэффициента квалификации для работников, занимающих должности работников физической культуры и спорта		Рекомендуемый размер коэффициента квалификации для педагогических работников (кроме тренерского, тренерско-преподавательского состава)
	тренерам, тренерам-преподавателям	иным специалистам	
1	2	3	4
Высшая квалификационная категория	до 0,5	до 0,3	до 0,35
Первая квалификационная категория	до 0,3	до 0,2	до 0,2
Вторая квалификационная категория (при наличии)	до 0,1	до 0,1	до 0,1

6.15. Присвоение работникам учреждения высшей, первой квалификационных категорий работникам, занимающим должности физической культуры и спорта осуществляется аттестационной комиссией Департамента спорта Ханты-Мансийского автономного округа – Югры с учетом требований к результатам их работы, рекомендованных федеральным органом исполнительной власти в области физической культуры и спорта.

Присвоение второй квалификационной категории осуществляется на основании приказа учреждения, по результатам аттестации в соответствии с Положением о порядке аттестации должностей работников физической культуры и спорта, утвержденного учреждением.

6.16. Коэффициент квалификации по должностям «спортсмен», «спортсмен инструктор» и «спортсмен-ведущий» устанавливается в зависимости от наличия спортивного разряда (спортивного звания).

6.17. Размеры коэффициентов квалификации для должностей «спортсмен», «спортсмен-ведущий», «спортсмен-инструктор» приведены в таблице 9 настоящего Положения.

Таблица 9

Размеры коэффициентов квалификации для должностей «спортсмен», «спортсмен-ведущий», «спортсмен-инструктор», «спортсмен спортивной сборной команды Ханты-Мансийского автономного округа – Югры (по виду спорта, спортивной дисциплине)»

Рекомендуемые размеры коэффициента квалификации				
Кандидат в мастера спорта	Мастер спорта России, гроссмейстер России	Мастер спорта России международного класса	Мастер спорта России международного класса - призер всероссийских соревнований	Мастер спорта России международного класса - призер международных соревнований
1	2	3	4	5
0,2	0,5	1,0	1,5	2,0

6.18. Коэффициент специфики работы учитывает особенности деятельности учреждения, реализующего дополнительные общеобразовательные программы в области физической культуры и спорта, а также специализированных отделений по видам спорта внутри учреждения.

Коэффициент специфики работы для работников специализированных по олимпийским видам спорта отделений учреждения, реализующего дополнительные общеобразовательные программы в области физической культуры и спорта, устанавливается в размере 15% к окладу (должностному окладу) тренерского, тренерско - преподавательского состава, имеющих непосредственное отношение к организации работы указанного специализированного отделения (отделений). При этом для тренеров учитывается фактический объем тренерской нагрузки, для тренеров - преподавателей – фактический объем учебной (преподавательской) работы.

Коэффициент специфики работы для работников учреждения, осуществляющего деятельность по адаптивному спорту и адаптивной физической культуре, устанавливается в размере 20% к окладу (должностному окладу) по основной занимаемой должности, при условии, что такой вид деятельности включен в перечень основных видов деятельности учреждения, предусмотренных уставом учреждения.

Перечень рабочих профессий и должностей специалистов, осуществляющих деятельность по адаптивному спорту и адаптивной физической культуре, которым устанавливается коэффициент специфики работы, утверждается локальным нормативным актом учреждения по согласованию с Департаментом социального развития администрации Советского района.

6.19. Рекомендуемые размеры выплат за опыт и достижения работникам, имеющим государственные и ведомственные звания и награды, приведены в таблице 10 настоящего Положения.

При наличии нескольких оснований для установления надбавки надбавка устанавливается по одному (наивысшему) основанию и выплачивается по основному месту работы работника и основной занимаемой должности.

Таблица 10

**Размер выплат за опыт и достижения работникам,
имеющим государственные и ведомственные звания и награды**

№ п/п	Наименование выплаты	Рекомендуемые размеры выплат в процентах к окладу (должностному окладу)
1	2	3
1.	За почетное звание «Заслуженный работник физической культуры Российской Федерации»; За государственные награды, включая почетные звания Российской Федерации и СССР; За почетные спортивные звания «Заслуженный тренер России», «Заслуженный мастер спорта России», «Заслуженный мастер спорта СССР»	30
2.	За почетный знак «За заслуги в развитии физической культуры и спорта», За почетное звание «Заслуженный деятель физической культуры и спорта Ханты-Мансийского автономного округа – Югры»	20
3.	За спортивные звания «Мастер спорта России международного класса», «Гроссмейстер России», «Мастер спорта СССР международного класса», «Гроссмейстер СССР», За почетный знак «Отличник физической культуры и спорта»	10
4.	За почетное звание «Заслуженный учитель Российской Федерации»	20
5.	Нагрудный знак «Почетный работник образования Российской Федерации», награды, почетные грамоты Губернатора и Думы Ханты-Мансийского автономного округа – Югры, благодарность Губернатора Ханты-Мансийского автономного округа – Югры	10
6.	Другие ведомственные награды и звания	5

6.20. Работникам, имеющим ученую степень, устанавливается надбавка в процентах к окладу (должностному окладу) при условии ее соответствия профилю выполняемой работником работы и деятельности учреждения, с момента (дня) присвоения ученой степени:

за ученую степень доктора наук - в размере 30%;

за ученую степень кандидата наук - в размере 20%.

6.21. Применение выплат, предусматривающих особенности работы, условия труда, установленных пунктами 6.10. - 6.20. настоящего Положения, не образует новый оклад (должностной оклад) и не учитываются для исчисления других выплат, надбавок, доплат, кроме районного коэффициента и процентной надбавки к заработной плате за работу в районах Крайнего Севера и приравненных к ним местностях.

6.22. Иные выплаты устанавливаются в пределах фонда оплаты труда, с учетом доведенных бюджетных ассигнований, лимитов бюджетных обязательств бюджета

Советского района и средств, поступающих от приносящей доход деятельности.

7. Порядок формирования фонда оплаты труда учреждения

7.1. Фонд оплаты труда работников формируется из расчета на 12 месяцев, исходя из размеров субсидий, поступающих в установленном порядке из бюджета Советского района, и объемов средств, поступающих от приносящей доход деятельности.

7.2. Фонд оплаты труда учреждения определяется суммированием окладного фонда (должностных окладов) и фондов компенсационных и стимулирующих выплат, а также иных выплат, предусмотренных настоящим Положением. Указанный годовой фонд оплаты труда увеличивается на сумму отчислений в государственные внебюджетные фонды, производимые от фонда оплаты труда в соответствии с действующим законодательством (с учетом размера отчислений, учитывающим предельную величину базы для начисления страховых взносов).

7.3. Заработная плата работников учреждения формируется в соответствии с источниками финансирования их деятельности. При расчете среднего заработка работника в соответствии с действующим законодательством источник выплаты средств определяется пропорционально источнику финансирования выплат, используемых для расчета такого среднего заработка.

7.4. Директор учреждения несет ответственность за правильность формирования фонда оплаты труда учреждения и обеспечивает соблюдение установленных требований.

7.5. Департамент социального развития администрации Советского района на основании настоящего Положения согласовывает структуру и предельную штатную численность учреждения исходя из обеспечения норм труда, эффективной занятости, повышения производительности труда и качества оказания муниципальных услуг.

7.6. В целях определения соотношения должностей административно-управленческого и вспомогательного персонала, учитывается процент основного персонала учреждения - работников учреждения, непосредственно оказывающих услуги (выполняющих работы), направленные на достижение определенных уставом учреждения целей его деятельности, а также их непосредственные руководители.

7.7. Предельная доля годового фонда оплаты труда работников административно-управленческого персонала и вспомогательного персонала учреждения не должна превышать 40% от общего годового фонда оплаты труда учреждения, в соответствии с перечнем должностей, относимых к административно-управленческому и вспомогательному персоналу учреждения.

7.8. Порядок и условия распределения средств поступающих от оказания платных услуг и осуществления иной приносящей доход деятельности, направленных на выплаты стимулирующего характера работникам учреждения, устанавливаются в соответствии с настоящим Положением.

8. Заключительные положения

8.1. Учреждение с целью согласования структуры и предельной штатной численности учреждения, в соответствии с пунктом 7.5 настоящего Положения, направляет в Департамент социального развития администрации Советского района предложения об изменении структуры, предельной штатной численности учреждения, в случаях:

- 1) наделения учреждения дополнительными функциями и полномочиями;
- 2) реорганизации (слияния, присоединения, разделения, выделения, преобразования), изменения типа учреждения;

- 3) изменения расчетного количества ставок тренерского и педагогического персонала исходя из сводного плана комплектования учреждения по видам спорта (утвержденного количества тренировочных групп и количество часов, предусмотренных реализуемыми

дополнительными общеобразовательными программами в области физической культуры и спорта);

4) при формировании проекта бюджета на календарный год для определения объема субсидии на выполнение муниципального задания.

8.2. Особенности оплаты и нормирования труда тренерского (педагогического) состава, установлены в приложениях 1 к настоящему Положению.

Приложение 1
к Положению по оплате труда
работников муниципального автономного
учреждения дополнительного образования
«Спортивная школа Советского района»

**Особенности оплаты и нормирования труда тренерского
и тренерско - преподавательского состава**

1. Оплата труда тренеров, тренеров-преподавателей, тренеров по адаптивной физической культуре и адаптивному спорту, тренеров-преподавателей по адаптивной физической культуре и спорту (далее также тренер), реализующих дополнительные общеобразовательные программы в области физической культуры и спорта осуществляется по нормативам оплаты труда за одного обучающегося на этапах спортивной подготовки или по нормативам стимулирования за подготовку спортсмена высокого класса, исходя из установленного размера оклада (должностного оклада).

2. Тренерам устанавливается ставка заработной платы за норму часов непосредственно тренерской работы в соответствии с законодательством Российской Федерации. Норма часов преподавательской работы за ставку заработной платы составляет 18 часов в неделю.

За тренерскую работу, выполняемую работником с письменного согласия выше или ниже установленной нормы часов за ставку заработной платы, оплата производится пропорционально фактически определенному объему выполненной тренерской работы.

3. Наполняемость групп спортивной подготовки и объем учебно-тренировочной нагрузки определяется согласно федеральным стандартам спортивной подготовки по виду спорта.

При отсутствии федеральных стандартов спортивной подготовки по виду спорта рекомендуется применять параметры, приведенные в таблице 1 настоящего приложения.

К наполняемости групп спортивной подготовки и объему учебно-тренировочной нагрузки по адаптивной физической культуре и адаптивному спорту при отсутствии федеральных стандартов спортивной подготовки по виду спорта, а также в случае отсутствия в них критериев по максимальному и минимальному значениям, рекомендуется применять параметры, приведенные в таблице 2 настоящего приложения.

Таблица 1

**Параметры применения наполняемости и количественного состава групп, объема
тренировочной нагрузки при отсутствии федерального стандарта спортивной
подготовки по виду спорта**

№ п/п	Этапы многолетней подготовки спортсменов	Период обучения (лет)	Минимальная наполняемость групп (человек)	Максимальный количественный состав группы (человек)	Максимальный объем тренировочной нагрузки (часов за неделю)
1	2	3	4	5	6
1.	Спортивно-оздоровительный	Весь период	10	30	до 6
2.	Начальной подготовки	До одного года	устанавливается учреждением	25	6
		Свыше одного года		20	8

3.	учебно-тренировочный	До двух лет	устанавливается учреждением	14	12
		Свыше двух лет		12	18
4.	Совершенствования спортивного мастерства	Весь период	1	10	24
5.	Высшего спортивного мастерства	Весь период	1	8	32

Таблица 2

Параметры к наполняемости тренировочных групп спортивной подготовки и объему учебно - тренировочной нагрузки по адаптивной физической культуре и адаптивному спорту при отсутствии федеральных стандартов спортивной подготовки по виду спорта, а также в случае отсутствия в них критериев по максимальному и минимальному значениям

Этап спортивной подготовки спортсменов	Период спортивной подготовки	Оптимальная/допустимая наполняемость групп, человек				Максимальный объем учебно-тренировочной нагрузки (часов за неделю, в т.ч. по индивидуальным планам)
		спорт слепых	спорт глухих	спорт лиц с поражением ОДА	спорт лиц с интеллектуальными нарушениями	
1	2	3	4	5	6	7
Спортивно-оздоровительный	все периоды	6/12	8/15	5/8	8/15	до 6
Начальной подготовки	до года	5/12	12/15	5/8	10/15	6
	свыше года	5/12	10/15	4/8	9/15	9
Учебно-тренировочный (этап спортивной специализации)	до года	4/9	8/9	3/8	5/9	12
	второй и третий годы	3/8	6/8	3/8	5/8	до 18
	четвертый и последующие годы	3/6	5/6	2/6	5/6	до 20
Совершенствования спортивного мастерства	все периоды	2/5	4/5	2/4	3/4	до 28
Высшего спортивного мастерства	все периоды	2/3	2/3	1/3	2/3	до 32

Примечание:

Для обучающихся с тяжелыми сочетанными дефектами и поражениями формирование групп по численности осуществляется в индивидуальном порядке (с учетом степени функциональных возможностей), но не более двух групп спортивной подготовки. Допускается работа с несколькими группами (не более двух) по видам спорта (не более

двух) до учебно-тренировочного этапа включительно.

Допускается проведение учебно-тренировочных занятий по индивидуальным планам подготовки одновременно со спортсменами этапов совершенствования спортивного мастерства и высшего спортивного мастерства, при этом объем непосредственной учебно-тренировочной нагрузки определяется исходя из объема учебно-тренировочной нагрузки этапа высшего спортивного мастерства.

Недельный режим учебной (преподавательской) работы устанавливается в зависимости от специфики вида спорта, периода подготовки (переходный, подготовительный, соревновательный), задач подготовки. По адаптивной физической культуре и спорту общегодовой объем учебной (преподавательской) работы, предусмотренный указанными режимами работы, может быть сокращен не более чем на 50% на этапе начальной подготовки, и не более чем на 25% на учебно-тренировочном этапе.

4. При объединении в одну группу обучающихся разных по возрасту и спортивной подготовленности должны выполняться следующие условия:

разница в уровнях спортивного мастерства обучающихся не должна превышать двух спортивных разрядов (званий);

количественный состав не должен превышать на этапе высшего спортивного мастерства 8 человек, совершенствования спортивного мастерства - 10 человек, учебно-тренировочном - 12 человек (для обучающихся свыше двух лет) и 14 человек (для обучающихся до двух лет), начальной подготовке - 20 человек (для обучающихся свыше одного года) и 25 человек (для обучающихся до одного года) с учетом соблюдения правил техники безопасности на учебно-тренировочных занятиях;

для командных игровых видов спорта количественный состав не должен превышать двух игровых составов с учетом соблюдения правил техники безопасности на тренировочных занятиях;

для экипажей и групповых спортивных дисциплин количественный состав не должен превышать двух экипажей и групп с учетом соблюдения правил техники безопасности на учебно-тренировочных занятиях.

5. Объем тренерской и учебной (преподавательской) работы рекомендуется определять ежегодно на начало тренировочного и учебно-тренировочного периода (спортивного сезона) и устанавливать распорядительным актом учреждения.

Объем тренерской и учебной (преподавательской) работы, установленный на начало тренировочного и учебно-тренировочного периода (спортивного сезона), не может быть изменен в текущем году (тренировочном и учебно-тренировочном периоде, спортивном сезоне) по инициативе работодателя, за исключением его снижения, связанного с уменьшением количества часов по планам, графикам спортивной подготовки, сокращением количества спортсменов, групп.

6. Перевод обучающегося на последующий этап спортивной подготовки осуществляется по результатам сдачи контрольно-переводных нормативов, установленных федеральным стандартом спортивной подготовки по виду спорта приказом учреждения, на основании порядка, утвержденного локальным нормативным актом учреждения.

Тренерам, реализующим дополнительные общеобразовательные программы в области физической культуры и спорта, рекомендуется устанавливать стимулирующие выплаты за переход спортсмена на более высокий этап спортивной подготовки, в том числе в иную организацию, осуществляющую подготовку спортивного резерва для спортивных сборных команд Российской Федерации.

К ставкам заработной платы тренеров этапа начальной подготовки и учебно-тренировочного этапа рекомендуется устанавливать стимулирующую выплату за сохранность контингента, сохранение здоровья лиц, проходящих спортивную подготовку.

7. В случае отсутствия федерального стандарта спортивной подготовки по виду спорта обучающиеся зачисляются на этап совершенствования спортивного мастерства и этап высшего спортивного мастерства в соответствии с полученным спортивным разрядом

(званием) либо по показанному результату.

8. В учреждении развиваются те виды спорта, по которым в установленном порядке утверждены дополнительные образовательные программы спортивной подготовки.

9. Рекомендуемые размеры нормативов оплаты труда тренера за подготовку одного обучающегося приведены в таблицах 3, 4 настоящего приложения.

Таблица 3

Рекомендуемый размер норматива оплаты труда тренера за подготовку одного обучающегося

№ п/п	Этапы многолетней подготовки спортсменов	Период подготовки (лет)	Рекомендуемый размер норматива оплаты труда, в % от оклада (должностного оклада) тренера, за подготовку одного обучающегося
1	2	3	4
1.	Высшего спортивного мастерства	весь период	39
2.	Совершенствования спортивного мастерства	весь период	24
3.	Учебно-тренировочный (этап спортивной специализации)	до 2-х лет	9
		свыше 2-х лет	15
4.	Начальной подготовки	до года	3
		свыше года	6
5.	Спортивно-оздоровительный	весь период	2,2

Таблица 4

Рекомендуемый размер норматива оплаты труда тренера по адаптивной физической культуре и спорту за подготовку одного обучающегося

Этап спортивной подготовки спортсменов	Период спортивной подготовки (лет)	Рекомендуемый размер норматива оплаты труда, в % от оклада (должностного оклада) тренера по адаптивной физической культуре и спорту за подготовку одного обучающегося			
		спорт слепых	спорт глухих	спорт лиц с поражением ОДА	спорт лиц с интеллектуальными нарушениями
1	2	3	4	5	6
Спортивно-оздоровительный	весь период	5,6	2,8	6,7	3,3
Начальной подготовки	до года	6,7	2,8	6,7	3,3
	свыше года	10,0	5,0	12,5	5,6
Учебно-тренировочный (этап спортивной)	до года	16,7	7,4	22,2	8,5
	второй и третий годы	33,3	12,5	33,3	16,7

специализации)	четвертый и последующие годы	37,0	18,5	37,0	22,2
Совершенствования спортивного мастерства	весь период	50,0	33,3	50,0	37,0
Высшего спортивного мастерства	весь период	55,0	45,0	55,0	45,0

Примечание:

В отношении обучающихся, у которых функциональные возможности для занятий определенным видом спорта ограничены значительно и которые вследствие этого нуждаются в посторонней помощи во время занятий или участия в соревнованиях, размеры нормативов оплаты от ставки заработной платы за подготовку одного обучающегося могут быть увеличены.

10. Оплата труда в спортивно-оздоровительных группах и на этапе начальной подготовки (оплата по «подушевому» или «почасовому» методам расчета) устанавливается локальным нормативным актом учреждения по согласованию с Департаментом физической культуры и спорта Ханты-Мансийского автономного округа – Югры (далее Депспорт Югры). При применении нормативов за одного обучающегося оплата труда производится по фактической численности спортсменов в группе в пределах установленного максимального количества.

11. Тренерам, реализующим дополнительные образовательные программы спортивной подготовки, рекомендуется устанавливать стимулирующие выплаты в соответствии с требованиями к результатам реализации дополнительных образовательных программ спортивной подготовки на каждом из этапов спортивной подготовки, определенными в федеральных стандартах спортивной подготовки по видам спорта.

12. Кроме основного тренера к проведению учебно-тренировочных занятий могут привлекаться тренеры по смежным видам спорта (акробатике, хореографии, общей физической подготовке и другие). Порядок их привлечения и оплаты труда определяются локальным нормативным актом учреждения по согласованию с Департаментом социального развития администрации Советского района.



Муниципальное образование
Советский район
Ханты-Мансийского автономного округа – Югры

АДМИНИСТРАЦИЯ СОВЕТСКОГО РАЙОНА

ПОСТАНОВЛЕНИЕ

от « 8 » июня 2023 г.
г. Советский

№ 906

Об утверждении проекта
межевания территории

В соответствии с Градостроительным кодексом Российской Федерации, Федеральным законом от 06.10.2003 № 131-ФЗ «Об общих принципах организации местного самоуправления в Российской Федерации», Уставом Советского района, постановлением администрации Советского района от 04.03.2022 № 571/НПА «Об утверждении административного регламента предоставления муниципальной услуги «Подготовка и утверждение документации по планировке территории», соглашением о передаче осуществления части полномочий администрации городского поселения Советский администрации Советского района от 17.12.2020, на основании обращения Насактынова О.Е. от 14.04.2023, учитывая заключение о результатах общественных обсуждений от 05.06.2023 № 13:

1. Утвердить проект межевания территории в границах улиц Радужная-Макаренко в городском поселении Советский (приложение).
2. Опубликовать настоящее постановление в порядке, установленном Уставом Советского района, и разместить на официальном сайте Советского района.
3. Настоящее постановление вступает в силу после его официального опубликования.
4. Контроль исполнения настоящего постановления возложить на заместителя главы Советского района по строительству, начальника управления архитектуры и градостроительства администрации Советского района Яковлева Н.С.

Глава Советского района

Е.И. Буренков

Приложение
к постановлению
администрации Советского района
от 08.06.2023 № 906

1. Текстовая часть проекта межевания территории

1.1. Характеристика территории проектирования

В административном отношении территория подготовки проекта межевания территории расположена в северной части города.

Территория ограничена:
с востока – улицей Макаренко;
с юга – улицей Губкина;
с запада – переулок Парковый.

Площадь участка проектирования составляет 7,27 га.

При разработке проекта использованы следующие материалы:

топографическая съемка в масштабе 1:1000;
генеральный план городского поселения Советский;
правила землепользования и застройки городского поселения Советский;
региональные нормативы градостроительного проектирования Ханты-Мансийского автономного округа – Югры;
сведения об учтенных в едином государственном реестре недвижимости земельных участках и объектах капитального строительства, расположенных в границах проектируемой территории.

Разработка проекта осуществлена в соответствии с постановлением администрации Советского района от 07.04.2023 № 519 «О подготовке проекта межевания территории», а также в соответствии с требованиями действующего законодательства, в частности:

Градостроительного кодекса Российской Федерации;
Земельного кодекса Российской Федерации;
Водного кодекса Российской Федерации;
Лесного кодекса Российской Федерации;
Федерального закона от 24.07.2007 № 221-ФЗ «О кадастровой деятельности»;
Федерального закона от 13.07.2015 № 218-ФЗ «О государственной регистрации недвижимости»;
Федерального закона от 18.07.2001 № 78-ФЗ «О землеустройстве»;
приказа Федеральной службы государственной регистрации, кадастра и картографии от 10.11.2020 № П/0412 «Об утверждении классификатора видов разрешенного использования земельных участков».

Проект межевания выполнен на топографической съёмке масштаба 1:1000 (МСК 86 зона 1), выполненной в 2018, с применением геоинформационных технологий в программе MapInfo, содержащих соответствующие картографические слои и семантические базы данных.

1.2. Общие положения

Следующие проектные решения по межеванию в границах проектируемой территории представлены на чертеже межевания территории:

границы планируемых и существующих элементов планировочной структуры;
красные линии, утвержденные в составе проекта планировки территории, или красные линии, утверждаемые, изменяемые проектом межевания территории;
линии отступа от красных линий в целях определения мест допустимого размещения зданий, строений, сооружений;
границы образуемых и (или) изменяемых земельных участков, условные номера

образуемых земельных участков, в том числе в отношении которых предполагаются их резервирование и (или) изъятие для государственных или муниципальных нужд.

Границы образуемых земельных участков определены по красным линиям, внутриквартальным проездам, естественным границам и рубежам, а также с учетом сложившего землепользования и земельных участков, внесенных в Единый государственный реестр недвижимости.

При разработке проекта межевания территории в границы земельных участков включены территории под зданиями и сооружениями, проезды, пешеходные дорожки и проходы к зданиям и сооружениям, открытые площадки для временного хранения автомобилей, физкультурные площадки.

Территории улиц и дорог общего пользования определены проектом планировки. Их границы установлены по красным линиям.

Полное разделение территории на земельные участки осуществляется посредством установления красных линий, проектом межевания определяются границы образуемых земельных участков.

Такой порядок разделения территории делает красные линии опорным элементом при межевании внутриквартальной территории и улично-дорожной сети.

1.3. Структура территории, образуемая в результате межевания

Границы земельных участков определены с учетом действующих технических регламентов, нормативов градостроительного проектирования, предельных (минимальных и (или) максимальных) размеров земельных участков, установленных в Правилах землепользования и застройки городского поселения Советский.

Границы образуемых земельных участков определены по красным линиям, внутриквартальным проездам, естественным границам и рубежам, а также с учетом сложившего землепользования и земельных участков, сведения о которых имеются в Едином государственном реестре недвижимости.

1.4. Перечень и сведения о площади, видах разрешенного использования образуемых земельных участков, в том числе возможные способы их образования

№ п/п	Условный номер образуемого земельного участка	Кадастровые номера исходных земельных участков	Вид разрешенного использования образованного участка	Этапы работ	Способ образования земельного участка	Площадь образуемого земельного участка, кв.м.
1	:ЗУ1	86:09:0101003:513	(торговые центры, торгово-развлекательные центры (комплексы) (код 4.2)	1 этап	Перераспределение земель и (или) земельных участков, находящихся в государственной или муниципальной собственности	1361
2	:ЗУ2	86:09:0101003:319	Благоустройство территории (код 12.0.2)	1 этап	Раздел с сохранением исходного	225
3	:ЗУ3	86:09:0101003:207 (в составе единого землепользования 86:09:0000000:88)	Благоустройство территории (код 12.0.2)	1 этап	Раздел с сохранением исходного	233
4	:ЗУ4	86:09:0101003:4532	Благоустройство территории (код 12.0.2)	1 этап	Раздел с сохранением исходного	93
5	:ЗУ5	86:09:0101003:ЗУ2; 86:09:0101003:ЗУ3; 86:09:0101003:ЗУ4;	Благоустройство территории (код 12.0.2)	2 этап	Объединение земельных участков	550

6	:ЗУ6	86:09:0101003:ЗУ5	Благоустройство территории (код 12.0.2)	3 этап	Перераспределения земель и (или) земельных участков, находящихся в государственной или муниципальной собственности	728
---	------	-------------------	---	--------	--	-----

1.5. Перечень и сведения о площади образуемых земельных участков, которые будут отнесены к территориям общего пользования или имуществу общего пользования, в том числе в отношении которых предполагаются резервирование и (или) изъятие для государственных или муниципальных нужд

В данном проекте межевания территории отсутствуют образуемые земельные участки, в отношении которых предполагаются резервирование и (или) изъятие для государственных или муниципальных нужд.

1.6. Сведения о границах территории, в отношении которой утвержден проект межевания, содержащие перечень координат характерных точек этих границ в системе координат, используемой для ведения Единого государственного реестра недвижимости

Каталог координат поворотных (характерных) точек границ образуемых земельных участков

Номер точки	X, м	Y, м
86:09:0101003:ЗУ1		
1	1001933,80	1687465,90
2	1001944,70	1687503,10
3	1001923,00	1687510,00
4	1001926,80	1687523,70
5	1001918,10	1687526,30
6	1001917,90	1687523,72
7	1001903,90	1687473,00
8	1001905,00	1687473,00
9	1001931,60	1687466,10
1	1001933,80	1687465,90
86:09:0101003:ЗУ2		
1	1001903,90	1687473,00
2	1001917,57	1687522,38
3	1001917,89	1687523,53
4	1001918,10	1687526,30
5	1001914,20	1687527,80
6	1001913,93	1687524,16
7	1001913,73	1687523,45
8	1001901,11	1687478,05
9	1001899,70	1687472,90
1	1001903,90	1687473,00
86:09:0101003:ЗУ3		
1	1001899,64	1687478,49
2	1001907,87	1687509,54
3	1001911,70	1687524,01
4	1001912,85	1687528,35
5	1001909,10	1687529,80
6	1001908,21	1687526,44
7	1001907,85	1687525,08
8	1001903,97	1687510,53
9	1001894,00	1687472,80
10	1001898,10	1687472,90
1	1001899,64	1687478,49
86:09:0101003:ЗУ4(1)		
1	1001909,74	1687509,08
2	1001913,93	1687524,16
3	1001914,15	1687527,84
4	1001912,85	1687528,35
5	1001907,87	1687509,54
1	1001909,74	1687509,08
86:09:0101003:ЗУ4(2)		
6	1001903,97	1687510,53
7	1001909,10	1687529,80
8	1001906,55	1687530,84
9	1001901,30	1687511,20
6	1001903,97	1687510,53
86:09:0101003:ЗУ5		
1	1001903,90	1687473,00
2	1001917,90	1687523,72
3	1001918,10	1687526,30
4	1001914,20	1687527,80
5	1001912,85	1687528,35
6	1001909,10	1687529,80
7	1001906,55	1687530,84
8	1001901,30	1687511,20
9	1001890,90	1687472,80
10	1001894,00	1687472,80
11	1001898,14	1687472,87
12	1001899,70	1687472,90
1	1001903,90	1687473,00
86:09:0101003:ЗУ6		
1	1001903,90	1687473,00
2	1001917,90	1687523,72
3	1001918,10	1687526,30
4	1001914,20	1687527,80
5	1001912,85	1687528,35
6	1001909,10	1687529,80
7	1001906,55	1687530,84
8	1001901,30	1687511,20
9	1001890,90	1687472,80
10	1001894,00	1687472,80
11	1001898,14	1687472,87
12	1001899,70	1687472,90
1	1001903,90	1687473,00

Каталог координат поворотных (характерных) точек границы территории,
в отношении которой утвержден проект межевания /
каталог координат поворотных (характерных) точек границ красных линий

Номер точки	X, м	Y, м
1	1001906,55	1687530,84
2	1001889,91	1687471,14
3	1001897,61	1687470,94
4	1001859,20	1687326,74
5	1002158,90	1687238,45
6	1002215,66	1687440,24
7	1001941,83	1687518,15
8	1001943,51	1687524,31
9	1001936,65	1687526,35
10	1001926,80	1687523,70
1	1001906,55	1687530,84



Муниципальное образование
Советский район
Ханты-Мансийского автономного округа – Югры

АДМИНИСТРАЦИЯ СОВЕТСКОГО РАЙОНА

ПОСТАНОВЛЕНИЕ

от « 8 » июня 2023 г.
г. Советский

№ 909/НПА

О внесении изменений в постановление
администрации Советского района
от 23.03.2018 № 474/НПА

В целях приведения в соответствие с Федеральным законом от 30.12.2021 № 469-ФЗ «О внесении изменений в статьи 37 и 51 Федерального закона «О концессионных соглашениях»:

1. Внести в постановление администрации Советского района от 23.03.2018 № 474/НПА «Об утверждении порядка принятия решений о заключении концессионных соглашений в муниципальном образовании Советский район» следующие изменения:

1) пункт 5.4 приложения к постановлению изложить в следующей редакции:

«5.4. Лицо, выступающее с инициативой заключения концессионного соглашения, вправе представить предложение о заключении концессионного соглашения (по форме, утвержденной постановлением Правительства Российской Федерации от 31.03.2015 № 300) с приложением проекта концессионного соглашения, включающего в себя существенные условия и иные не противоречащие законодательству Российской Федерации условия.»;

2) подпункт 1 пункта 5.11 приложения к постановлению изложить в следующей редакции:

«1) решение о заключении концессионного соглашения, предусмотренное статьей 22 Федерального закона 115-ФЗ, а в случае, если объектом концессионного соглашения являются объекты информационных технологий или объекты информационных технологий и технические средства обеспечения функционирования объектов информационных технологий, предусмотренное статьей 22 и частью 6 статьи 53.2 Федерального закона № 115-ФЗ, принимается в течение тридцати календарных дней после истечения срока, установленного настоящим пунктом;».

2. Опубликовать настоящее постановление в порядке, установленном Уставом Советского района, и разместить на официальном сайте Советского района.

3. Настоящее постановление вступает в силу после его официального опубликования.

Глава Советского района

Е.И. Буренков

Официальные сообщения и материалы органов местного самоуправления Советского района

Соглашение о предоставлении иных межбюджетных трансфертов бюджету городского поселения Коммунистический

г. Советский

06 июня 2023г.

Администрация Советского района, именуемая далее - Администрация района, в лице главы Советского района Буренкова Евгения Ивановича, действующего на основании Устава Советского района, и администрация городского поселения Коммунистический, именуемая далее - Администрация поселения, в лице главы городского поселения Коммунистический Вилочевой Людмилы Анатольевны, действующей на основании Устава городского поселения Коммунистический, совместно именуемые Стороны, руководствуясь Бюджетным кодексом Российской Федерации, Федеральным законом от 06.10.2003 № 131-ФЗ «Об общих принципах организации местного самоуправления в Российской Федерации», постановлением Правительства Ханты-Мансийского автономного округа – Югры от 31.10.2021 № 485-п «О государственной программе Ханты-Мансийского автономного округа – Югры «Современная транспортная система» (далее Государственная программа), постановлением Правительства Ханты-Мансийского автономного округа – Югры от 30.12.2021 № 636-п «О мерах по реализации государственной программы Ханты-Мансийского автономного округа – Югры «Современная транспортная система» (далее Порядок предоставления субсидии), соглашением о предоставлении субсидии местному бюджету из бюджета Ханты-Мансийского автономного округа – Югры от 26.04.2023 № 13, решением Думы Советского района от 26.12.2022 № 139 «О бюджете Советского района на 2023 год и на плановый период 2024 и 2025 годов», решением Думы Советского района от 26.10.2018 № 227/НПА «Об утверждении Порядка предоставления межбюджетных трансфертов из бюджета Советского района», муниципальной программой «Развитие транспортной системы в Советском районе», утвержденной постановлением администрации Советского района от 29.10.2018 № 2333, постановлением администрации Советского района от 06.06.2023 № 878 «О предоставлении иных межбюджетных трансфертов», заключили настоящее соглашение (далее Соглашение) о нижеследующем:

1. Предмет соглашения

1.1. Предметом Соглашения является предоставление из бюджета Советского района в бюджет городского поселения Коммунистический в 2023 году иных межбюджетных трансфертов на реализацию мероприятий по ремонту дорожного полотна автомобильной дороги по ул. Обская в г.п. Коммунистический, в рамках Государственной программы, муниципальной программы «Развитие транспортной системы в Советском районе», утвержденной постановлением администрации Советского района от 29.10.2018 № 2333, муниципальной программы городского поселения Коммунистический «Развитие транспортной системы городского поселения Коммунистический», утвержденной постановлением Администрации поселения от 22.11.2018 № 281 (далее иные межбюджетные трансферты).

1.2. Иные межбюджетные трансферты предоставляются в соответствии с лимитами бюджетных обязательств, доведенными администрации Советского района по кодам классификации расходов бюджетов Российской Федерации: код главного распорядителя средств бюджета Советского района 050, раздел 04, подраздел 09, целевая статья 1800182390, вид расходов 540.

1.3. Расходные обязательства Администрации поселения, в целях финансирования которых предоставляются иные межбюджетные трансферты, установлены муниципальной программой городского поселения Коммунистический «Развитие транспортной системы городского поселения Коммунистический», утвержденной постановлением Администрации

поселения Коммунистический от 22.11.2018 № 281.

1.4. Уполномоченным органом Администрации района, осуществляющим взаимодействие с Администрацией поселения, на который со стороны Администрации района возлагаются функции по исполнению (координацию исполнения) настоящего Соглашения является Управление экономического развития и инвестиций администрации Советского района.

2. Финансовое обеспечение расходных обязательств, в целях софинансирования которых предоставляются иные межбюджетные трансферты

2.1. Общий объем бюджетных ассигнований, предусматриваемых в бюджете городского поселения Коммунистический на финансовое обеспечение расходных обязательств, в целях софинансирования которых предоставляются иные межбюджетные трансферты, составляет

в 2023 году не менее 2 881 200 (Два миллиона восемьсот восемьдесят одна тысяча двести) рублей 00 копеек;

2.2. Размер иных межбюджетных трансфертов, предоставляемых из бюджета Советского района в бюджет городского поселения Коммунистический, в соответствии с настоящим Соглашением в 2023 году за счет средств бюджета Ханты-Мансийского автономного округа – Югры, составляет 50 % от общего объема бюджетных ассигнований, указанного в пункте 2.1 настоящего Соглашения, не более 1 440 600 (Один миллион четыреста сорок тысяч шестьсот) рублей 00 копеек;

2.3. В случае внесения в закон Ханты-Мансийского автономного округа – Югры о бюджете Ханты-Мансийского автономного округа – Югры на текущий финансовый год и на плановый период и (или) нормативный правовой акт Правительства Ханты-Мансийского автономного округа – Югры изменений, предусматривающих уточнение в соответствующем финансовом году объемов бюджетных ассигнований на финансовое обеспечение мероприятий, в целях реализации которых предоставляется иные межбюджетные трансферты, в том числе в целях достижения результатов реализации мероприятий в настоящее Соглашение вносятся соответствующие изменения.

3. Порядок, условия предоставления и сроки перечисления иных межбюджетных трансфертов

3.1. Иные межбюджетные трансферты предоставляются в пределах лимитов бюджетных ассигнований, доведенных до муниципального образования Советский район, в соответствии решением Думы Советского района о бюджете Советского района на 2023 год и на плановый период 2024 и 2025 годов и сводной бюджетной росписью расходов бюджета Советского района.

3.2. Иные межбюджетные трансферты предоставляются при выполнении следующих условий:

3.2.1. Наличие муниципального правового акта Администрации поселения об утверждении перечня мероприятий, в целях софинансирования которых предоставляются иные межбюджетные трансферты.

3.2.2. Наличие в бюджете городского поселения Коммунистический бюджетных ассигнований на финансовое обеспечение расходных обязательств, в целях софинансирования которых предоставляются иные межбюджетные трансферты, в объеме, предусмотренном пунктом 2.1 настоящего Соглашения.

3.3. Перечисление иных межбюджетных трансфертов из бюджета Советского района в бюджет городского поселения Коммунистический осуществляется на счет для осуществления и отражения операций по учету и распределению поступлений, открытый Управлению Федерального казначейства по Ханты-Мансийскому автономному округу – Югре в установленном Федеральным казначейством порядке.

3.4. Перечисление иных межбюджетных трансфертов из бюджета Советского района осуществляется в доле, соответствующей уровню софинансирования расходного обязательства Администрации поселения, установленной пунктом 2.2 настоящего Соглашения на соответствующий финансовый год, на основании документов, подтверждающих принятые денежные обязательства, платежных документов, связанных с исполнением расходных обязательств в целях софинансирования которых предоставляются иные межбюджетные трансферты, представленных Администрацией поселения.

3.5. Предоставление иных межбюджетных трансфертов осуществляется Администрацией района в установленном порядке в пределах суммы, необходимой для оплаты денежных обязательств по расходам Администрации поселения (в размере фактической потребности), источником финансового обеспечения которых являются средства иных межбюджетных трансфертов.

4. Взаимодействие Сторон

4.1. Администрация района обязуется:

4.1.1. Обеспечить предоставление иных межбюджетных трансфертов в порядке и при соблюдении Администрацией поселения условий предоставления иных межбюджетных трансфертов, установленных настоящим Соглашением, в пределах лимитов бюджетных ассигнований, доведенных до муниципального образования Советский район, в соответствии решением Думы Советского района о бюджете Советского района на 2023 год и на плановый период 2024 и 2025 годов и сводной бюджетной росписью расходов бюджета Советского района.

4.1.2. Осуществлять контроль за соблюдением Администрацией поселения условий предоставления иных межбюджетных трансфертов и других обязательств, предусмотренных настоящим Соглашением.

4.1.3. Осуществлять оценку результативности исполнения мероприятий, в целях софинансирования которых предоставляются иные межбюджетные трансферты, с учетом обязательств по достижению значений результативности предоставления иных межбюджетных трансфертов, установленных в соответствии с подпунктом 4.3.3 пункта 4.3 настоящего Соглашения, на основании данных отчетности, представленной Администрацией поселения.

4.1.4. В случае если Получателем по состоянию на 31 декабря года предоставления иных межбюджетных трансфертов допущены нарушения обязательств, предусмотренных подпунктом 4.3.2 пункта 4.3 настоящего Соглашения, и указанные нарушения не устранены в срок до 10 февраля года, следующего за годом предоставления иных межбюджетных трансфертов, рассчитать объем средств иных межбюджетных трансфертов, подлежащих возврату (сокращению) (Vвозврата) в бюджет Советского района в срок до 1 марта года, следующего за годом предоставления иных межбюджетных трансфертов, по следующей формуле:

$V_{\text{возврата}} = (V_{\text{имбт}} \times k \times m / n) \times 0,1$ где:

$V_{\text{имбт}}$ – размер иных межбюджетных трансфертов, предоставленных в отчетном финансовом году;

m – количество показателей результативности использования иных межбюджетных трансфертов, по которым индекс, отражающий уровень недостижения i -го показателя результативности использования иных межбюджетных трансфертов, имеет положительное значение;

n – общее количество показателей результативности использования иных межбюджетных трансфертов;

k - коэффициент возврата иных межбюджетных трансфертов.

При расчете объема средств иных межбюджетных трансфертов, подлежащих возврату (сокращению), в размере иных межбюджетных трансфертов, предоставленных бюджету городского поселения Коммунистический в отчетном финансовом году ($V_{\text{имбт}}$), не

учитывается размер остатка иных межбюджетных трансфертов, не использованного по состоянию на 1 января текущего финансового года.

Коэффициент возврата иных межбюджетных трансфертов рассчитывается по формуле:

$$k = \text{SUM } D_i / m,$$

где:

D_i - индекс, отражающий уровень недостижения i -го показателя результативности использования иных межбюджетных трансфертов.

При расчете коэффициента возврата иных межбюджетных трансфертов используются только положительные значения индекса, отражающего уровень недостижения i -го показателя результативности использования иных межбюджетных трансфертов.

Индекс, отражающий уровень недостижения i -го показателя результативности использования иных межбюджетных трансфертов, определяется:

1) для показателей результативности использования иных межбюджетных трансфертов, по которым большее значение фактически достигнутого значения отражает большую эффективность использования иных межбюджетных трансфертов, – по формуле:

$$D_i = 1 - T_i / S_i,$$

где:

T_i – фактически достигнутое значение i -го показателя результативности использования иных межбюджетных трансфертов на отчетную дату;

S_i – плановое значение i -го показателя результативности использования иных межбюджетных трансфертов, установленное Соглашением;

2) для показателей результативности использования иных межбюджетных трансфертов, по которым большее значение фактически достигнутого значения отражает меньшую эффективность использования иных межбюджетных трансфертов, – по формуле:

$$D_i = 1 - S_i / T_i$$

4.1.5. 4.1.5. В случае если Администрацией поселения по состоянию на 31 декабря года предоставления иных межбюджетных трансфертов допущены нарушения обязательств, предусмотренных подпунктом 4.3.3 пункта 4.3 настоящего Соглашения, и указанные нарушения не устранены в срок до 10 февраля года, следующего за годом предоставления иных межбюджетных трансфертов, рассчитать объем средств иных межбюджетных трансфертов, подлежащих возврату (сокращению) в бюджет Советского района в срок до 1 марта года, следующего за годом предоставления субсидии, равный объему средств, соответствующему 10 процентам объема средств, предусмотренному на год, в котором допущены нарушения указанных обязательств, на софинансирование капитальных вложений в объекты муниципальной собственности, по которым допущено нарушение сроков выполнения работ по мероприятиям, предусмотренным в государственной программе Ханты-Мансийского автономного округа – Югры, без учета размера остатка иных межбюджетных трансфертов по указанным объектам муниципальной собственности, не использованного по состоянию на 1 января текущего финансового года.

В случае одновременного нарушения Администрацией поселения обязательств по достижению значений результатов исполнения мероприятий, в целях софинансирования которых предоставляются иные межбюджетные трансферты, и по соблюдению сроков выполнения работ по мероприятиям, предусмотренным в государственной программе Ханты-Мансийского автономного округа – Югры, и (или) графика выполнения мероприятий по приобретению объектов недвижимого имущества, и сроков, предусмотренных в концессионных соглашениях, соглашениях муниципально-частного партнерства, возврату подлежит объем средств, соответствующий размеру иных межбюджетных трансфертов на софинансирование капитальных вложений в объекты муниципальной собственности, определенный в соответствии с абзацем первым настоящего пункта.

4.1.6. В случае если Администрацией поселения по состоянию на 31 декабря года предоставления субсидии допущены нарушения обязательств, в части соблюдения уровня софинансирования, объем средств, подлежащий возврату из бюджета городского поселения Коммунистический в бюджет Советского района в срок до 1 февраля года, следующего за

годом предоставления иных межбюджетных трансфертов (S_n), рассчитывается по формуле:

$$S_n = S_f - S_k \times K_f,$$

где:

S_f - размер предоставленных иных межбюджетных трансфертов для софинансирования расходного обязательства Администрации поселения по состоянию на дату окончания контрольного мероприятия (проверки (ревизии));

S_k - общий объем бюджетных обязательств, принятых допустившим нарушение условий софинансирования расходного обязательства муниципального образования получателем средств местного бюджета, необходимых для исполнения расходного обязательства Администрации поселения, в целях софинансирования которого предоставлены иные межбюджетные трансферты, по состоянию на дату окончания контрольного мероприятия (проверки (ревизии));

K_f - безразмерный коэффициент, выражающий уровень софинансирования расходного обязательства Администрации поселения из бюджета Советского района по соответствующему мероприятию (объекту капитального строительства, объекту недвижимого имущества), предусмотренный настоящим Соглашением.

4.1.6. В случае нецелевого использования иных межбюджетных трансфертов и (или) нарушения Администрацией поселения условий ее предоставления (расходования), к Администрации поселения применяются бюджетные меры принуждения, предусмотренные бюджетным законодательством Российской Федерации и (или) меры административной ответственности.

В случае непредставления отчетов, предусмотренных в подпункте 4.3.5 пункта 4.3 настоящего Соглашения Администрация района направляет главе городского поселения Коммунистический предложение об инициировании проведения в установленном порядке служебной проверки с целью привлечения виновных должностных лиц, ответственных за представление указанной информации, к дисциплинарной ответственности в соответствии с законодательством Российской Федерации.

4.2. Администрация района вправе:

4.2.1. Запрашивать у Администрации поселения документы и материалы, необходимые для осуществления контроля за соблюдением условий предоставления иных межбюджетных трансфертов и других обязательств, предусмотренных настоящим Соглашением.

4.2.2. Осуществлять иные права, установленные бюджетным законодательством Российской Федерации, Порядком предоставления субсидии и настоящим Соглашением:

4.2.2.1. Осуществлять контроль выполнения Администрацией поселения обязательств, предусмотренных настоящим Соглашением.

4.3. Администрация поселения обязуется:

4.3.1. Обеспечивать выполнение условий предоставления иных межбюджетных трансфертов, установленных пунктом 3.2 Соглашения.

4.3.2. Обеспечивать достижение значений показателей результативности (результатов) предоставления иных межбюджетных трансфертов, установленных в соответствии с **приложением 1 к настоящему Соглашению**.

4.3.3. Обеспечивать соблюдение сроков выполнения работ по мероприятиям, предусмотренным в Государственной программе.

4.3.4. Обеспечивать использование экономически эффективной проектной документации повторного использования (при наличии такой документации).

4.3.5. Обеспечивать представление в Администрацию района:

не позднее 10 числа месяца, следующего за отчетным кварталом в котором были получены иные межбюджетные трансферты, отчетов о расходах городского поселения Коммунистический, в целях софинансирования которых предоставляются иные межбюджетные трансферты, по форме согласно приложению 2 к настоящему Соглашению;

не позднее 15 числа месяца, следующего за отчетным годом в котором были получены иные межбюджетные трансферты, отчетов о достижении значений показателей результативности по форме согласно приложению 3 к настоящему Соглашению, о

соблюдении сроков выполнения работ по мероприятиям, предусмотренным в Государственной программе по форме согласно приложению 4 к настоящему Соглашению.

4.3.6. В случае получения соответствующего запроса обеспечивать представление Администрации района документов и материалов, необходимых для осуществления контроля за соблюдением условий предоставления иных межбюджетных трансфертов и других обязательств, предусмотренных настоящим Соглашением.

4.3.7. Возвратить в бюджет Советского района неиспользованный по состоянию на 1 января финансового года, следующего за отчетным, остаток средств иных межбюджетных трансфертов в сроки, установленные решением Думы Советского района от 26.12.2022 № 139 «О бюджете Советского района на 2023 год и на плановый период 2024 и 2025 годов».

4.3.8. Возвратить объем средств иных межбюджетных трансфертов в случае недостижения значений результатов исполнения мероприятий, в целях софинансирования которых предоставляются иные межбюджетные трансферты, нарушения обязательств по соблюдению сроков выполнения работ по мероприятиям, предусмотренным в Государственной программе, в срок до 1 февраля, следующего за годом предоставления иных межбюджетных трансфертов.

4.3.9. Своевременно предоставлять Администрации района отчеты, предусмотренные подпунктом 4.3.3 пункта 4.3 настоящего Соглашения.

4.3.10. Согласовывать с Администрацией района муниципальные программы, софинансируемые за счет средств бюджета Советского района, и внесение в них изменений, которые влекут изменения объемов финансирования и (или) показателей результативности муниципальных программ и (или) изменение состава мероприятий указанных программ, на которые предоставляются иные межбюджетные трансферты.

4.3.11. Выполнять иные обязательства, установленные бюджетным законодательством Российской Федерации, Порядком предоставления субсидии и настоящим Соглашением:

4.4. Администрация поселения вправе:

4.4.1. Обращаться в Администрацию района за разъяснениями по исполнению настоящего Соглашения.

4.4.2. Предусмотреть в бюджете городского поселения Коммунистический бюджетные ассигнования на исполнение расходного обязательства Администрации поселения в объеме, превышающем размер расходного обязательства Администрации поселения, в целях софинансирования которого предоставляются иные межбюджетные трансферты.

5. Ответственность Сторон

5.1. В случае неисполнения или ненадлежащего исполнения своих обязанностей по настоящему Соглашению Стороны несут ответственность в соответствии с законодательством Российской Федерации и Ханты-Мансийского автономного округа – Югры.

5.2. В случае если не использованный по состоянию на 1 января финансового года, следующего за отчетным, остаток иных межбюджетных трансфертов не перечислен в доход бюджета Советского района, указанные средства подлежат взысканию в доход бюджета Советского района в порядке, установленном приказом Финансово-экономического управления администрации Советского района от 10.02.2021 № 15 «О Порядке взыскания в доход бюджета Советского района неиспользованных остатков межбюджетных трансфертов, полученных в форме субвенций и иных межбюджетных трансфертов, имеющих целевое назначение».

5.3. В случае нецелевого использования иных межбюджетных трансфертов и (или) нарушения Администрацией поселения условий их предоставления (расходования) к Администрации поселения применяются бюджетные меры принуждения, предусмотренные бюджетным законодательством Российской Федерации, и (или) меры административной ответственности.

5.4. Основанием для освобождения Администрации поселения, допустившей

нарушение обязательств, предусмотренных подпунктами 4.3.2 и 4.3.3 пункта 4.3 настоящего Соглашения, от применения мер ответственности, предусмотренных бюджетным законодательством Российской Федерации, является документально подтвержденное наступление обстоятельств непреодолимой силы, препятствующих исполнению соответствующих обязательств.

Под обстоятельствами непреодолимой силы в настоящем Соглашении понимаются чрезвычайные, непредвиденные и непредотвратимые обстоятельства (стихийные бедствия (наводнение, ураган), наступившие на территории городского поселения Советский, запретительные меры государств, запрет торговых операций, в том числе с отдельными странами, вследствие принятия международных санкций и другие, не зависящие от воли сторон соглашения обстоятельства), возникшие в течение реализации Соглашения, которые нельзя было разумно ожидать при заключении Соглашения либо избежать или преодолеть, а также находящиеся вне контроля сторон Соглашения.

К обстоятельствам непреодолимой силы не могут быть отнесены нарушения обязанностей со стороны контрагентов Администрации поселения по муниципальным контрактам, отсутствие на рынке нужных для исполнения обязательств товаров, отсутствие у городского поселения Советский необходимых денежных средств, а также финансово-экономический кризис, изменение валютного курса, девальвация национальной валюты, преступные действия неустановленных (установленных) лиц.

5.5. Администрация района при наличии основания, предусмотренного пунктом 5.4 настоящего Соглашения, подготавливает заключение об освобождении городского поселения Коммунистический от применения мер ответственности, предусмотренных бюджетным законодательством Российской Федерации.

В случае отсутствия оснований для освобождения городского поселения Коммунистический от применения мер ответственности, Администрация района не позднее 1 февраля года, следующего за годом предоставления иных межбюджетных трансфертов, направляет в Администрацию поселения требование по возврату из бюджета городского поселения Коммунистический в бюджет Советского района объема средств, рассчитанного в соответствии с настоящим Соглашением, с указанием сумм, подлежащих возврату, средств и сроков их возврата в соответствии с настоящим Соглашением (далее требование по возврату).

В случае полного или частичного неперечисления сумм средств, указанных в требовании по возврату, в течение 5 рабочих дней со дня истечения установленного срока возврата в бюджет Советского района из бюджета городского поселения Коммунистический Администрация района предоставляет в Финансово-экономическое управление администрации Советского района, орган муниципального контроля Советского района информацию о неисполнении требования по возврату в бюджет Советского района, с приложением копии требования по возврату.

6. Заключительные положения

6.1. Споры, возникающие между Сторонами в связи с исполнением настоящего Соглашения, решаются ими, по возможности, путем проведения переговоров с оформлением соответствующих протоколов или иных документов. При недостижении согласия споры между Сторонами решаются в судебном порядке.

6.2. Настоящее Соглашение составлено в двух экземплярах, имеющих одинаковую юридическую силу. Все изменения и дополнения к настоящему Соглашению действительны лишь в том случае, если они оформлены в письменной форме и подписаны Сторонами настоящего Соглашения.

6.3. По взаимному соглашению Сторон, а также в случае изменения бюджетного законодательства Российской Федерации, в настоящее Соглашение могут быть внесены изменения и дополнения путем подписания дополнительного соглашения, являющегося неотъемлемой частью настоящего Соглашения.

6.4. Внесение в настоящее Соглашение изменений, предусматривающих ухудшение

установленных значений показателей результативности (результатов), увеличение сроков реализации предусмотренных настоящим Соглашением мероприятий, не допускается в течение всего срока действия настоящего Соглашения, за исключением случаев, предусмотренных пунктом 2.3 настоящего Соглашения, а также, если выполнение условий предоставления иных межбюджетных трансфертов оказалось невозможным вследствие обстоятельств непреодолимой силы, изменения значений целевых показателей и индикаторов подпрограмм Государственной программы, и в случае сокращения размера иного межбюджетного трансферта в силу закона Ханты-Мансийского автономного округа – Югры о внесении изменений в Закон Ханты-Мансийского автономного округа – Югры от 24.12.2022 № 132-оз «О бюджете Ханты-Мансийского автономного округа – Югры на 2023 год и на плановый период 2024 и 2025 годов».

6.5. Настоящее соглашение вступает в силу после его официального опубликования (обнародования) Сторонами, но не ранее вступления в силу решения Думы Советского района «О внесении изменений и дополнений в решение Думы Советского района от 26.12.2022 № 139 «О бюджете Советского района на 2023 год и на плановый период 2024 и 2025 годов», предусматривающего предоставление иных межбюджетных трансфертов, и действует до полного исполнения Сторонами взятых на себя обязательств.

Подписи сторон:

Глава Советского района
Е.И. Буренков

Глава городского поселения
Коммунистический Л.А. Вилочева

Приложение 1
к Соглашению о предоставлении иных
межбюджетных трансфертов бюджету
городского поселения Коммунистический
от 06.06.2023

Значения показателей результативности (результатов) предоставления иных межбюджетных трансфертов
и сроки их достижения

№ п/п	Направление расходов	Наименование мероприятия	Наименование показателя	КБК	Плановое значение показателя, км	Год, на который запланировано достижение показателя
1.	Иные межбюджетные трансферты на строительство (реконструкцию), капитальный ремонт и ремонт автомобильных дорог общего пользования местного значения	Ремонт дорожного полотна автомобильной дороги по ул. Обская в г.п. Коммунистический	Прирост протяженности автомобильных дорог общего пользования местного значения на территории муниципального образования, соответствующих нормативным требованиям к транспортно-эксплуатационным показателям, в результате капитального ремонта и ремонта автомобильных дорог	050 0409 18001823 90 540	0,1	2023

9

Приложение 2
к Соглашению о предоставлении иных
межбюджетных трансфертов бюджету
городского поселения Коммунистический
от 06.06.2023

ОТЧЕТ

о расходах городского поселения Коммунистический,
в целях финансирования которых предоставляются иные межбюджетные трансферты
по состоянию на _____ 20__ года

Периодичность: _____

№ п/п	Направление расходов	Наименование мероприятия (объекта)	Сроки реализации	Наименование показателя	Предусмотрено средств на реализацию мероприятия	Фактически поступило в бюджет муниципального образования из бюджета Советского района	Фактически использовано на отчетную дату	Остаток средств по состоянию на отчетную дату
1	2	3	4	5	6	7	8	9
				Итого по мероприятию, в том числе:				
				из бюджета Советского района				
				объем софинансирования				
				из бюджета поселения				
				Итого: по направлению расходов				

10

Глава городского (сельского) поселения (уполномоченное лицо) _____ (подпись) _____ (расшифровка подписи)

Главный бухгалтер _____ (подпись) _____ (расшифровка подписи)
« ____ » _____ 20__ г.

11

Приложение 3
к Соглашению о предоставлении иных
межбюджетных трансфертов бюджету
городского поселения Коммунистический
от 06.06.2023

ОТЧЕТ
о достижении значений показателей результативности (результатов) использования иных межбюджетных трансфертов
по состоянию на ____ 20__ года

Периодичность : _____

№ п/п	Направление расходов	Наименование мероприятия	Наименование показателя	КБК	Год, на который запланировано достижение показателя	Плановое значение показателя	Фактическое значение показателя по состоянию на отчетную дату	Причина отклонения
1	2	3	4	5	6	7	8	9

Глава городского (сельского) поселения (уполномоченное лицо) _____ (подпись) _____ (расшифровка подписи)

Главный бухгалтер _____ (подпись) _____ (расшифровка подписи)
« ____ » _____ 20__ г.

12

Приложение 4
к Соглашению о предоставлении иных межбюджетных трансфертов бюджету городского поселения Коммунистический от 06.06.2023

ОТЧЕТ
о соблюдении сроков выполнения работ по мероприятиям,
предусмотренным в государственной программе
Ханты-Мансийского автономного округа - Югры
на 20 года

№п/п	Наименование объекта	Сроки выполнения работ по бюджетным ассигнованиям, предусмотренным в текущем году				Лимит бюджетных ассигнований на текущий финансовый год по соглашению о софинансировании объектов, тыс.руб.		Неисполненные посланием обязательства по финансированию объектов по состоянию на 01.01. ____ г., подлежащие исполнению в текущем году, тыс.руб.	Утвержденные задания на проектирование (дата утверждения)	Утвержденные проектной документации (дата утверждения)	Стоимость объекта в текущих ценах по заключенным контрактам, тыс.руб.	Профинансировано с начала строительства, тыс.руб.		Исполнение посланием обязательства по софинансированию объекта за предшествующий период (графа 9), тыс.руб.	Остаток стоимости объекта по контрактам, тыс.руб.	Наличие заключенного соглашения (№ и дата)	Техническая готовность объекта капитального строительства на конец текущего финансового года, %		Примечание		
		Проектно-изыскательские работы (начало-завершение)		Строительно-монтажные работы (начало-завершение)		из бюджета Советского района	из бюджета поселения					Всего	в том числе из бюджета поселения				план	факт			
		план	факт	план	факт								строительно-монтажные работы							проектные работы	
1	2	3	4	5	6	7	8	9	10	11	12	13	14	15	16	17	18	19	20	21	22

Глава городского (сельского) поселения (уполномоченное лицо) _____ (подпись) _____ (расшифровка подписи)

Главный бухгалтер _____ (подпись) _____ (расшифровка подписи)

« ____ » _____ 20__ г.

**Соглашение
о предоставлении иных межбюджетных трансфертов
бюджету городского поселения Пионерский**

г. Советский

07 июня 2023г.

Администрация Советского района, именуемая далее - Администрация района, в лице главы Советского района Буренкова Евгения Ивановича, действующего на основании Устава Советского района, и администрация городского поселения Пионерский, именуемая далее - Администрация поселения, в лице главы городского поселения Пионерский Зубчик Венеры Сагитовны, действующей на основании Устава городского поселения Пионерский, совместно именуемые Стороны, руководствуясь Бюджетным кодексом Российской Федерации, Федеральным законом от 06.10.2003 № 131-ФЗ «Об общих принципах организации местного самоуправления в Российской Федерации», постановлением Правительства Ханты-Мансийского автономного округа – Югры от 31.10.2021 № 485-п «О государственной программе Ханты-Мансийского автономного округа – Югры «Современная транспортная система» (далее Государственная программа), постановлением Правительства Ханты-Мансийского автономного округа – Югры от 30.12.2021 № 636-п «О мерах по реализации государственной программы Ханты-Мансийского автономного округа – Югры «Современная транспортная система» (далее Порядок предоставления субсидии), соглашением о предоставлении субсидии местному бюджету из бюджета Ханты-Мансийского автономного округа – Югры от 26.04.2023 № 13, решением Думы Советского района от 26.12.2022 № 139 «О бюджете Советского района на 2023 год и на плановый период 2024 и 2025 годов», решением Думы Советского района от 26.10.2018 № 227/НПА «Об утверждении Порядка предоставления межбюджетных трансфертов из бюджета Советского района», муниципальной программой «Развитие транспортной системы в Советском районе», утвержденной постановлением администрации Советского района от 29.10.2018 № 2333, постановлением администрации Советского района от 06.06.2023 № 878 «О предоставлении иных межбюджетных трансфертов», заключили настоящее соглашение (далее Соглашение) о нижеследующем:

1. Предмет соглашения

1.1. Предметом Соглашения является предоставление из бюджета Советского района в бюджет городского поселения Пионерский в 2023 году иных межбюджетных трансфертов на реализацию мероприятий по ремонту участка автомобильной дороги общего пользования местного значения ул. Мира (км 0+320-км 0+640) в г.п. Пионерский, в рамках Государственной программы, муниципальной программы «Развитие транспортной системы в Советском районе», утвержденной постановлением администрации Советского района от 29.10.2018 № 2333, муниципальной программы городского поселения Пионерский «Развитие транспортной системы в городском поселении Пионерский», утвержденной постановлением Администрации поселения от 22.10.2018 № 329 (далее иные межбюджетные трансферты).

1.2. Иные межбюджетные трансферты предоставляются в соответствии с лимитами бюджетных обязательств, доведенными администрации Советского района по кодам классификации расходов бюджетов Российской Федерации: код главного распорядителя средств бюджета Советского района 050, раздел 04, подраздел 09, целевая статья 1800182390, вид расходов 540.

1.3. Расходные обязательства Администрации поселения, в целях софинансирования которых предоставляются иные межбюджетные трансферты, установлены муниципальной программой городского поселения Пионерский «Развитие транспортной системы в городском поселении Пионерский», утвержденной постановлением Администрации поселения Пионерский от 22.10.2018 № 329.

1.4. Уполномоченным органом Администрации района, осуществляющим взаимодействие с Администрацией поселения, на который со стороны Администрации района возлагаются функции по исполнению (координацию исполнения) настоящего Соглашения является Управление экономического развития и инвестиций администрации Советского района.

2. Финансовое обеспечение расходных обязательств, в целях софинансирования которых предоставляются иные межбюджетные трансферты

2.1. Общий объем бюджетных ассигнований, предусматриваемых в бюджете городского поселения Пионерский на финансовое обеспечение расходных обязательств, в целях софинансирования которых предоставляются иные межбюджетные трансферты, составляет

в 2023 году не менее 7 028 000 (Семь миллионов двадцать восемь тысяч) рублей 00 копеек;

2.2. Размер иных межбюджетных трансфертов, предоставляемых из бюджета Советского района в бюджет городского поселения Пионерский, в соответствии с настоящим Соглашением в 2023 году за счет средств бюджета Ханты-Мансийского автономного округа – Югры, составляет 50 % от общего объема бюджетных ассигнований, указанного в пункте 2.1 настоящего Соглашения, не более 3 514 000 (Три миллиона пятьсот четырнадцать тысяч) рублей 00 копеек;

2.3. В случае внесения в закон Ханты-Мансийского автономного округа – Югры о бюджете Ханты-Мансийского автономного округа – Югры на текущий финансовый год и на плановый период и (или) нормативный правовой акт Правительства Ханты-Мансийского автономного округа – Югры изменений, предусматривающих уточнение в соответствующем финансовом году объемов бюджетных ассигнований на финансовое обеспечение мероприятий, в целях реализации которых предоставляется иные межбюджетные трансферты, в том числе в целях достижения результатов реализации мероприятий в настоящее Соглашение вносятся соответствующие изменения.

3. Порядок, условия предоставления и сроки перечисления иных межбюджетных трансфертов

3.1. Иные межбюджетные трансферты предоставляются в пределах лимитов бюджетных ассигнований, доведенных до муниципального образования Советский район, в соответствии решением Думы Советского района о бюджете Советского района на 2023 год и на плановый период 2024 и 2025 годов и сводной бюджетной росписью расходов бюджета Советского района.

3.2. Иные межбюджетные трансферты предоставляются при выполнении следующих условий:

3.2.1. Наличие муниципального правового акта Администрации поселения об утверждении перечня мероприятий, в целях софинансирования которых предоставляются иные межбюджетные трансферты.

3.2.2. Наличие в бюджете городского поселения Пионерский бюджетных ассигнований на финансовое обеспечение расходных обязательств, в целях софинансирования которых предоставляются иные межбюджетные трансферты, в объеме, предусмотренном пунктом 2.1 настоящего Соглашения.

3.3. Перечисление иных межбюджетных трансфертов из бюджета Советского района в бюджет городского поселения Пионерский осуществляется на счет для осуществления и отражения операций по учету и распределению поступлений, открытый Управлению Федерального казначейства по Ханты-Мансийскому автономному округу – Югре в установленном Федеральным казначейством порядке.

3.4. Перечисление иных межбюджетных трансфертов из бюджета Советского района

осуществляется в доле, соответствующей уровню софинансирования расходного обязательства Администрации поселения, установленной пунктом 2.2 настоящего Соглашения на соответствующий финансовый год, на основании документов, подтверждающих принятые денежные обязательства, платежных документов, связанных с исполнением расходных обязательств в целях софинансирования которых предоставляются иные межбюджетные трансферты, представленных Администрацией поселения.

3.5. Предоставление иных межбюджетных трансфертов осуществляется Администрацией района в установленном порядке в пределах суммы, необходимой для оплаты денежных обязательств по расходам Администрации поселения (в размере фактической потребности), источником финансового обеспечения которых являются средства иных межбюджетных трансфертов.

4. Взаимодействие Сторон

4.1. Администрация района обязуется:

4.1.1. Обеспечить предоставление иных межбюджетных трансфертов в порядке и при соблюдении Администрацией поселения условий предоставления иных межбюджетных трансфертов, установленных настоящим Соглашением, в пределах лимитов бюджетных ассигнований, доведенных до муниципального образования Советский район, в соответствии решением Думы Советского района о бюджете Советского района на 2023 год и на плановый период 2024 и 2025 годов и сводной бюджетной росписью расходов бюджета Советского района.

4.1.2. Осуществлять контроль за соблюдением Администрацией поселения условий предоставления иных межбюджетных трансфертов и других обязательств, предусмотренных настоящим Соглашением.

4.1.3. Осуществлять оценку результативности исполнения мероприятий, в целях софинансирования которых предоставляются иные межбюджетные трансферты, с учетом обязательств по достижению значений результативности предоставления иных межбюджетных трансфертов, установленных в соответствии с подпунктом 4.3.3 пункта 4.3 настоящего Соглашения, на основании данных отчетности, представленной Администрацией поселения.

4.1.4. В случае если Получателем по состоянию на 31 декабря года предоставления иных межбюджетных трансфертов допущены нарушения обязательств, предусмотренных подпунктом 4.3.2 пункта 4.3 настоящего Соглашения, и указанные нарушения не устранены в срок до 10 февраля года, следующего за годом предоставления иных межбюджетных трансфертов, рассчитать объем средств иных межбюджетных трансфертов, подлежащих возврату (сокращению) (Ввозрата) в бюджет Советского района в срок до 1 марта года, следующего за годом предоставления иных межбюджетных трансфертов, по следующей по формуле:

$V_{\text{возврата}} = (V_{\text{имбт}} \times k \times m / n) \times 0,1$ где:

$V_{\text{имбт}}$ – размер иных межбюджетных трансфертов, предоставленных в отчетном финансовом году;

m – количество показателей результативности использования иных межбюджетных трансфертов, по которым индекс, отражающий уровень недостижения i -го показателя результативности использования иных межбюджетных трансфертов, имеет положительное значение;

n – общее количество показателей результативности использования иных межбюджетных трансфертов;

k - коэффициент возврата иных межбюджетных трансфертов.

При расчете объема средств иных межбюджетных трансфертов, подлежащих возврату (сокращению), в размере иных межбюджетных трансфертов, предоставленных бюджету городского поселения Пионерский в отчетном финансовом году ($V_{\text{имбт}}$), не учитывается размер остатка иных межбюджетных трансфертов, не использованного по состоянию на 1

января текущего финансового года.

Коэффициент возврата иных межбюджетных трансфертов рассчитывается по формуле:

$$k = \text{SUM } D_i / m,$$

где:

D_i - индекс, отражающий уровень недостижения i -го показателя результативности использования иных межбюджетных трансфертов.

При расчете коэффициента возврата иных межбюджетных трансфертов используются только положительные значения индекса, отражающего уровень недостижения i -го показателя результативности использования иных межбюджетных трансфертов.

Индекс, отражающий уровень недостижения i -го показателя результативности использования иных межбюджетных трансфертов, определяется:

1) для показателей результативности использования иных межбюджетных трансфертов, по которым большее значение фактически достигнутого значения отражает большую эффективность использования иных межбюджетных трансфертов, – по формуле:

$$D_i = 1 - T_i / S_i,$$

где:

T_i – фактически достигнутое значение i -го показателя результативности использования иных межбюджетных трансфертов на отчетную дату;

S_i – плановое значение i -го показателя результативности использования иных межбюджетных трансфертов, установленное Соглашением;

2) для показателей результативности использования иных межбюджетных трансфертов, по которым большее значение фактически достигнутого значения отражает меньшую эффективность использования иных межбюджетных трансфертов, – по формуле:

$$D_i = 1 - S_i / T_i$$

4.1.5. 4.1.5. В случае если Администрацией поселения по состоянию на 31 декабря года предоставления иных межбюджетных трансфертов допущены нарушения обязательств, предусмотренных подпунктом 4.3.3 пункта 4.3 настоящего Соглашения, и указанные нарушения не устранены в срок до 10 февраля года, следующего за годом предоставления иных межбюджетных трансфертов, рассчитать объем средств иных межбюджетных трансфертов, подлежащих возврату (сокращению) в бюджет Советского района в срок до 1 марта года, следующего за годом предоставления субсидии, равный объему средств, соответствующему 10 процентам объема средств, предусмотренному на год, в котором допущены нарушения указанных обязательств, на софинансирование капитальных вложений в объекты муниципальной собственности, по которым допущено нарушение сроков выполнения работ по мероприятиям, предусмотренным в государственной программе Ханты-Мансийского автономного округа – Югры, без учета размера остатка иных межбюджетных трансфертов по указанным объектам муниципальной собственности, не использованного по состоянию на 1 января текущего финансового года.

В случае одновременного нарушения Администрацией поселения обязательств по достижению значений результатов исполнения мероприятий, в целях софинансирования которых предоставляются иные межбюджетные трансферты, и по соблюдению сроков выполнения работ по мероприятиям, предусмотренным в государственной программе Ханты-Мансийского автономного округа – Югры, и (или) графика выполнения мероприятий по приобретению объектов недвижимого имущества, и сроков, предусмотренных в концессионных соглашениях, соглашениях муниципально-частного партнерства, возврату подлежит объем средств, соответствующий размеру иных межбюджетных трансфертов на софинансирование капитальных вложений в объекты муниципальной собственности, определенный в соответствии с абзацем первым настоящего пункта.

4.1.6. В случае если Администрацией поселения по состоянию на 31 декабря года предоставления субсидии допущены нарушения обязательств, в части соблюдения уровня софинансирования, объем средств, подлежащий возврату из бюджета городского поселения Пионерский в бюджет Советского района в срок до 1 февраля года, следующего за годом предоставления иных межбюджетных трансфертов (S_n), рассчитывается по формуле:

$$S_n = S_f - S_k \times K_f,$$

где:

S_f - размер предоставленных иных межбюджетных трансфертов для софинансирования расходного обязательства Администрации поселения по состоянию на дату окончания контрольного мероприятия (проверки (ревизии));

S_k - общий объем бюджетных обязательств, принятых допустившим нарушение условий софинансирования расходного обязательства муниципального образования получателем средств местного бюджета, необходимых для исполнения расходного обязательства Администрации поселения, в целях софинансирования которого предоставлены иные межбюджетные трансферты, по состоянию на дату окончания контрольного мероприятия (проверки (ревизии));

K_f - безразмерный коэффициент, выражающий уровень софинансирования расходного обязательства Администрации поселения из бюджета Советского района по соответствующему мероприятию (объекту капитального строительства, объекту недвижимого имущества), предусмотренный настоящим Соглашением.

4.1.6. В случае нецелевого использования иных межбюджетных трансфертов и (или) нарушения Администрацией поселения условий ее предоставления (расходования), к Администрации поселения применяются бюджетные меры принуждения, предусмотренные бюджетным законодательством Российской Федерации и (или) меры административной ответственности.

В случае непредставления отчетов, предусмотренных в подпункте 4.3.5 пункта 4.3 настоящего Соглашения Администрация района направляет главе городского поселения Пионерский предложение об инициировании проведения в установленном порядке служебной проверки с целью привлечения виновных должностных лиц, ответственных за представление указанной информации, к дисциплинарной ответственности в соответствии с законодательством Российской Федерации.

4.2. Администрация района вправе:

4.2.1. Запрашивать у Администрации поселения документы и материалы, необходимые для осуществления контроля за соблюдением условий предоставления иных межбюджетных трансфертов и других обязательств, предусмотренных настоящим Соглашением.

4.2.2. Осуществлять иные права, установленные бюджетным законодательством Российской Федерации, Порядком предоставления субсидии и настоящим Соглашением:

4.2.2.1. Осуществлять контроль выполнения Администрацией поселения обязательств, предусмотренных настоящим Соглашением.

4.3. Администрация поселения обязуется:

4.3.1. Обеспечивать выполнение условий предоставления иных межбюджетных трансфертов, установленных пунктом 3.2 Соглашения.

4.3.2. Обеспечивать достижение значений показателей результативности (результатов) предоставления иных межбюджетных трансфертов, установленных в соответствии с **приложением 1 к настоящему Соглашению**.

4.3.3. Обеспечивать соблюдение сроков выполнения работ по мероприятиям, предусмотренным в Государственной программе.

4.3.4. Обеспечивать использование экономически эффективной проектной документации повторного использования (при наличии такой документации).

4.3.5. Обеспечивать представление в Администрацию района:

не позднее 10 числа месяца, следующего за отчетным кварталом в котором были получены иные межбюджетные трансферты, отчетов о расходах городского поселения Пионерский, в целях софинансирования которых предоставляются иные межбюджетные трансферты, по форме согласно приложению 2 к настоящему Соглашению;

не позднее 15 числа месяца, следующего за отчетным годом в котором были получены иные межбюджетные трансферты, отчетов о достижении значений показателей результативности по форме согласно приложению 3 к настоящему Соглашению, о соблюдении сроков выполнения работ по мероприятиям, предусмотренным в

Государственной программе по форме согласно приложению 4 к настоящему Соглашению.

4.3.6. В случае получения соответствующего запроса обеспечивать представление Администрации района документов и материалов, необходимых для осуществления контроля за соблюдением условий предоставления иных межбюджетных трансфертов и других обязательств, предусмотренных настоящим Соглашением.

4.3.7. Возвратить в бюджет Советского района неиспользованный по состоянию на 1 января финансового года, следующего за отчетным, остаток средств иных межбюджетных трансфертов в сроки, установленные решением Думы Советского района от 26.12.2022 № 139 «О бюджете Советского района на 2023 год и на плановый период 2024 и 2025 годов».

4.3.8. Возвратить объем средств иных межбюджетных трансфертов в случае недостижения значений результатов исполнения мероприятий, в целях софинансирования которых предоставляются иные межбюджетные трансферты, нарушения обязательств по соблюдению сроков выполнения работ по мероприятиям, предусмотренным в Государственной программе, в срок до 1 февраля, следующего за годом предоставления иных межбюджетных трансфертов.

4.3.9. Своевременно предоставлять Администрации района отчеты, предусмотренные подпунктом 4.3.3 пункта 4.3 настоящего Соглашения.

4.3.10. Согласовывать с Администрацией района муниципальные программы, софинансируемые за счет средств бюджета Советского района, и внесение в них изменений, которые влекут изменения объемов финансирования и (или) показателей результативности муниципальных программ и (или) изменение состава мероприятий указанных программ, на которые предоставляются иные межбюджетные трансферты.

4.3.11. Выполнять иные обязательства, установленные бюджетным законодательством Российской Федерации, Порядком предоставления субсидии и настоящим Соглашением:

4.4. Администрация поселения вправе:

4.4.1. Обращаться в Администрацию района за разъяснениями по исполнению настоящего Соглашения.

4.4.2. Предусмотреть в бюджете городского поселения Пионерский бюджетные ассигнования на исполнение расходного обязательства Администрации поселения в объеме, превышающем размер расходного обязательства Администрации поселения, в целях софинансирования которого предоставляются иные межбюджетные трансферты.

5. Ответственность Сторон

5.1. В случае неисполнения или ненадлежащего исполнения своих обязанностей по настоящему Соглашению Стороны несут ответственность в соответствии с законодательством Российской Федерации и Ханты-Мансийского автономного округа – Югры.

5.2. В случае если не использованный по состоянию на 1 января финансового года, следующего за отчетным, остаток иных межбюджетных трансфертов не перечислен в доход бюджета Советского района, указанные средства подлежат взысканию в доход бюджета Советского района в порядке, установленном приказом Финансово-экономического управления администрации Советского района от 10.02.2021 № 15 «О Порядке взыскания в доход бюджета Советского района неиспользованных остатков межбюджетных трансфертов, полученных в форме субвенций и иных межбюджетных трансфертов, имеющих целевое назначение».

5.3. В случае нецелевого использования иных межбюджетных трансфертов и (или) нарушения Администрацией поселения условий их предоставления (расходования) к Администрации поселения применяются бюджетные меры принуждения, предусмотренные бюджетным законодательством Российской Федерации, и (или) меры административной ответственности.

5.4. Основанием для освобождения Администрации поселения, допустившей нарушение обязательств, предусмотренных подпунктами 4.3.2 и 4.3.3 пункта 4.3 настоящего

Соглашения, от применения мер ответственности, предусмотренных бюджетным законодательством Российской Федерации, является документально подтвержденное наступление обстоятельств непреодолимой силы, препятствующих исполнению соответствующих обязательств.

Под обстоятельствами непреодолимой силы в настоящем Соглашении понимаются чрезвычайные, непредвиденные и непредотвратимые обстоятельства (стихийные бедствия (наводнение, ураган), наступившие на территории городского поселения Советский, запретительные меры государств, запрет торговых операций, в том числе с отдельными странами, вследствие принятия международных санкций и другие, не зависящие от воли сторон соглашения обстоятельства), возникшие в течение реализации Соглашения, которые нельзя было разумно ожидать при заключении Соглашения либо избежать или преодолеть, а также находящиеся вне контроля сторон Соглашения.

К обстоятельствам непреодолимой силы не могут быть отнесены нарушения обязанностей со стороны контрагентов Администрации поселения по муниципальным контрактам, отсутствие на рынке нужных для исполнения обязательств товаров, отсутствие у городского поселения Советский необходимых денежных средств, а также финансово-экономический кризис, изменение валютного курса, девальвация национальной валюты, преступные действия неустановленных (установленных) лиц.

5.5. Администрация района при наличии основания, предусмотренного пунктом 5.4 настоящего Соглашения, подготавливает заключение об освобождении городского поселения Пионерский от применения мер ответственности, предусмотренных бюджетным законодательством Российской Федерации.

В случае отсутствия оснований для освобождения городского поселения Пионерский от применения мер ответственности, Администрация района не позднее 1 февраля года, следующего за годом предоставления иных межбюджетных трансфертов, направляет в Администрацию поселения требование по возврату из бюджета городского поселения Пионерский в бюджет Советского района объема средств, рассчитанного в соответствии с настоящим Соглашением, с указанием сумм, подлежащих возврату, средств и сроков их возврата в соответствии с настоящим Соглашением (далее требование по возврату).

В случае полного или частичного неперечисления сумм средств, указанных в требовании по возврату, в течение 5 рабочих дней со дня истечения установленного срока возврата в бюджет Советского района из бюджета городского поселения Пионерский Администрация района предоставляет в Финансово-экономическое управление администрации Советского района, орган муниципального контроля Советского района информацию о неисполнении требования по возврату в бюджет Советского района, с приложением копии требования по возврату.

6. Заключительные положения

6.1. Споры, возникающие между Сторонами в связи с исполнением настоящего Соглашения, решаются ими, по возможности, путем проведения переговоров с оформлением соответствующих протоколов или иных документов. При недостижении согласия споры между Сторонами решаются в судебном порядке.

6.2. Настоящее Соглашение составлено в двух экземплярах, имеющих одинаковую юридическую силу. Все изменения и дополнения к настоящему Соглашению действительны лишь в том случае, если они оформлены в письменной форме и подписаны Сторонами настоящего Соглашения.

6.3. По взаимному соглашению Сторон, а также в случае изменения бюджетного законодательства Российской Федерации, в настоящее Соглашение могут быть внесены изменения и дополнения путем подписания дополнительного соглашения, являющегося неотъемлемой частью настоящего Соглашения.

6.4. Внесение в настоящее Соглашение изменений, предусматривающих ухудшение установленных значений показателей результативности (результатов), увеличение сроков

реализации предусмотренных настоящим Соглашением мероприятий, не допускается в течение всего срока действия настоящего Соглашения, за исключением случаев, предусмотренных пунктом 2.3 настоящего Соглашения, а также, если выполнение условий предоставления иных межбюджетных трансфертов оказалось невозможным вследствие обстоятельств непреодолимой силы, изменения значений целевых показателей и индикаторов подпрограмм Государственной программы, и в случае сокращения размера иного межбюджетного трансферта в силу закона Ханты-Мансийского автономного округа – Югры о внесении изменений в Закон Ханты-Мансийского автономного округа – Югры от 24.12.2022 № 132-оз «О бюджете Ханты-Мансийского автономного округа – Югры на 2023 год и на плановый период 2024 и 2025 годов».

6.5. Настоящее соглашение вступает в силу после его официального опубликования (обнародования) Сторонами, но не ранее вступления в силу решения Думы Советского района «О внесении изменений и дополнений в решение Думы Советского района от 26.12.2022 № 139 «О бюджете Советского района на 2023 год и на плановый период 2024 и 2025 годов», предусматривающего предоставление иных межбюджетных трансфертов, и действует до полного исполнения Сторонами взятых на себя обязательств.

Подписи сторон:

Глава Советского района
Е.И. Буренков

Глава городского поселения
Пионерский В.С. Зубчик

Приложение 1
к Соглашению о предоставлении иных
межбюджетных трансфертов бюджету
городского поселения Пионерский
от 07.06.2023

Значения показателей результативности (результатов) предоставления иных межбюджетных трансфертов
и сроки их достижения

№ п/п	Направление расходов	Наименование мероприятия	Наименование показателя	КБК	Плановое значение показателя, км	Год, на который запланировано достижение показателя
1.	Иные межбюджетные трансферты на строительство (реконструкцию), капитальный ремонт и ремонт автомобильных дорог общего пользования местного значения	Ремонт участка автомобильной дороги общего пользования местного значения ул. Мира (км 0+320-км 0+640) в г.п. Пионерский	Прирост протяженности автомобильных дорог общего пользования местного значения на территории муниципального образования, соответствующих нормативным требованиям к транспортно-эксплуатационным показателям, в результате капитального ремонта и ремонта автомобильных дорог	050 0409 18001823 90 540	0,315	2023

9

Приложение 2
к Соглашению о предоставлении иных
межбюджетных трансфертов бюджету
городского поселения Пионерский
от 07.06.2023

ОТЧЕТ

о расходах городского поселения Пионерский,
в целях софинансирования которых предоставляются иные межбюджетные трансферты
по состоянию на _____ 20__ года

Периодичность: _____

№ п/п	Направление расходов	Наименование мероприятия (объекта)	Сроки реализации	Наименование показателя	Предусмотрено средств на реализацию мероприятия	Фактически поступило в бюджет муниципального образования из бюджета Советского района	Фактически использовано на отчетную дату	Остаток средств по состоянию на отчетную дату
1	2	3	4	5	6	7	8	9
				Итого по мероприятию, в том числе:				
				из бюджета Советского района				
				объем софинансирования				
				из бюджета поселения				
				Итого: по направлению расходов				

10

Глава городского (сельского) поселения (уполномоченное лицо) _____ (подпись) _____ (расшифровка подписи)
 Главный бухгалтер _____ (подпись) _____ (расшифровка подписи)
 «__» _____ 20__ г.

11

Приложение 3
 к Соглашению о предоставлении иных межбюджетных трансфертов бюджету городского поселения Пионерский от 07.06.2023

ОТЧЕТ
 о достижении значений показателей результативности (результатов) использования иных межбюджетных трансфертов по состоянию на _____ 20__ года

Периодичность : _____

№ п/п	Направление расходов	Наименование мероприятия	Наименование показателя	КБК	Год, на который запланировано достижение показателя	Плановое значение показателя	Фактическое значение показателя по состоянию на отчетную дату	Причина отклонения
1	2	3	4	5	6	7	8	9

Глава городского (сельского) поселения (уполномоченное лицо) _____ (подпись) _____ (расшифровка подписи)
 Главный бухгалтер _____ (подпись) _____ (расшифровка подписи)
 «__» _____ 20__ г.

12

Приложение 4
к Соглашению о предоставлении иных
межбюджетных трансфертов бюджету
городского поселения Пионерский
от 07.06.2023

ОТЧЕТ
о соблюдении сроков выполнения работ по мероприятиям,
предусмотренным в государственной программе
Ханты-Мансийского автономного округа - Югры
на 20 года

№п/п	Наименование объекта	Сроки выполнения работ по бюджетным ассигнованиям, предусмотренным в текущем году				Лимит бюджетных ассигнований на текущий финансовый год по соглашению о софинансировании объектов, тыс.руб.		Неисполненные поселениями обязательства по финансированию объектов по состоянию на 01.01.____г., подлежащие исполнению в текущем году, тыс.руб.	Утвержденные задания на проектирование (дата утверждения)	Утвержденные проектной документации (дата утверждения)	Стоимость объекта в текущих ценах по заключенным контрактам, тыс.руб.	Профинансировано с начала строительства, тыс.руб.		Исполнение поселениями обязательств по софинансированию объекта за предшествующий период (графа 9), тыс.руб.	Остаток стоимости объекта по контрактам, тыс.руб.	Наличие заключенного соглашения (№ и дата)	Техническая готовность объекта капитального строительства на конец текущего финансового года, %		Примечание		
		Проектно-изыскательские работы (начало-завершение)		Строительно-монтажные работы (начало-завершение)		из бюджета Советского района	из бюджета поселения					Всего	в том числе из бюджета поселения				план	факт			
		план	факт	план	факт															строительные работы	проектные работы
1	2	3	4	5	6	7	8	9	10	11	12	13	14	15	16	17	18	19	20	21	22

Глава городского (сельского) поселения _____ (уполномоченное лицо)

(подпись) (расшифровка подписи)

Главный бухгалтер _____ (подпись) (расшифровка подписи)

« ____ » _____ 20__ г.